



COPY RIGHT © BY ATMA RAM & SONS, DELHI 6

प्रकाशक

रामलाल पुरी, सचालक

आत्माराम एण्ड सन्स

काश्मीरी गेट, दिल्ली-६

मूल्य	•	आठ	द्वय
प्रथम संस्करण	•	१	६ ५ ६
भावरण	•	ना०	मा० इगोले
मुद्रक		मवीज	प्रेस, दिल्ली-६

प्रकाशकीय

श्री केदारनाथ शास्त्री का सिन्धु-सम्यता के आदिकेन्द्र—हृदय से उत्खाना के रूप में बीस वर्ष तक अखण्ड सम्बन्ध रहा है। इस लम्बे काल में उन्हें इस अतीत-कालीन सम्यता के विविध अंगों पर अनुसंधान करने का विशेष अवसर प्राप्त हुआ है। विस्तृत भारतीय एवं विदेशी प्रागैतिहासिक ज्ञान के कारण वह इस ग्रन्थ में इस ज्ञान का निष्पक्ष एवं सन्तुलित अध्ययन प्रस्तुत करने में समर्थ हुए हैं। उन्होंने अनेक विवादग्रस्त तथ्यों का, जो अब तक सिद्ध न किए जा सके थे और जिनकी सत्यता अब तक अचकार में थी, बहुत ही तर्कपूर्ण और प्रामाणिक उत्तर दिया है।

अभी तक सभी पुरातत्त्वज्ञ सिन्धु-सम्यता में नारी अक्ष की प्रधानता मानते थे। उनके अनुसार उन लोगों की आराध्य मातृदेवी थी। लेकिन सर्वप्रथम श्री शास्त्री ने इस भ्रम का खण्डन करके यह सिद्ध किया है कि सिन्धु-कालीन देवता भी वैदिक काल की भाँति पुरुष-लिंग ही थी। उन्होंने इस तथ्य की सम्यता के लिए कितने ही अकाट्य और मान्य प्रमाण भी प्रस्तुत किए हैं।

सिन्धु-सम्यता के काल-निर्धारण में भी विद्वानों में मतभेद रहा है किन्तु श्री शास्त्री जा इसमें भी तनिक सदिग्ध नहीं हैं। उनका अध्ययन इन दिशा में अनुसंधान-कर्ताओं के लिए विशेषण महत्त्वपूर्ण है। उन्होंने इस सम्यता के आदि के सम्बन्ध में अनेक खोजपूर्ण सामग्री सगह की है और इस प्रकार से इस उपादेय ग्रन्थ के प्रकाशन से प्रागैतिहासिक सम्यता के इस अचकारमय पक्ष पर पूर्ण प्रकाश पड़ सका है। श्री शास्त्री ने इस पुस्तक में अध्ययन खतन से प्राप्त सामग्रियों का भी उपयोग किया है।

इस ग्रन्थ में तत्कालीन कला, वेश-भूषा, रीति-रिवाज, धर्म आदि सभी विषयों का सर्वांगीण विमर्श किया गया है। सिन्धु-देश की लिपि पर भी इसमें प्रकाश डाला गया है। लिपि के विषय में अब तक यह मान्यता थी कि यह उर्दू की तरह दाहिनी ओर से लिखी जाती थी किन्तु श्री शास्त्री ने सिद्ध किया है कि ब्राह्मी लिपि की जननी यह लिपि भी उमी की ही तरह बाँयी ओर से लिखी जाती थी।

प्रस्तुत पुस्तक इस तरह के अनेक खोजपूर्ण तथ्यों में भरी हुई है और इस काल की सम्यता का अध्ययन करने वाले अनुसंधाताओं के लिए प्रामाणिक एवं उपादेय ग्रन्थ है। जनसाधारण के लिए भी यह अत्यन्त रोचक और ज्ञानवर्धक सिद्ध होगी।

इस विषय पर लेखक की अंग्रेजी पुस्तक 'New Light on the Indus Civilization' जिसकी भूमिका श्री राधाकुमुद मुन्जर्जी ने लिखी है, पत्र-पत्रिकाओं द्वारा बहुप्रशंसित हुई है और इतिहासकारों में अत्यन्त लोकप्रिय हुई है।

भूमिका

सिंधु-सम्यता पर प्रकाशित साहित्य—सिंधु-सम्यता के विषय पर सर जॉन मार्शल, डॉ० मेके और श्री माघोनरूप वत्स के लिखे हुए विशद ग्रंथ पहले आग्ल भाषा में प्रकाशित हो चुके हैं। इनमें मार्शल-सम्पादित 'मोहेजो-दडो एण्ड दि इडस वेली सिविलाइजेशन' ग्रंथ दूसरों की अपेक्षा अधिक मौलिक एवं प्रामाणिक है, क्योंकि देशकाल, धर्म, समाज, लिपि आदि मार्मिक विषयों पर अन्य विद्वानों ने प्रायः मार्शल का ही अनुसरण किया है। सिंधु-सम्यता पर हिन्दी में श्री सनीशचन्द्र काला की लिखी हुई 'मोहेजो-दडो तथा सिंधु-सम्यता' नामक केवल एक ही पुस्तक इस समय मार्केट में उपलब्ध है। श्री काला जी का यह प्रयास श्लाघनीय है, परन्तु जहाँ तक सिद्धान्तों का सम्बन्ध है यह मार्शल आदि विद्वानों के विचारों का केवल अनुवाद मात्र है। इसमें उनके अपने मौलिक विचार बहुत कम समाविष्ट हैं।

हडप्पा में लम्बा सम्बन्ध—सिंधु-सम्यता के आर्कि केन्द्र हडप्पा से सहायक उत्खाता के रूप में मेरा बीस वर्ष तक अखण्ड सम्बन्ध रहा है। इस लम्बे काल में मुझे इस सम्यता के विविध अंगों पर अनुसंधान करने का विशेष अवसर प्राप्त हुआ जिसके फलस्वरूप यह पुस्तक में पाठकों की सेवा में समर्पण कर रहा हूँ। सिन्धुनद के काठे तथा आम-पाम के क्षेत्रों से पुरातत्त्वज्ञों को जो अनन्त वस्तु-सामग्री मिली उसमें मुद्राएँ, मुद्राच्छापें, चित्रित कुम्भकला आदि विविध वस्तुएँ सम्मिलित थीं। इनका अधिकांश अब नयी दिल्ली के राष्ट्रीय संग्रहालय में सुरक्षित है।

उत्खाताओं से मेरा मतभेद—पूर्वोक्त वस्तु-सामग्री के सूक्ष्म परीक्षण के अनन्तर कई प्रमुख निष्पत्तियों पर उत्खाताओं ने मेरा मतभेद हो गया है। मोहेजो-दडो के प्रधान उत्खाता और वर्तमान क्षती के प्रसिद्ध पुरातत्त्वज्ञ सर जॉन मार्शल के मत में सिंधुकालीन लोगों का परम-देवता मान्देवी थी, और उससे उत्तरकर एक त्रिमुख पुरुषलिंग देवता था (फन्क १८, क), जिसे उन्होंने ऐतिहासिक काल के पशुपति शिव का पूर्वरूप माना है। इन्हीं की सम्मति में सिंधु काल के देवता अविवाश देवियाँ थीं। नारी-श्रम की प्रधानता को उन्होंने सिंधुकालीन लोगों तथा वैदिक आर्यों में विद्यमान विरोधी धर्मों में से एक बतलाया है, क्योंकि उनके मत में आर्यों के देवता अधिकांश

पुरस्फलिग थे। डॉ० मेके तथा श्रीवत्स मार्शल के पूर्वोक्त सिद्धान्त से सहमत हैं। परन्तु अनुसन्धान से प्रतीत होता है कि वैदिक देवताओं की तरह सिन्धुवालीन देवता भी प्रधानतः पुरुषातिंग ही थे, और उनका प्रधान-देवता मातृदेवी नहीं किन्तु अश्वत्थ-अधिष्ठातृ नर-रूप देवता था। प्रस्तुत निबन्ध में मैंने यह सिद्ध करने का प्रयास किया है कि सिन्धुयुग के देवता अधिकतर सर्वाङ्ग रूप, अर्थात् अशत नररूप और अशत पशुरूप थे। उनकी भुजाएँ साक्षात् कनखजूरे थे जिन्हें पुरातत्त्ववेत्ताओं ने “बन्धे से लेकर कलाई तक बगणों से लदी हुई मानुषी भुजाएँ” कहकर वर्णन किया है। कई देवताओं के ऊर्ध्वभाग कभी मानुषी और कभी पशुरूप हैं जबकि अधोभाग विहंगाकार है। अर्ध-विहंगाकार इन विचित्र जीवों के पखदार अधोभाग को उल्टाताओं ने भ्रम से ‘निच्छे बटे हुए कोट’ समझा था। मुझे अपनी गवेषणा से यह भी प्रतीत हुआ है कि तथाकथित पशुपति शिव का पूर्वरूप देवता जो मोहेजो-दडो की मुद्रा न० ४२० (फलक १८, क) पर अंकित है न केवल त्रिमुख ही नहीं किन्तु मनुष्य मुख भी नहीं है। यह देवता महिप-मुण्ड है और इसका शरीर सर्कीर्ण है। इसकी भुजाएँ साक्षात् कनखजूरे और टांगे नाग हैं। घड बाघ के शरीर का आभास देता है। सुमेरियन लोगों के समान सिन्धुवालीन लोगों में भी ‘देवद्रुम-कथानक’ प्रचलित था। पीपल और शमी को ये लोग पूज्य मानते थे। पीपल ‘ज्ञानतरु’ और शमी ‘जीवन-तरु’ समझा जाता था। वृक्षनिवासी यक्ष के अतिरिक्त जीवनतरु की रक्षा करने वाले जीवों में नर-मुण्ड सर्कीर्ण पशु तथा तीन मिरो वाला एक अन्य कालनिक चतुष्पाद भी था।

डॉ० व्हीलर का दोषग्रस्त काल-निर्णय—सिन्धु-सभ्यता के काल के विषय में सर मार्टीमर व्हीलर से भी मेरा मतभेद है। सन् १९४६ में हडप्पा में जो खनन हुआ उसके आधार पर उन्होंने सिन्धु-सभ्यता के समस्त जीवन-काल को २५०० से १५०० ई० पू० की सीमाओं के अन्दर नियत करने का प्रयत्न किया है। उनके अनुसार प्राँढ़ सिन्धु-सभ्यता के सम्बाहक हडप्पा और मोहेजा-दडो के केन्द्र-स्थानों में २५०० ई० पू० के लगभग पहुँचे थे और उनमें पहले हडप्पा के स्थान पर कोई विजातीय लोग निवास करते थे। अतः उनके विचार में हडप्पा में सिन्धु-सभ्यता का आरम्भ २५०० ई० पू० के लगभग और अन्त १५०० ई० पू० के आस-पास हुआ। आन्तरिक एवं पारिस्थितिक साक्ष्य के सूक्ष्म परीक्षण से पता लगता है कि प्राँढ़ संस्कृति के सम्बाहको द्वारा टीला एन्डो में निर्मित दुर्गप्राकार की अपेक्षा ‘टीला-एफ’ एक हजार वर्ष अधिक प्राचीन है। इसी प्रकार उपर्युक्त प्रमाणों के आधार पर सिद्ध होता है कि मोहेजा-दडो के टीलो में उद्घाटित मानवें नर के भग्नाशेष ३००० ई० पू० के बाद के नहीं हो सकते। उनके नीचे जनमन स्तरों की आयु के सम्बन्ध में निश्चित रूप के कुछ कहना कठिन है। परन्तु नवीन स्तर में उल्लेखित प्रसिद्ध संस्कृति के साक्ष्य पर यह अनुमान लगाना

अयुक्त नहीं, कि इस प्रौढ मास्कूनिन-भूमिका तक पहुँचने के लिए कम से कम एक हजार वर्ष लगे होंगे। हडप्पा और मोहेंजो-दड़ो के टीलो की स्तर-परीक्षा तथा अन्य देशों के जपान-जैसे भागतीय वस्तुओं के तुलनात्मक अध्ययन से भी पता लगना है कि सिधु-सभ्यता का प्रारम्भ निस्सन्देह चौथी सहस्राब्दी के प्रथम चरण में हुआ होगा।

डॉ० व्हीलर द्वारा प्रतिपादित सिधु-सभ्यता के बाल-निर्णय के समर्थन में प्रो० पिगट ने जो प्रमाण दिये हैं वे अत्यन्त दुर्बल और अपर्याप्त हैं। इस निर्णय के विरुद्ध बलवत्तर और सगुण प्रमाणों की उन्होंने अशेषतः अवहेलना की है। दोनों पक्षों के प्रमाणों की तुलनात्मक समालोचना के अन्तर्गत मैंने उनसे उचित निष्कर्ष निकालने का यथाशक्ति प्रयत्न किया है।

‘एन्शेंट इण्डिया न० ३’ में डॉ० व्हीलर ने ‘ब्रिस्तान-एच’ के निर्माताओं को वैदिक आर्य सिद्ध करने की बलवती क्लिष्ट-चलना की है। उनके मत में ये आर्य ही थे जिन्होंने १५०० ई० पू० के लगभग आक्रमण करके सिधु-सभ्यता को निर्दयता से निर्मूल कर दिया। अपनी समालोचना में मैंने दिखलाया है कि ‘ब्रिस्तान-एच’ के निर्माता वैदिक आर्य नहीं थे।

क्रीट द्वीप का साक्ष्य—सिधु-सभ्यता के अति प्राचीन होने में एक और श्रेष्ठ प्रमाण दो सिधु-मुद्राएँ हैं जिन पर देव-पुरोहितों द्वारा अभिनीत वृषोत्प्लव-क्रीड़ाएँ अंकित हैं (फलक २७, ३, ५)। इनमें से एक मुद्रा पर ये धार्मिक खेल जीवनतरु क्षमी के सामने महिष-मुग्ध देवता की अव्यक्षता में खेले जा रहे हैं। दोनों मुद्राएँ मोहेंजो-दड़ो के टीलो में बहुत गहरी तहों से मिली थी। स्तर-परीक्षा के आघार पर ये ईसापूर्व तीसरी सहस्राब्दी के प्रथम चरण के बाद की नहीं हो सकती। भारत पुरातत्व-विभाग की १९३४-३५ की रिपोर्ट में डाक्टर सी० एल० फार्बी ने अपने लेख में सिद्ध करने की चेष्टा की है कि ये धार्मिक-क्रीड़ाएँ भारत में क्रीट-द्वीप की प्रागैतिहासिक मिनोग्रन सभ्यता से सीखी थी। इस द्वीप में मातृदेवी की पूजा, देवद्रुम, दिव्य कपोत आदि उसके लक्षणों द्वारा होती थी। मैंने दिखलाया है कि क्योंकि क्रीट की ये समानरूप क्रीड़ाएँ १७५० ई० पू० के लगभग धार्मिक-रूप धारण करके १५वीं से १२वीं शताब्दी तक वहाँ प्रचलित रही, इसलिए इनका सिधुकालीन वृषोत्प्लव-क्रीड़ाओं पर प्रभाव नहीं पड़ सकता था, क्योंकि १५वीं शताब्दी ई० पू० के लगभग सिधु-सभ्यता स्वयं नामशेष रह गयी थी। विविध प्रमाणों का संयुक्त साक्ष्य केवल एक ही निर्णय की ओर निर्देश करता है और वह यह कि यह क्रीट-द्वीप था, न कि भारत, जिसने तीसरी सहस्राब्दी के अन्त में इस क्रीड़ा को साक्षात् अथवा किसी माध्य के द्वारा सिधु-प्रान्त से प्राप्त किया। यह सर्वमम्मत् तथ्य है कि मिनोग्रन-जाल के क्रीटवासियों की धर्म-पद्धति और कला-रूढ़ियाँ पश्चिमी एशिया तथा मिश्र की उत्कृष्ट सभ्यताओं का प्रतिबिम्ब मात्र थी।

रगपुर और रोपड़ का साक्ष्य—सौराष्ट्र के अन्तर्गत रगपुर और पूर्वी पंजाब में स्थित रोपड़ नामक खण्डहरों में पुरातत्त्व विभाग ने जो खुदाई कराई उससे पता चलता है कि २००० ई० पू० के करीब सिन्धु-सम्यता के जो लोग यहाँ बसे थे वे सिन्धु-वालीन उत्कृष्ट कलाओं और धर्म का भूल चुके थे। इन स्थानों से धार्मिक अभिप्राय की एक भी ऐसी वस्तु नहीं मिली जिससे पता लग सकता कि इन उपनिवेशों के रहने वाले अब भी महिपमुण्ड, अश्वत्थ देव आदि सिन्धुकालीन देवताओं की पूजा करते थे। अतः सिन्धु-सम्यता की विविध विलक्षणताओं का अत्यन्तभाव इस सत्य का प्रतिपादक है कि रगपुर और रोपड़ के रहने वाले सिन्धु-सम्यता के लोग चिरकाल से इस सम्यता के केन्द्र-स्थानों (हड़प्पा और मोहेजो-दडो) से सम्पर्क छोड़ बैठे थे, और अपनी मूल-संस्कृति की विशिष्टताओं को भूल चुके थे। प्रतीत होता है कि ये लोग उन सिन्धु निवासियों के वंशज थे जो सिन्धु-साम्राज्य के पतन पर नए घरों की तलाश में पूर्व तथा दक्षिण की दिशाओं में बिखर गए थे। उनकी सन्तानें कई पड़ावों में ठहरती हुई अन्न में इन स्थानों में आ बसी। इनके लम्बे काल में अपने मौलिक धर्मों और सांस्कृतिक विशिष्टताओं को भूल जाना उनके लिए अनिवार्य ही था।

लोयल का खण्डहर—सन् १९५४-५५ में भारत के पुरातत्त्व-विभाग ने सौराष्ट्र में लोयल नामक एक और प्रागैतिहासिक टीले का खनन कराया। यह स्थान रगपुर से तीन मील पूर्वोत्तर में है। देश-विभाजन के अनन्तर आज तक जितने सिन्धु-सम्यता के खण्डहर उगरे हुए उनमें इसका विशेष महत्त्व है। रगपुर और रोपड़ की अपेक्षा लोयल का खण्डहर अधिक सुरक्षित और पाँच सौ वर्ष प्राचीनतर भी है। इसकी अन्य विलक्षणता यह है कि इसके समस्त जीवन-काल में केवल सिन्धु-सम्यता के लोग ही यहाँ आबाद रहे, रोपड़ और रगपुर की तरह उत्तरकाल में विजातीय लोग आकर नहीं बसे। इस वस्ती का आरम्भ २५०० ई० पू० के लगभग हुआ और इसकी खुदाई में पाँच सिन्धु-मुद्राएँ मिली जिनमें से एक पर एकशृंग पशु खुदा है। यह पशु, जैसा कि हमें मोहेजो-दडो की मुद्रा न० ३८७ (फ़नक १८, ड) से पता चलता है अश्वत्थ-देवता का प्रिय पशु था। अतः इसमें नन्दन नहीं रहता कि लोयल के निवासी सिन्धु-संस्कृति के लोगों में सिन्धु-युग के धर्म का कुछ अंश अभी शेष था।

विश्रित सलेटी कुम्भकला (पेंडड ग्रं वेग्रर)—भारत के इतिहास का वह काल जो सिन्धु-सम्यता के अन्त और छठी सनास्दी ईसापूर्व के मध्य में पड़ता है अन्वकाल माना गया है, क्योंकि इसके मन्वन्ध में इतिहासकारों को बहुत थोड़ा ज्ञान है। हस्तिनापुर, रोपड़ और सलोग आदि स्थानों में विश्रित सलेटी कुम्भकला की उपलब्धि ने पूर्वोक्त अन्वकाल पर अनुसन्धान की दिग्गणे पड़ना शुरू हो गई हैं। इसी कुम्भकला के अंश उत्तरी मत्तलुज तथा प्राचीन मन्वन्धती (घग्घर) की घाटियों में स्थित

साठ अन्य खण्डहरो मे भी पाए गए हैं। पुरातत्त्व-विभाग के विद्वानों की सम्मति मे यह कुम्भकला वैदिक आर्यों की कृति थी और उस समय बाहर से आई जब इस जाति ने ईसापूर्व १३वीं शती मे सरस्वती की घाटी मे प्रथम पदापंण किया। "हस्तिनापुर के खण्डहर तथा महाभारत-काल" शीर्षक अपने लेख मे मैंने दिखलाया है कि यदि हम इस कुम्भकला को आर्य-जाति की कृति मानें तो हमे कितनी आपत्तियों का सामना करना पड़ेगा।

इस सदिग्ध परिस्थिति मे सिंधु-सभ्यता की तिथि को यथार्थ रूप से आंकने की परम आवश्यकता है। पूर्वोक्त ग्रन्थकाल के इस ओर तो ईसापूर्व छठी शताब्दी है और अति दूर दूसरे किनारे पर सिंधु-सभ्यता के प्रकाश-स्तम्भ की घीमी किरण दिखाई दे रही है। यदि हम इस स्तम्भ के अन्तर को भिन्न-भिन्न दृष्टिकोण से ठीक ठीक नाप सकें तो इस मानदण्ड से मध्यवर्ती ग्रन्थकाल की बहुत-सी समस्याओं का सुलझाना सम्भव हो सकेगा। डॉ० व्हीलर और प्रो० पिगट ने सिंधु-सभ्यता की जो तिथि नियत की है वह भारत के प्रागैतिहासिक युग के ढाँचे मे ठीक नहीं बैठती, जैसा कि रगपुर, लोथल आदि स्थानों के साक्ष्य से स्पष्ट है।

पीठ मन्दिर—मार्शल-प्रमुख उत्खाताओं की सम्मति मे सिंधुकाल के खण्डहरो की खुदाई मे देवालय या किसी अन्य धर्म-स्थान के कोई अवशेष नहीं मिले। इस पुस्तक के अन्तर्गत 'सिंधुकालीन पीठ-मन्दिर' नामक अपने लेख मे मैंने दिखलाया है कि हडप्पा और मोहेंजो-दड़ो के दोनों उत्तुग टीले, अर्थात् टीला 'ए-बी' और 'स्तूप-टीला', जो आरम्भ मे प्राकार-वेष्टित थे, सम्भवत उस युग के पीठ-मन्दिर थे, क्योंकि आकार, विशालता तथा रचना मे ये मेसोपोटेमिया के 'जिगुरत' नामक पीठ-मन्दिरों के बहुत सदृश हैं।

सिंधु-लिपि—अठारहवें अध्याय में मैंने सिंधुकालीन चित्रलिपि पर प्रकाश डाला है। आज तक इस लिपि के मौलिक तथा उनके रूपान्तर जितने अक्षर मिल चुके हैं उनकी संख्या ६०० के ऊपर बैठनी है। इस लिपि की तुलना जमदेत-नागरपाल की सुमेरियन तथा इलम की चित्रलिपियों मे है जो मेसोपोटेमिया मे ईसापूर्व ३५०० के लगभग प्रचलित थी। यह साक्ष्य सिंधु-सभ्यता के ईसापूर्व ४००० वर्ष प्राचीन होने मे अवाध्य प्रमाण है। इस लिपि के सम्बन्ध मे जो अनुसन्धान मैंने किया है उनसे मैं इस निर्णय पर पहुँच सका हूँ कि ब्राह्मी-लिपि की तरह यह भी वार्ण से दाएँ को लिखी जाती थी, न कि दाएँ से बाएँ को, जैसा कि प्रो० लेंगडन, सिडने स्मिथ, गैड तथा डॉ० हटर आदि का मत है। सिंधुलिपि के सम्बन्ध मे इस पुस्तक मे मैं केवल एक ही अध्याय समाविष्ट कर सका हूँ जिनमे इस लिपि की माधारण विलक्षणताओं का ही वर्णन है। मुद्रण की कई एक अनिवार्य कठिनाइयों के कारण इसमें

फलक-परिचय

फ० संख्या	विवरण	पृष्ठ
१	हडप्पा का मानचित्र	२
२	मोहजो दडो का मानचित्र	१४
३	च हूदडो के टीलो का मानचित्र	१७
४	मिन्ध तथा पश्चिमोत्तरी भारत का मानचित्र	२१
५	पश्चिमी एशिया के ताम्रयुगीन खडहर	२४
६	टीला 'ए-बी' के उत्तर में कच्ची ईंटों का युज	३०
७	हडप्पा में 'ए-बी' तथा 'एफ' टीलों की स्तर-रचना का तुलनात्मक चित्र	३२
८	हडप्पा टीला 'ए बी' दुर्गाकार पीठ-मंदिर	३४
९	टीला 'एफ', खात १ में उत्तरोत्तर आठ स्तरोक्त वस्तियों के ध्वस	३६
१०	दुर्ग-प्राकार से सम्बद्ध पुरता दीवार का खड	३८
११	टीला 'एफ'—दुर्ग प्राकार के नीचे पकी ईंटों के प्राचीनतर वास्तु	४०
१२	प्राग्वावली-नाल के भौतिक प्रमाण	४८
१३	प्राग्वावली-नाल के भौतिक प्रमाण	५०
१४	सुमेर और इनमें की प्राग्वावली-नाल की लिपियों का मिथु लिपि में माद्रय	५२
१५	प्राग्वावली-नाल के अन्य प्रमाण	५४
१६	बलूचिस्तान की कुम्भकलाओं पर चित्रित अलकरण	६४
१७	तथागत मातृदेवी की व्यजक मूर्तियाँ	७४
१८	मृत्पिण्ड देवता और उसके व्यजक अन्य चित्र	७७

१९.	सिन्धु युग का अश्वत्थ-निवासी परम देवता तथा अन्य देवता	•	८५
२०	देवद्रुम-कथानक के व्यजक चित्र		९६
२१.	देवद्रुम-कथानक के व्यजक चित्र	•	१०३
२२	सिन्धु-युग तथा सुमेरियन काल की बलि-वेदियाँ		१०७
२३	सिन्धु-सभ्यता के धार्मिक चिह्न और व्यजन	•	११०
२४	सिन्धु-युग के काल्पनिक पशु		११५
२५	सिन्धु-युग के वास्तविक पशु		११९
२६	सिन्धु-युग तथा मिनोअन क्रीट द्वीप की वृषोत्प्लव क्रीडाएँ	•	१२८
२७	सिन्धु-युग तथा मिनोअन क्रीट द्वीप की वृषोत्प्लव क्रीडाएँ		१३०
२८	सिन्धु युग तथा मिनोअन क्रीट द्वीप की वृषोत्प्लव क्रीडाएँ	•	१३४
२९	'कन्निस्तान-एच' की कुम्भकला के उदाहरण		१३८
३०	'कन्निस्तान-एच' के शव-भाँडों पर बने हुए चित्र	•	१४३
३१	हडप्पा—'कन्निस्तान-एच' के शव-भाँडों पर बने हुए चित्र		१४५
३२	हडप्पा—'कन्निस्तान एच' के शव-भाँडों पर बने हुए चित्र		१४७
३३	'कन्निस्तान एच' के शव-भाँडों पर बना हुआ मोर तथा अन्य चित्र	•	१५९
३४	हडप्पा—कन्निस्तान 'आर-३७' से उत्खात शवों के साथ रखे हुए वर्तन आदि		१६२
३५	हडप्पा के प्रसिद्ध वास्तु	•	१६६
३६.	मेमोपोटेमिया के जिग्गुरत और मोहेजो-दडो का स्तूप-टीला	•	१७२
३७.	सिन्धुकालीन वेपभूपा के कुछ उदाहरण	•	१७६
३८.	सिन्धुकालीन भूपाओं के कुछ उदाहरण		१७८
३९.	सिन्धु कालीन वेपभूपा के अन्य उदाहरण	•	१८१
४०.	ताँबे और काँसे की वस्तुएँ	•	१८५
४१.	घरेलू उपयोग की वस्तुएँ	•	१८८

४२.	सिन्धु-कालीन कुम्भकला के कुछ उदाहरण	.	१६२
४३.	सिन्धुकालीन कुम्भकला पर चित्रित अलकरण	.	१६८
४४	सिन्धुकालीन पशुप्रो की मूर्तियाँ	.	२०५
४५.	खिलीने तथा विनोद की वस्तुएँ	.	२०८
४६.	सिन्धुकालीन मुद्राएँ तथा चित्रलिपि	.	२१२
४७	(क) सिन्धु-लिपि से ब्राह्मी-लिपि के सादृश्य		
	(ख) सिन्धु-लिपि के मौलिक चित्राक्षर	.	२१४
४८	हस्तिनापुर के प्राचीन टीलो में से एक	.	२२८
४९.	हस्तिनापुर के छडहर की स्तर-रचना का दृश्य	.	२३०
५०.	चित्रित सलेटी कुम्भकला पर अलकरण-अभिप्राय	.	२३२
५१	रगपुर तथा हडप्पा से उत्खात अभिप्रायो की तुलना	.	२४०
५२.	लोथल, रगपुर और रोपड की आयु नापने के मानस्तम्भ	.	२४२

सिंधु-सभ्यता का आदिकेन्द्र

हड़प्पा

१

स्थिति तथा इतिहास

स्थिति तथा भौगोलिक रचना—हड़प्पा के खडहर जो रावी नदी के तटवर्ती सब खडहरों से अधिक विशाल है पश्चिमी पंजाब के मटगुमरी जिला में आधुनिक हड़प्पा कसबे के साथ ही विद्यमान है। लवाई और चौडाई में प्रायः पौन मील और परिधि में तीन मील के लगभग ये खडहर ढाया नामक उस उच्च घरातल के उत्तरी किनारे पर स्थित हैं, जो इस स्थान पर रावी के आम-पास की निम्नतल भूमि में धीरे-धीरे लीन हो जाता है। यह घरातल मध्य में कछुए की पीठ के समान ऊँचा और किनारों की ओर श्लुआँ तमाम जिले के बीचोबीच लवाई के रुख अटा पडा है। लवाई में लगभग साठ मील और चौडाई में प्रायः दस मील यह 'ढाया' जिले की भौगोलिक रचना का प्रदान अग है। हड़प्पा के नीचे इसकी चौडाई क्रमशः संकुचित होती हुई अन्त में चौचावतनी के पास रावी के वाएँ किनारे में लीन हो जाती है। प्राचीन काल में इस पठार के उत्तर में रावी और दक्षिणी किनारे के साथ व्यास नदी बहती थी। इन नदियों के सूखे पाट, जिन्हें 'सुक-रावा' और 'सुक-व्यास' कहते हैं, आज भी उनके अतीत गौरव की स्मृति दिनाते हैं। 'सुक-रावा' हड़प्पा की उत्तरी सीमा पर और 'सुक-व्यास' वहाँ में दस मील दूर 'ढाया' पठार की दक्षिणी सीमा पर विद्यमान है।

इस पठार का मध्य भाग निर्जन और उजाड है, जिनमें छोटी-छोटी भाडियों व लोनी बूटी के सिवाय दूसरे वनस्पति बहुत कम हैं। इसी कारण चिरकाल से लोग इन भूमि को 'गजी-वार' नाम से पुकारते चले आए हैं। इस कठोर भूमि का एक बडा सड जिसे 'बाडा' कहते हैं 'हड़प्पा रोड' रेलवे स्टेशन के पास कई मीलों तक व्याप्त है। दुपहर के समय सूर्य की किरणों के ताप में यहाँ नाधात् मृगतृप्णा का भ्रम होता है। 'ढाया' पठार यद्यपि उजाड तथा बीहड है फिर भी इसका वह भाग जो रावी तथा सतलुज नदियों के निकटवर्ती है अत्यन्त उपजाऊ, वृक्षबहुल और मनोहर है। अतीत-काल में सुक-रावा और सुक-व्यास के सूखे पाटों में जब पूर्णतः नदियाँ बहती थी तो

इस छोटे से रम्य दोआब में स्थित प्राचीन हड़प्पा अपने उत्कर्ष-काल में उत्तरी भारत का अग्रगण्य ही एक बहुत विशाल, रमणीक और समृद्ध नगर होगा।

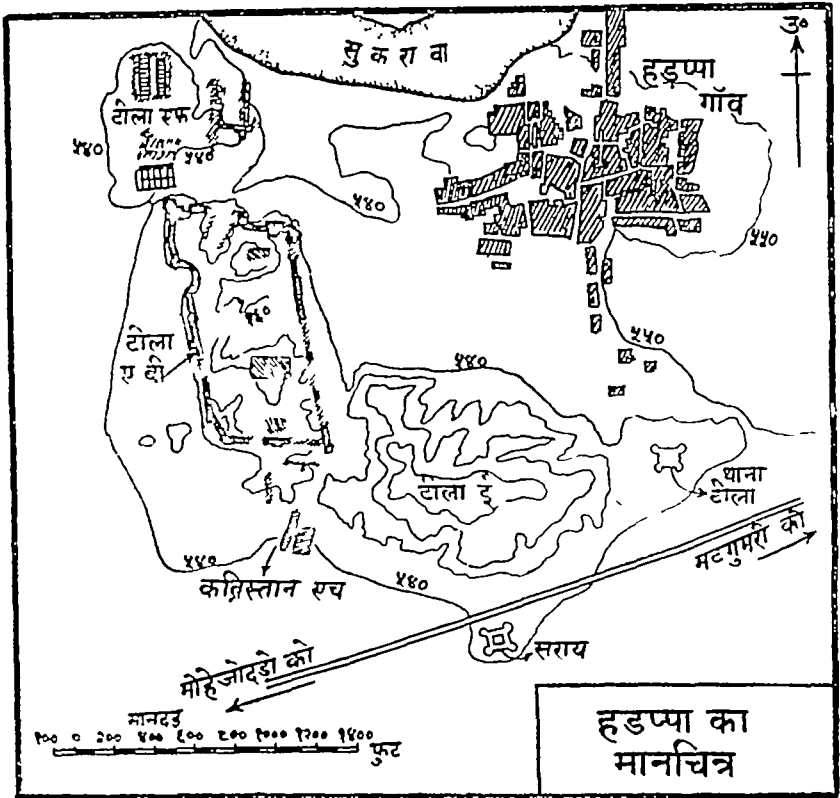

फलक १

हड़प्पा के मठहर जिनमें बहुत से टीले और ग्राम-पास के समतल क्षेत्र भी शामिल हैं, एक त्रिभुज-वस्तुभुज के आकार में व्याप्त हैं (फलक १)। टीलों की ऊँचाई माथ के मैदानों की अपेक्षा ८ में ६० फुट तक और समुद्रतल में ५३० से ५९० फुट तक है। यदि नवमें ऊँचे टीले पर खड़े होकर चारों ओर दृष्टि दौटाई जाए तो कई मीलो तक मैदान ही मैदान दिगवाई देता है जिसमें पीलु, जड, करीर और फराश के वृक्षों की भण्डार है। विशेषतः उत्तर की ओर जहाँ तक दृष्टि काम करती है, ये वृक्ष रावी की वनमान घाटी का अनुसरण करते हुए मघन वन का रूप धारण कर लेते हैं। तिनो नमय यह जगन बहुत गुंजान था, परन्तु गन चालीस-पचास वर्षों में जव में 'नाम्र-वानी दोआब' नहर बनी है, लोगों ने जगन के बहुत बड़े भाग को साफ करके

इसमें खेती बोना आरम्भ कर दिया है और अब इन खडहरो के आस-पास असंख्य लहलहाते खेत दिखाई देते हैं ।

दो सहस्र वर्ष पहले इस प्रान्त की प्रकृति और यहाँ के निवासी प्रायः ऐसे ही थे जैसे कि आजकल देखने में आते हैं । इसका प्रमाण महाभारत के कर्णशल्य-सम्वाद प्रकरण में, जहाँ वाहीक-निवासियों के गुण कर्म स्वभाव और देशप्रकृति का विस्तृत वर्णन लिया गया है, मिलता है^१ । वहाँ लिखा है कि यह देश जड, पीलु और करीर के वनों से ढका हुआ था और वहाँ के निवासियों का स्वभाव चोरी करना, मद्य पीना गोमाम और लहसुन खाना आदि था^२ ।

जलवायु—‘लोअर-वारी-दोअव’ नहर खुदने से पहले पंजाब का यह भाग जो अब मटगुमरी जिले के अन्तर्गत है चिरकाल तक एक उजाट और ऊपर प्रदेश था । ब्रिटिश राज्य के आरम्भ में जो यूरोपीय अधिकारी इस जिले में नियुक्त होते थे वे

१ मम्मथ है कि यह प्रान्त जिसमें दृष्ट्या के खडहर विद्यमान हैं प्राचीन मद्रदेश के अन्तर्गत था । इसकी राजधानी शाकल (वर्तमान स्यालकोट) रावी और चनाव के मध्य में थी । महाभारत में इस प्रान्त के निवासियों का नाम ‘वाहीक’ लिखा है । सिकंदर महान् के आक्रमण के समय ये लोग ‘कठै’ कहलाते थे और आजकल इनका नाम ‘काठिया’ है । अब ये लोग अपने को मुसलिम राजपूत कहते हैं और दृष्ट्या के ग्राम-पाम रावी के तट पर आवाद हैं । स्वभाव से ये उपद्रवी और भगडालू हैं ।

२ तामा किलावलिप्तानां निवसन्क्रुजागले ।
 कश्चिद्वाहीक दुष्टाना नातिहृष्ट-मना जगौ ॥
 ना नून वृहती गौरी सूक्ष्मकम्बलवाभिनी ।
 मामनुस्मरती गेते वाहीक कुश्वासिनम् ॥
 शतद्रु नु कदा नीर्त्वा ता च रम्यामिरावतीम् ।
 गत्वा स्वदेश द्रक्ष्यामि स्थूल जवा शुभा म्रिय ॥
 मृदगानकशखाना मर्दलाना च निस्वनै ।
 खरोष्ट्रायवतरेश्चैव मत्ता याम्यामहे सुन्वम् ॥
 शमीपीलुकरीगराणा वनेषु सुन्ववर्त्मभु ।
 अपूपान्सक्तुपिण्डीश्च प्राशनन्तो मघिनाविन्तान् ॥
 गव्यन्य तृप्ता मामन्य पीत्वा गौंठ नुरानवम् ।
 पनाण्डु-गडूप-शुतान्-खादन्ती चैडकान्वहन् ॥

इसे कालापानी समझते और यहाँ की जलवायु से बहुत घबराते थे। जहाँ वार्षिक वर्षामान छ सत्र के लगभग हो और ग्रीष्मकाल अत्यन्त प्रचण्ड तथा लवा हो, जहाँ दिन को अर्धरात्रि बना देने वाले रेगिस्तानी तूफान प्रायः दैनिक घटना हो, और रात के समय दश और मच्छर सताते हो, ऐसे प्रदेश को मनुष्य के निवास के अनुकूल नहीं कहा जा सकता। आज भी यह जिला भारत के अत्यन्त गर्म और सूखे जिलों में एक माना जाता है। अपेक्षित शीतकाल अच्छा होता है। इसमें मनुष्य अदर बाहर का काम भली प्रकार कर सकता है।

किन्तु प्राचीन काल में इस प्रान्त की जलवायु आजकाल की अपेक्षा सुतरा भिन्न थी। इसमें सन्देह नहीं कि उस समय यहाँ वर्षा अत्यधिक होती थी। इस तथ्य का समर्थन निम्ननिर्दिष्ट प्रमाणों से मिलता है—

(१) 'ढाया' पठार और पूर्वोक्त दोनों नदियों के बीच का ढालुभ्रं प्रदेश अमरुत वरमानी नालों से ढका पड़ा है, जिससे प्रतीत होता है कि प्रागैतिहासिक-युग में यहाँ प्रचुर वर्षा होती थी और फसत जनसंख्या भी अधिक थी।^१

(२) टीलों की खुद ईं से पता चलता है कि लोगों ने बच्ची ईंटों का प्रयोग केन्द्र मठानों की पुनित्रादों में ही किया था। ऊपरी भाग में पकी ईंटें ही काम में लाई गई थी।

(३) गैडा, बाघ, हाथी, सूअर आदि पशुओं की जो अमरुत मूर्तियाँ खुदाई में मिली हैं उनमें सिद्ध होता है कि यह प्रान्त उस समय जलप्रायः वृक्षबहुल और दलदलों से ढका हुआ था, क्योंकि इन पशुओं के जीवन के लिये ऐसी भूमि ही अनुकूल है।

(४) हडप्पा के आदिनिवासियों ने जब टीलों के स्थान पर अपनी पहली बस्ती की नींव रखी तो उस समय महज जमीन सुक-रावा के श्राधुनिक तल से दस सत्र फुट और नीचे थी। परन्तु कालान्तर में यह गहराई धीरे-धीरे नदी पक् से भरती चली गई जो प्रतिवर्ष प्रबल बाढ़ों के कारण नदी में वह आता था।

ऐसे मनोहर और धरे-भरे भूखण्ड का धीरे-धीरे निर्जल और उजाड़ बन जाना निम्नसन्देह एक महत्वपूर्ण घटना है। अनुसन्धान से प्रतीत होता है कि इस कारण पश्चिम का प्रान्त प्रायः वर्षा की उत्तरोत्तर न्यूनता और अन्त में उसका नितान्त अभाव ही था। प्रो० गार्डन चाईल्ड अपनी पुस्तक "न्यू लाईट आन दि मोस्ट एन्शेट

१ उन प्रान्त में 'चक्र पूर्वनि स्थान' नामक एक खण्ड है जो हडप्पा से प्रायः १३ मील दक्षिण-पूर्व में व्यामा नदी के मूँचे पाट पर स्थित है। यह बस्ती सिन्धु-पम्पता-युग की है और इसे श्रीमाधोमरुत बस्ती ने मन् १९०८ में उपलब्ध किया था।

ईस्ट" में लिखते हैं कि अति प्राचीन युग में जिसकी अर्वाचीन अवधि ५००० वर्ष ई० पू० के लगभग हो सकती है मिन्युन्द का काठा, बलूचिस्तान, ईराक, मिश्र और अफ्रीका का सहारा एक ही भूकक्षा में स्थित होने के कारण नमान जलवायु के भागी थे ; इन देशों को अन्वमहासागर (एटलांटिक ओशन) ने प्रादुर्भूत जलधर-पवन (मानसून) मीचते थे और वर्षा-बहुलता के कारण ये देश उन समय प्रकृति के सुन्दर लीला-स्थल एवं समार की प्राचीनतम सभ्यताओं के केन्द्र बने हुए थे। किन्तु समय परिवर्तनशील है। कालान्तर में जब यूरोप आत्यन्तिक हिमाटोप तथा उसके फलस्वरूप भारी वातावरण से विमुक्त हो गया तो अन्वमहासागर के मानसून पवनों को इस महाद्वीप में प्रवेश करने का अवसर मिला, और उन्होंने अपना प्राचीन मार्ग छोड़कर यूरोप के अंदर नया मार्ग बना लिया। इस दायण परिवर्तन में इन अक्षाय में स्थित मिश्र, ईराक आदि सभी पूर्वोक्त देश मरुस्थल बन गये।

प्रो० चाईल्ड का सिद्धान्त यद्यपि सुगम और रोचक है, तथापि नर जान मार्शल के विचार में इसे मान लेने में कई आपत्तियाँ हैं। उनके मतानुसार सिंधुदेश, बलूचिस्तान और पश्चिमी पंजाब को सींचने वाली मानसून पवनों का जन्म अन्वमहासागर से नहीं अपितु अरब सागर में होना था। उनका यह मत भारत के जलवायु-विभाग की सम्मति पर आधारित है। मार्शल के इस सिद्धान्त के अनुसार जब तक ये देश इन पवनों में प्रभावित रहे इनमें प्रचुर वर्षा होती रही, परन्तु कालान्तर में जब ये पवनों मार्गभ्रष्ट होकर दूमरी ओर बहने लगी तो इस भयकर परिवर्तन में पुरानी सभ्यता की इतिश्री हो गयी।

सक्षिप्त इतिहास—हडप्पा के खडहर के सम्बन्ध में जो दन्तकथा परम्परा से चली आ रही है वह इस प्रकार है कि प्राचीनकाल में यहाँ हरपाल नाम का एक दुर्गा-चारी राजा शासन करता था। उनके दुराचारों के कारण देवी-कौप से एक ही रात में सारा नगर नष्ट हो गया। कहा जाता है कि हडप्पा नाम भी उसी राजा के नाम पर पड़ा (हरपालपुर-हडप्पा)। सर अलेग्जेंडर कनिंघम का विचार है कि हडप्पा शहर और 'पो-फा-टो' नाम का स्थान, जिसका उल्लेख चीनी यात्री ह्वेन-सांग ने अपनी 'भारत यात्रा' पुस्तक में किया है, एक ही स्थान के मूकक हैं। परन्तु प्रमाणाभाव में न तो हडप्पा के नष्ट होने की दन्तकथा और न ही पो-फा-टो और हडप्पा की एकात्मता श्रद्धेय हो सकती हैं।

हडप्पा के सम्बन्ध में जो पहना विश्वसनीय लेख मिलता है वह मेसन नाम का एक अंग्रेज यात्री का है, जिसने इस स्थान को मन् १८०६ ई० में देखा था। उनके पाँच वर्ष पीछे मन् १८३१ में कर्नल वॉर्न ने इन खडहरों का तब निरीक्षण किया जब वह इंग्लैण्ड के राजा की ओर से दूत बन कर महाराजा अराजतिबिह ने मिलने नाशौर

आ रहा था। दोनों अग्रज यात्री लिखते हैं कि 'हडप्पा के गडहर तीन मीन की परिधि में विशाल रूप से व्याप्त हैं और यहाँ पश्चिमी टीले पर एक टूटी-फूटी गठी अभी तक विद्यमान है।'

सर अलेजेंडर कनिंघम—कनिंघम महोदय ने जब पहले सन् १८५३ ई० में और पुन १८५७ में इन टीलों का निरीक्षण किया तो इस गठी का नामोनिशान मिट चुका था। इसमें पता चलता है कि उस समय इन गडहरों में 'ईंटों की लूट गमूट' कितने जोरो पर थी। अपनी 'सर्वे रिपोर्ट न० ५' में कनिंघम वृद्ध वेद में लिखते हैं कि 'लाहौर-मुल्तान' रेलवे लाईन पर सौ माल तक जितना ईंट-रोटा पड़ा वह सब हडप्पा के खडहरों की लूट का माल था। सन् १९२०-२१ से १९३२-३३ तक पुरा-तत्त्व विभाग ने जो खुदाई यहाँ कराई उसमें भी 'ईंटों की लूट' का पर्याप्त प्रमाण मिला था। सन् १९२०-२१ में अब श्री दयाराम माटनी ने हडप्पा में पहली खुदाई कराई तो कनिंघम के द्वारा वर्णित बहुत-सी इमारतें लुप्त हो चुकी थी। सन् १९२६ में १९३३ तक श्री माधोसरूप वत्स ने इन टीलों में जो खनन कराया उसमें उन्हें १३ फुट की गहराई तक सुरगे मिली जो उन स्थानों में स्वयं बन गई थी जहाँ ने लोगों ने ईंटें निकाल ली थी।

गन शताब्दी के मध्य में कनिंघम को हडप्पा से जो अनेक प्राचीन वस्तुएँ मिली उनमें चित्रलिपि वाली मुद्राएँ भी थी (फलक ४६ घ)। इन्हें देख भारत तथा यूरोप के पुरातन्त्रवेत्ताओं में बहुत कुतूहल पैदा हुआ। परन्तु हडप्पा की प्रागैतिहासिक प्राचीनता का ज्ञान उस समय हुआ जब सन् १९२४ में मोहेंजोदड़ो की खुदाई में भी इसी शैली की वस्तुएँ प्रकाश में आईं। तुलनात्मक समालोचना ने सिद्ध कर दिया कि हडप्पा और मोहेंजोदड़ो की सभ्यताएँ न केवल परस्पर समान और एकरूप थी किन्तु इनका सुमेरियन सभ्यता से भी घनिष्ठ सम्बन्ध था।

सन् १९२० की जनवरी में भारत सरकार ने हडप्पा के खडहर को 'प्राचीन-स्मारक-संरक्षण-धारा' के अधीन सुरक्षित कर दिया। तब से इन टीलों में ईंटों की लूट खसूट सदा के लिये बंद हो गई। यहाँ भारत पुरातत्त्व विभाग की ओर से खुदाई का प्रथम सूत्रपात सन् १९२० में श्री दयाराम साहनी ने किया था। इस काम को उन्होंने सन् १९२४-२५ तक जारी रखा। जब श्री माधोसरूप वत्स उनके स्थानापन्न हुए तो उन्होंने सन् १९२६ से लेकर १९३३ तक इस काम को सम्हाला। हडप्पा में अधिकांश खननकार्य श्री वत्स जी का ही किया हुआ है। अनन्तर आर्थिक बाधाओं के कारण भारत सरकार को अन्य स्थानों की तरह हडप्पा में भी यह काम स्थगित करना पड़ा।

खडहर और उसकी खुदाई—हडप्पा के खडहर में कई टीले और उनके

दक्षिणी किनारे पर केवल एक-दो फुट के लगभग ही रह जाती है। उत्तरी भाग में दो आबतों का बना हुआ एक दोहरा कुप्राँ है जिसका अन्दर का आबत फर्नी के आकार की ईंटों में तैयार किया गया था। अन्दर में इसे ६२ फुट तक खाली किया गया था परन्तु फिर भी पानी की तह तक नहीं पहुँचा जा सका। कुप्राँ के अनिश्चित उस खान में जो भग्नावशेष मिले उनमें दो वर्णनीय हैं। प्रथम तो एक १०६ फुट लम्बी ५८ टूटे मटको की पक्कि थी जिसमें मटके गकेले अथवा दो-दो या तीन-तीन की गति में एक दूसरे पर एक दीवार के सहारे रखे हुए थे। दूसरी उपलब्धि खान के दक्षिणी किनारे पर कच्ची ईंटों का एक बड़ा भग्नावशेष था जो लम्बाई में ७० फुट, चौड़ाई में ५० फुट और मोटाई में ६ फुट के लगभग था। यह भग्नावशेष जिसे वत्स महोदय ने 'कच्ची ईंटों का असम्बद्ध तोड़ा' समझा था वस्तुतः उस विशाल दुर्ग-प्राकार का खंड है जो टीला 'ए-बी' के चारों ओर हडप्पा के आदिवासियों ने बनाया था।

मध्यवर्ती खात—यह खात पूर्वोक्त खुद ई में प्रायः ३०० फुट उत्तर में स्थित है। इसकी लम्बाई १६४ फुट, चौड़ाई १३७ फुट प्रायः नवनावारण गहराई १० फुट के लगभग है। इसमें उत्खान पाँच स्तरों के वस्तुवस्तुओं में निम्नलिखित मुख्य थे—
(१) पाँचवें स्तर में सम्बद्ध दोहरे फर्श की सुदृढ़ नाली जो २ फुट ३ इंच ऊँची थी,
(२) १४० फुट लम्बी नोकिले छत्रवाली चौथे स्तर की नाली जो पूर्वोक्त बड़ी नाली के ठीक ऊपर बनी थी। इसके पश्चिमी सिरे पर दो जमीदोज्ज शोष और कुछ दबे हुए मटके थे जो आस-पास की छोटी नालियों का वर्तमान तथा गदा पानी बड़ी नाली में पहुँचाते थे। निस्सन्देह ये नालियाँ और गड़े हुए मटके नगर के नाली प्रबन्ध में सम्बन्ध रखते थे।

इस खान में जो महत्त्वपूर्ण उपलब्धि हुई वह तीन मानव पजरों की खड्डि स्थितियाँ (न० ५४४०) थी जो एक कच्चे फर्श पर त्रिचरी पड़ी थी। ये पिजर चौथे और तीसरे स्तरों के मध्यकाल के थे और वत्स महोदय के विचार में बड-शव (Fractional Burials) गाडने की उस विधि का पूर्व रूप थे जो कब्रिस्तान 'एच' के प्रथम स्तर के शवभाण्डों के समय प्रचलित थी।

उत्तरी खात—यह खात टीला 'ए-बी' की उत्तरी सीमा पर नौगजा कब्र के पश्चिम में टीले की चोटी में खुदा है। इसीलिये इसकी गहराई, जो मध्य में ३० फुट है, क्रमशः घटती हुई किनारों पर आकर केवल एक या दो फुट ही रह जाती है। इसमें सात स्तरों की इमारतों के भग्नावशेष प्रकाश में आए थे। तेज ढलवान के कारण समान-स्तर की इमारतों की गहराई में परस्पर बहुत अन्तर था।

यहाँ ऊपर के स्तर में गुप्तकालीन (चौथी या पाँचवीं शती ई० की) कुछ वस्तुएँ मिली थी जिनमें मिट्टी की तीन खड्डि मूर्तियाँ वर्णनीय हैं। इनमें एक पर कोई अलकृत

स्त्री-मृदग वजा रही है^१। इनके अतिरिक्त एक ही साँचे में ढले हुए चार मानव मुस्तक और कई बड़े आकार की तथा घड़ी हुई ईंटे थी। इस उपलब्धि से प्रतीत होता है कि गुप्तकाल में इस टीले पर एक छोटी सी बौद्ध मन्दी थी। खात के मध्य में पत्थर की खडित मुंदरियों का एक बड़ा ढेर मिला था। इसी भाँति की दो मुंदरियाँ अब भी नौगजा कन्न के पान पडी हैं जिन्हें स्थानीय लोग नौगजा पीर की अगुली की मुंदरियाँ बतलाते हैं। इमारती पत्थरों के बहुत से गड जो यहाँ पाए गये उनमें से कई में धातु के खोलले बरमे में निकाले हुए छेद थे। इसी खात में पशुओं की हड्डियों का एक ढेर भी निकला था जिसमें कुत्ते का सिर और दाँत तथा ब्रँन, घोड़े आदि की अस्थियाँ मिश्रित थी।

टीला 'एफ'

नौगजा कन्न के पीछे खड़े होकर पश्चिमोत्तर की ओर देखने से टीला 'ए-बी' से सटा हुआ जो नीचा टीला दिखाई देना है वह टीला 'एफ' है। इसमें बाहर के लगभग खात खुदे हैं और दूर से देखने पर यह टीला शहर के छत्ते की तरह छिदा हुआ प्रतीत होता है। लम्बाई में यह पूर्व से पश्चिम के रख २७० फुट, चौड़ाई में ७८० फुट और ऊँचाई में ग्रास-पाम के वेतो में १२ फुट के लगभग है। इसकी उत्तरी सीमा पर सुकरावा (रावी का सूखा पाट) है, जहाँ प्राचीन समय में नदी की पूर्णमोन धारा बहती थी। अब यह धारा पाँच मील उत्तर को बहती है। दूमरी की अपेक्षा इस टीले में प्राचीन वस्तुएँ और भग्नावशेष प्रचुर मख्या में मिले थे। यही कारण था कि यहाँ खुदाई अधिक मात्रा में की गई। इसमें छ बड़े और कुछ छोटे खात खुदे हैं निम्नका सक्षिप्त विवरण नीचे दिया गया है।

खात न० १—यह खात टीले के पूर्व-दक्षिणी भाग में एक चतुर्भुज के आकार में खुदा है। इसकी गहराई दक्षिण में छ फुट से लेकर उत्तरी भाग में ३५ फुट तक है। इसके उत्तरी किनारे पर खड़े होकर देखने से उत्तरोत्तर आठ स्तरों की इमारतों के खड स्पष्ट रूप से दिखाई देने हैं, जिससे सिद्ध होता है कि इस टीले पर क्रमशः आठ आवादियाँ हो चुकी है (फलक ६)। ऊपर के तीन स्तरों की इमारतें बनावट में घटिया, दुर्बल और खडिन हैं, परन्तु उनके नीचे के तीन स्तरों के वास्तु तज दृढ़ और उत्कृष्ट रचना के हैं। सातवें और आठवें स्तरों के केवल थोड़े ही अवशेष मिले थे।

इस खात में उत्पान पुराण वस्तुओं में निम्नलिखित मुख्य हैं—काँसे का देगचा (न० २७७) जिसमें एक नौ के लगभग नाँवों के शस्त्रोपकरण तथा अन्य वस्तुएँ गन्ना-खच भरी थी। पापाण मुद्राओं तथा अन्य विविध वस्तुओं का एक बृहत् नमुदाय,

१ चत्त—एकमकेवेपन्स एट हडप्पा, भाग २, फलक ७२, ५३।

दो पहिये वाला तंत्रि का रथ जिस पर सामने कोचवान बैठा है (फलक ४० ट)। टीला 'एफ' के स्तरज्ञान के लिए सबसे महत्त्वपूर्ण खुदाई गहन-खान है, जहाँ उत्पाना का कुदाल सतह जमीन से ३५ फुट अर्थात् प्राचीनतम वस्ती में भी १२ फुट नीचे की गहराई तक भूगर्भ में प्रवेश कर चुका है। सबसे रोचक उपलब्धि जो इस स्थान पर हुई वह एक सौ के लगभग दूधिया पत्थर की धुद्राकार मुद्राएँ थी जो अशिकाशा १० से १२ फुट की गहराई के बीच मिली थी। ये मुद्राएँ, जो प्रागैतिहासिक भाग्न की प्राचीनतम वस्तुएँ हैं, तथा उत्तरकालीन कब्रिस्तान 'एच' हड़प्पा की दो विशिष्टताएँ हैं जो अभी तक मोहेजो-दडो व सिन्धु प्रान्त में अन्यत्र कहीं नहीं पाई गईं।

खात न० ३—यह खात पूर्वोक्त खुदाई से ८० फुट उत्तर में है। इसमें बहुत सी उत्तम-उत्तम वस्तुएँ मिली थी जिनमें मुख्य ये हैं—मिट्टी की मुद्राछाप न० २२६२ जिम पर एक देव-पुरोहित एकशृंगवाली वेदिका उठाए खड़ा है^१, पत्थर का शिव-लिंग (न० ३४६३), बहुवर्ण चित्रों वाले मिट्टी के वर्तन, मिट्टी का एक वृहत् नाँद (ऊँचाई २ फुट ७½ इंच), और रंगीन चित्रों वाले कई कुम्भखण्ड आदि।

खात न० ५—यह खुदाई खान न० ३ से लगभग ६० फुट पूर्व की है। इसकी सबसे प्रधान इमारत चौथे स्तर का एक विशाल गृह (१०० × ४० फुट) था जिममें नौ या दस कमरों के आसार मिले थे जो आग्न के पूर्वी और दक्षिणी भागों में स्थित थे। उत्तरकाल में यह मकान तीसरे स्तर के निवासियों के व्यवहार में भी आता रहा।

खात न० २ (विशाल-धान्यशाला)—टीले के उत्तर-पश्चिमी भाग में जो विस्तृत खुदाई है वह खात न० २ है। इसके मध्य में एक अद्भुत स्मारक के भग्नावशेष हैं जिन्हें मार्शल महोदय ने अगत्या 'विशाल धान्यशाला' का नाम दिया है (फलक ३५ क)। सबसे अधिक महत्त्व की वस्तु जो इस क्षेत्र में मिली वह काले पत्थर की बनी हुई एक नर्तक मूर्ति थी।

खात न० ४—यह खान टीले के दक्षिण-पश्चिमी कोने में खुदा है। इसकी साधारण गहराई १० फुट के लगभग है। जो इमारतें यहाँ प्रकाश में आईं उन सबसे मुख्य एक ही शैली के बने हुए चौदह चौकोर घर थे जो सात-सात की सख्या में दो श्रेणियों में विभक्त पश्चिम से पूर्व की ओर फैले थे। इन मकानों के अन्दर तथा आस-पास सोलह भट्टियाँ मिली जिससे स्पष्ट था कि ये उन शिल्पियों के घर थे जो पत्थर, फिर्सास, मिट्टी आदि की वस्तुएँ पकाने के लिए भट्टियों का प्रयोग करते थे। मकान न० २ के अन्दर एक भूषण समुदाय (न० ८०६०) मिला था।

‘जी’ प्रदेश

हडप्पा के सडहर का यह भाग ‘खाना-टीला’ के दक्षिण में ‘करवावाली’ मडक के पार स्थित है। हडप्पा में आज तक जिन स्थानों में खुदाई हुई उनमें यह सबसे नीचा है। पूर्वी और दक्षिणी सीमाओं पर इसकी भूमि वीरे-धीरे पास के खेतों में लीन हो जाती है।

यहाँ तीन खात खोदे गये थे। एक छोटे में कुएँ के सिवाय इनमें से किसी में भी अन्य कोई वर्णनीय वास्तुखड नहीं मिले। उपलब्ध वस्तुओं में निम्नलिखित वर्णनीय हैं—(१) मिट्टी की गोल शलाकाकार ३१ मुद्राछापों जिनके एक ओर चित्राक्षर हैं और दूसरी ओर एकशृंग पशु, (२) फियांम की बनी हुई मुद्राछाप जिस पर एक देवमूर्ति मन्दिर के अन्दर स्थानमुद्रा में खड़ी दिखाई गई है। इस देवता के सामने एक उपासक घुटना टेके बैठा है और उसके पीछे बकरा खड़ा है (फलक १६ घ), (३) मिट्टी के वर्तनों के दो बड़े समुदाय जो विष्णु-सम्यना की प्राचीन कुम्भकला के उदाहरण हैं।

मानव पिंजर—सबसे अधिक महत्त्व की उपलब्धि जो इस खुदाई में हुई वह एक बहुत बड़ा मानव-ग्रस्थि-समुदाय था, जिसमें मिट्टी के वर्तन और पशुओं की हड्डियाँ भी मिश्रित थी। यह समुदाय कुएँ से १४० फुट उत्तर में ४ फुट से लेकर ५ फुट १० इंच की गहराई तक भूमि में दबा पटा था। इनमें बीस मानव खोपडियाँ, एक मानव घड, मनुष्य तथा पशुओं की मिश्रित हड्डियाँ और मिट्टी के वर्तन सम्मिलित थे। घड दूसरी हड्डियों में पाँच फुट दूर पड़ा था और मिट्टी के वर्तन प्रायः खोपडियों के साथ रखे हुए थे। हड्डियों के साथ या आस-पास कोई भूषण नहीं थे। डाक्टर वी० एम० गुहा, जिन्होंने इन हड्डियों का परीक्षण किया, लिखते हैं कि इन समुदाय में नौ युवा पुंषों, दो युवतियों और पाँच बच्चों की खोपडियाँ थी।

ये मानव-पिंजर किसी प्रचंड हत्याकांड, महामारी आदि भयानक दुर्घटना के स्मारक थे। यह कहना कठिन है कि क्या इन शवों को सडग गाड़ा गया था अथवा पहले इन्हें खुले स्थान में फेंककर बची-बचूची हड्डियों को पशुबलि तथा वर्तनों के साथ दफनाया गया था। शवों को इस प्रकार गाड़ने की दोनों विधियाँ कब्रिस्तान ‘एच’ के दफनानों में पाई गई हैं। उपलब्ध प्रमाणों के आधार पर यह सिद्ध नहीं होता कि इन मनुष्यों का बध किसी महान् व्यक्ति की मृत्यु के उपलक्ष्य में किया गया था। इन प्रकार की नाभूहिक नखलि का उदाहरण केवल मर लियोनार्ड ब्रली को ईराक में ‘उर’ नामक सडहर की ‘राजकीय-कब्रों’ (King's Graves) में मिला था। इन ग्रस्थि-समुदाय के मिले हुए वर्तनों की बनावट के आधार पर ब्रून महोदय ने इसका पाल

और माधोसरूप वत्स के नामों पर रये गये थे जिन्होंने इन टीलों पर सर्वप्रथम अपनी-अपनी खुदाई कराई थी।

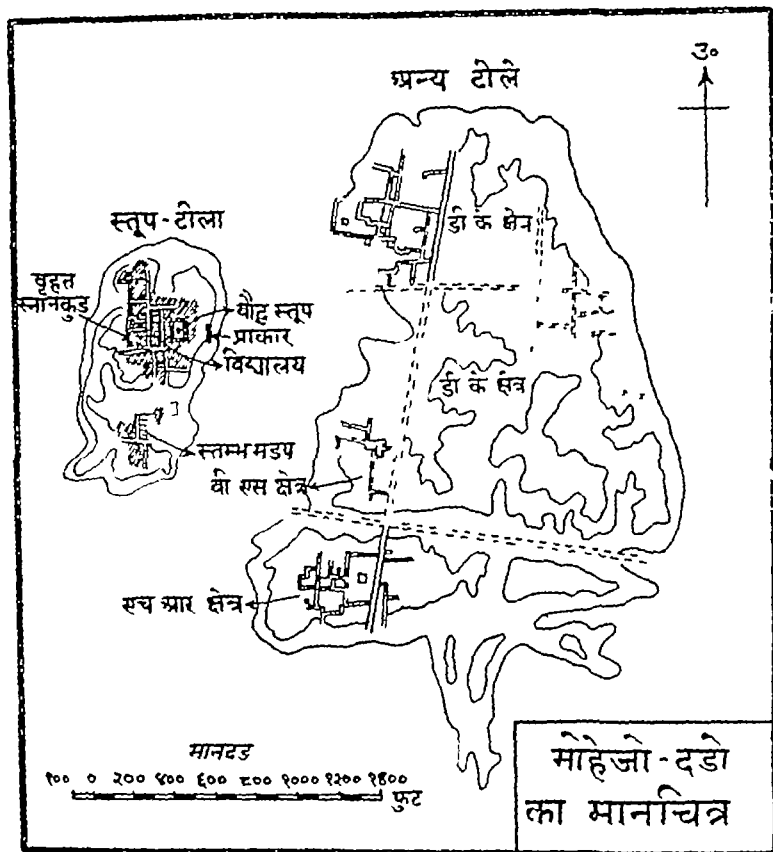

फलक २

जलवायु—सिंध का वह इलाका जिसमें ये खडहर विद्यमान हैं अपनी भीषण जलवायु के लिये चिरकाल से प्रसिद्ध है। शीतकाल में तापमान हिमबिन्दु से लेकर जून, जुलाई में १२० डिग्री फरेनहाईट तक पहुँच जाता है। सर्दियों में शरीर को जड़ बना देने वाली वर्षाानी हवाएँ और गर्मियों में भयंकर रेगिस्तानी तूफानें जलवायु की प्रचंडता को और भी असह्य बना देती हैं। आजकल वार्षिक वर्षामान छ इंच से शायद कभी ही बढ़ा हो, परन्तु चार अथवा पाँच हजार वर्ष पहले यहाँ वर्षा अत्यधिक होती थी और उसके फलस्वरूप जलवायु भी बहुत सुन्दर और अनुकूल थी। जिन प्राकृतिक

कारणों में उस समय इस प्रान्त की रमणीकता थी उनका विगद वर्णन दृष्ट्या की जलवायु के वर्णन-प्रसंग में ऊपर कर दिया है। मालूम होता है कि जलवायु में जो इस प्रकार का दारुण परिवर्तन हुआ वह चौथी शती ई० पू० के पहले ही हो चुका था। इसका प्रमाण इस बात से मिलता है कि इस शती में भारत में लौटनी नमय जब सिकन्दर की सेना मकरान में से गुजरी तो यह इलाका पहले ही मरुस्थल बन चुका था, क्योंकि इसे पार करने में यूनानी सेना का बहुत-सा भाग नष्ट हो गया।

नद और नदियाँ—इस समय सिन्धु प्रान्त को केवल सिन्धुनद ही सींचना है। परन्तु चारह सौ वर्ष पहले जब अरब लोगों ने यहाँ पहला आक्रमण किया तो इस भूमि में दो प्रतिद्वन्द्वी नदें बहते थे। पश्चिम में सिन्धु था और पूर्व में महामिहरान, जिसका दूसरा नाम हकडा या वहिदाह भी था। मातवी से चौदहवीं शती ईसवी तक ये दोनों नदें भिन्न-भिन्न प्रवाहों में बहते रहे। वह अगाध जल जो उत्तर में पंजाब के पाँचों दरिया और पूर्व में घग्गर (प्राचीन सरस्वती) और चिटाग (प्राचीन दृषद्वती) नदियाँ लाती थी पूर्वोक्त दोनों नदों में बँट जाता था। एक दूसरे के समानान्तर बहते हुए ये दोनों नदें अपनी-अपनी धाराओं को स्वतंत्र रूप में अरब सागर में विलयन करते थे। पता नहीं कि ताम्रयुग से लेकर अरब आक्रमण तक के अन्तराल में इन नदों के प्रवाहों में क्या-क्या परिवर्तन हुए। ऐसा जान पड़ता है कि मोहेंजो-दड़ो के आदिनिवासी सिन्धुनद की वार्षिक बाढ़ों के आतंक में अतीव भयभीत रहते थे, क्योंकि इससे बचने के लिये उन्होंने मकानों के नीचे कच्ची मिट्टी के बड़े-बड़े भराव डाले थे जिन्हें बाढ़ का पानी ऊपर न आ जाए।

सिन्धुनद के पात्र का उभार—वार्षिक बाढ़ों के कारण सिन्धुनद में कीच की जो अनन्त राशि बहकर आती थी वह नदी के पात्र तथा आस-पान के तटवर्ती जलकों में जमती गई। कई शताब्दियों की निरवच्छिन्न प्राकृतिक प्रतिक्रिया के फलस्वरूप नदी का पात्र और किनारों के साथ का क्षेत्र ऊपर को उठ गया। प्रकृति का यह खेल बीमा होने पर भी निरुरता से काम कर रहा था। जैसे-जैसे शताब्दियाँ बीतती गईं भूगर्भस्थ पानी की तह ऊपर को उठती गई और प्राचीन स्तरो के मकान जो पहले पानी की तह के ऊपर थे शून्य शून्य पानी की उठती हुई तह के नीचे डूबने लगे। यही कारण है कि मोहेंजो-दड़ो और चन्द्रदड़ो के टीलों के नीचे जो प्राचीनतम आबादियों के मकान हैं वे अब सभी जलमग्न हैं। इन समय भूगर्भस्थ पानी की तह पाँच हजार वर्ष पहले की तह से १० से २० फुट तक ऊपर उठ गई है।

सदहर और उनकी खुदाई—यद्यपि मोहेंजो-दड़ो के सदहर सिन्धु के अग्र-कारियों और पुगतरत्व विभाग के अध्ययनों को निरकाश ने मालूम थे, इनकी खोज प्राचीनता का ज्ञान उन समय हुआ जब पूना नरकन के मुपरिटेंडेंट श्री रायनदान बनर्जी

ने सन् १९२२-२३ में यहाँ खुदाई का सूत्रपात किया। अनन्तर श्री माधोमरूप वत्स और श्री काशीनाथ दीक्षित ने १९२३-२४ और १९२४-२५ में यहाँ खनन कराया। जब इनकी प्रागैतिहासिक प्राचीनता का पूर्ण ज्ञान हो गया तो भारत-मुगलत्व विभाग के तत्कालीन डायरेक्टर जनरल सर जान मार्शल ने १९२५-२६ के शीतकाल में मकॉल-सुपरिंटेंडेंटों के सहयोग में बड़े पैमाने पर काम शुरू कराया। इन सहयोगियों में हार्पीवुड, वत्स, दीक्षित, घामा, मनाउल्लाह आदि पुरातत्त्वज्ञ सम्मिलित थे। उन खुदाई का विशद वर्णन मार्शल-सम्पादित "मोहेजो-दडो एंड दि इडम वेनी निविला-इजेशन" नाम की पुस्तक में दिया हुआ है। सन् १९२६-२७ में डाक्टर ई० मेके की विशेषज्ञ के रूप में नियुक्ति हुई। उन्होंने १९३१ तक मार्शल के काम को चालू रखा। इस परिशिष्ट खनन का विस्तृत वर्णन "फदर एक्सकेवेशन्स एट मोहेजो-दडो" नामक उनकी पुस्तक में मगूहीन है।

मोहेजो-दडो के टीलो में भिन्न-भिन्न काल की मान आवादियों के लक्षण मिले हैं, जो टीलो की चोटी में लेकर पानी की तह तक व्याप्त हैं। उत्खाताओं ने इन मान आवादियों को प्रारम्भिक युग, 'मध्ययुग' और 'अन्तिम-युग' मजक तीन कालों में विभक्त किया है। इनमें से हर काल के तीन अवान्तर भाग हैं। सात स्तरों में से ऊपर के तीन स्तरों के भग्नावशेष बहुत घटिया हैं और इन मान का समर्थन करते हैं कि यह अन्तिम काल में नगर तीव्र गति से अवनति की ओर लुढ़क रहा था। पूर्वोक्त तीनों कालों का मक्षिण वर्णन नीचे 'सिन्धु-सभ्यता का काल-निराणय' नाम अध्याय में दिया गया है।

चन्हुदडो

मोहेजो-दडो और हडप्पा में उतर कर चन्हुदडो सिन्धु-सभ्यता का तीसरा केन्द्र था। इसके खडहर मोहेजो-दडो से ८० मील दक्षिणपूर्व सिंध के नवावशाह जिले में विद्यमान है (फलक ४)। स्थानीय दन्तकथा के अनुसार इसका यह नाम चन्हियों और वोहियों नाम की दो बहनों के नाम पर पड़ा गया। परन्तु इन बहनों के सम्बन्ध में इसमें अधिक और कुछ ज्ञात नहीं है। ईसापूर्व तीसरी सहस्राब्दी में सिंधुनद जो अब चन्हुदडो के वारह मील पश्चिम में है नगर के दामन में बहता था। यहाँ से ३७ मील दूर बलूचिस्तान की सीमा पर कीर्थर पर्वतावली है। इसमें जो दर्रा है उसमें से होकर सिंध के लोग स्थल-मार्ग से ईरान आदि देशों से व्यापार करते थे। आज भी यह दर्रा पहले की तरह इसी काम में आता है। इस प्रकार जल तथा स्थल मार्गों के द्वारा अन्य देशों से सम्बद्ध होने के कारण प्राचीन चन्हुदडो अवश्य ही एक प्रसिद्ध वाणिज्य केन्द्र था। -

चन्द्रदडो के राडहर जिनमे केवल तीन टीले हैं नी एकड भूमि पर व्याप्त हैं । परन्तु आरम्भ मे यह नगर इन भीमाओं के बाहर भी फैला हुआ था (फलक ३) । इस स्थान की उपलब्धि सन् १९३१ के फावरी महीने मे श्री नवीगोपाल मजुमदार ने की

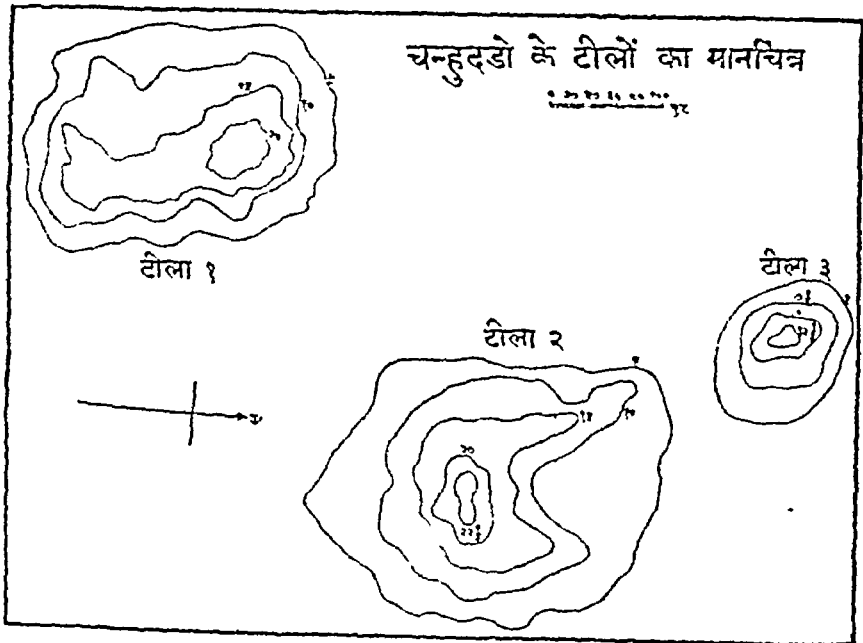

धी जव वे सिंध के प्रागैतिहासिक खडहरों की गवेषणा कर रहे थे। तीन मप्नाह खुदाई करने के अनन्तर उन्हें पूर्ण विश्वास हो गया कि चन्द्रदडो का खडहर हडप्पा और मोहेनो-दडो का समकालीन था। अनन्तर सन् १९३५-३६ के भीतकाल मे 'वास्तव सग्रहालय' की पुरातत्व-संस्था के नेता डा० मेके ने यहाँ विधिपूर्वक खनन कराया।

खनन के मुर्भाते के नित्ये उन्होंने चन्द्रदडो के टीलों को १, २ और ३ के अंको से निदिष्ट किया है। टीला न० २ सबसे बडा है। इनकी परिधि १०६० फुट और ऊँचाई २८ फुट के लगभग है। इनके पश्चिमोत्तर भाग में टीला ३ है जो सबसे छोटा है। परिधि मे यह ४५० फुट और ऊँचाई मे १३ फुट है। तीसरा टीला (न० १) टीला न० २ के दक्षिण पश्चिम में १५० फुट के अन्तर पर ६५० फुट की परिधि मे फैला है। ऊँचाई मे यह ०२ फुट है। तीनों टीले एक ही समय में हैं और आरम्भ मे एक ही बड़े टीले के आकार में व्याप्त थे। उत्तरगाल में सिन्धुनद की प्रचंड बाढों के कारण इनमे दारें पट गईं और एक के तीन टीले सिगाई देन लग गये।

ने सन् १९२२-२३ में यहाँ खुदाई का सूत्रपात किया। अनन्तर श्री माधोमह्य वत्स और श्री काशीनाथ दीक्षित ने १९२३-२४ और १९२४-२५ में यहाँ खनन कराया। जब इनकी प्रागैतिहासिक प्राचीनता का पूर्ण ज्ञान हो गया तो भारत-पुरातत्व विभाग के तत्कालीन डायरेक्टर जनरल सर जान मार्शल ने १९२५-२६ के शीतकाल में मकॉन्-सुपरिंटेंडेंटों के सहयोग में बड़े पैमाने पर काम शुरू कराया। इन महयोगियों में हार्गीवुज, वत्स, दीक्षित, धामा, मनाउल्लाह आदि पुरातत्वज्ञ सम्मिलित थे। इन खुदाई का विशद वर्णन मार्शल-सम्पादित "मोहेजो-दडो एंड दि डडम वेली मिखिला-इजेशन" नाम की पुस्तक में दिया हुआ है। सन् १९२६-२७ में डाक्टर ई० मेके की विशेषज्ञ के रूप में नियुक्ति हुई। उन्होंने १९३१ तक मार्शल के काम को चालू रखा। इस परिशिष्ट खनन का विस्तृत वर्णन "फर्दर एक्मनेवेशन्स एट मोहेजो-दडो" नामक उनकी पुस्तक में सगृहीत है।

मोहेजो-दडो के टीलो में भिन्न-भिन्न काल की नात आवादियों के लक्षण मिले हैं, जो टीलो की चोटी में लेकर पानी की तह तक व्याप्त हैं। उत्खाताओं ने इन सात आवादियों को प्रारम्भिक युग, 'मध्ययुग' और 'अन्तिम-युग' सन्नक तीन कालों में विभक्त किया है। इनमें से हर काल के तीन अवान्तर भाग हैं। सात स्तरों में से ऊपर के तीन स्तरों के भग्नावशेष बहुत घटिया हैं और इस बात का समर्थन करते हैं कि इस अन्तिम काल में नगर तीव्र गति से अवनति की ओर लुढ़क रहा था। पूर्वोक्त तीनों कालों का संक्षिप्त वर्णन नीचे 'सिन्धु-सभ्यता का काल-निर्णय' नाम अध्याय में दिया गया है।

चन्हुदडो

मोहेजो-दडो और हड़प्पा में उतर कर चन्हुदडो सिन्धु-सभ्यता का तीमरा केन्द्र था। इसके खडहर मोहेजो-दडो से ८० मील दक्षिणपूर्व सिंध के नवावशाह जिले में विद्यमान हैं (फलक ४)। स्थानीय दन्तकथा के अनुसार इसका यह नाम चन्हियो और वोहियो नाम की दो बहनों के नाम पर पडा था। परन्तु इन बहनों के सम्बन्ध में इससे अधिक और कुछ ज्ञात नहीं है। ईसापूर्व तीसरी सहस्राब्दी में सिंधुनद जो अब चन्हुदडो के वारह मील पश्चिम में है नगर के दामन में बहता था। यहाँ से ३७ मील दूर बलूचिस्तान की सीमा पर कीर्थर पर्वतावली है। इसमें जो दर्रा है उसमें से होकर सिंध के लोग स्थल-मार्ग से ईरान आदि देशों से व्यापार करते थे। आज भी यह दर्रा पहले की तरह इसी काम में आता है। इस प्रकार जल तथा स्थल मार्गों के द्वारा अन्य देशों से सम्बद्ध होने के कारण प्राचीन चन्हुदडो अवश्य ही एक प्रसिद्ध वाणिज्य केन्द्र था।

चन्हुदड़ो के गडहर जिनमे केवल तीन टीले हैं नौ एकड भूमि पर व्याप्त हैं । परन्तु आरम्भ मे यह नगर इन सीमाओं के बाहर भी फैला हुआ था (फलक ३) । इस स्थान की उपलब्धि नन् १९३१ के फरबरी महीने मे श्री ननीगोपाल मजुमदार ने की

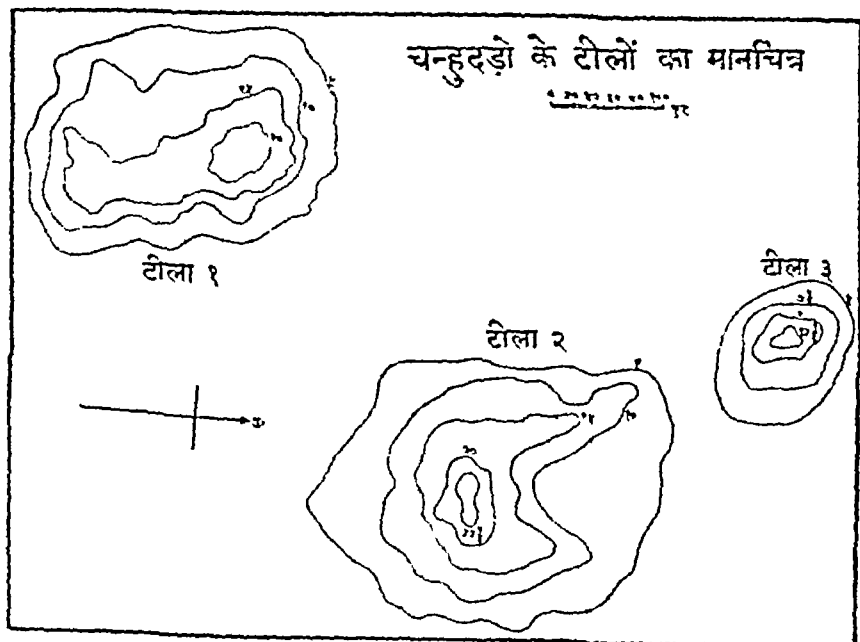

श्री जय वे निष के प्रागैतिहासिक गडहरों की गवेषणा कर रहे थे । तीन मण्डाल खुदाई करने के अनन्तर उन्हें पूर्ण विद्वान हो गया कि चन्हुदड़ो का गडहर हटप्पा और मोहेंजो-दड़ो का समकालीन था । अनन्तर नन् १९३५-३६ के शीतकाल मे 'वास्टन मग्रहानय' की पुरातत्त्व-मस्या के नेता डा० मेके ने वहाँ विधिपूर्वक खनन कराया ।

खनन के मुभीते के लिये उन्होंने चन्हुदड़ो के टीलों को १, २ और ३ के श्रंको से निदिष्ट किया है । टीला न० २ सबसे बड़ा है । इसकी परिधि १०६० फुट और ऊँचाई २२ फुट के लगभग है । इसके पश्चिमोत्तर भाग मे टीला ३ है जो सबसे छोटा है । परिधि मे यह ४५० फुट और ऊँचाई मे १३ फुट है । तीसरा टीला (न० १) टीला न० २ के दक्षिण पश्चिम मे १५० फुट के अन्तर पर ९५० फुट की परिधि मे फैला है । ऊँचाई मे यह २२ फुट है । तीनों टीले एक ही नगर के हैं और आरम्भ मे एक ही बड़े टीले के आकार मे व्याप्त थे । उत्तरपार्श्व मे सिन्धुनद की प्रवृत्त बाढ़ों के कारण इनमे दूर-दूर पट गड श्रंको के तीन टीले दिग्गई देते लग गये ।

(फलक ४) । सन् १६२६ में जब श्री मजुमदार ने यहाँ खुदाई कराई तो उन्हें तीन मम्नूतियों के अवशेष मिले । नीचे की तह में हड्डियाँ की संस्कृति थी, अतन्तर भुंकार की और सबसे ऊपर इंडो-सपागिगन संस्कृति के चिह्न थे । भुंकार के लोग यद्यपि निर्धन थे, तथापि अपनी वैयक्तिक सभ्यता के स्वामी थे । उनकी कुम्भकला, मन्के, गुद्राएँ और अन्य वस्तुएँ हड्डियाँ-संस्कृति की वस्तुगो ने निरान्त गिन्न थी । डा० मेके के विचार में चन्हुदड़ो के टीलो में भुंकार-संस्कृति के लोग १७०० ई० पू० के लगभग निवास करते थे । इन समय यह अनुमान लगाया कठिन है कि इन लोगों का मूल-स्थान कहाँ था जहाँ से वे चन्हुदड़ो आए ।

भांगर-संस्कृति—इसे भांगर-संस्कृति इनलिये कहते हैं कि यह सर्वप्रथम सिंध में भांगर नाम के पट्टर की खुदाई में श्री मजुमदार को उपलब्ध हुई थी । यह स्थान चन्हुदड़ो के पश्चिमोत्तर में ४३ मील की दूरी पर है ।

चन्हुदड़ो का सत्त्व—डा० मेके की अध्यक्षता में अमेरिकन एक्सपेडीशन ने चन्हुदड़ो में जो खुदाई कराई उसमें पुरातत्त्व सम्बन्धी अनन्त सामग्री मिली । इनमें सिंधु-युग की गुद्राएँ, मुद्रा-छापें, पशु और मनुष्यों की पार्थिव मूर्तियाँ, मिट्टी के खिलौने आदि विभिन्न वस्तुएँ सम्मिलित थी । इनके शक्तिरिक्त नाँवों और कामों के यत्त्रोपकरण और दर्तन, तथा पत्थर, मल, हाथीदाँत आदि के नानाविध पदार्थ थे । परन्तु सबसे अधिक रोचक उपलब्धि जो यहाँ हुई वह रंगीन चित्रित वर्तनों के लड्डे जिन पर कई भाँति के मिलजग चित्र जो हड्डियाँ और गोहेनो-दड़ो में नहीं मिले, अंकित थे ।

सिन्धु-सभ्यता

हड़प्पा और मोहेजो-दडो में जिन सभ्यता की उपलब्धि हुई उसे 'सिन्धु-सभ्यता' का नाम इसलिये दिया गया कि वह एक समय सिन्धु नद के काठे में व्याप्त थी। पुरा-तत्त्ववेत्ताओं में यह प्रथा है कि वे किसी प्रागैतिहासिक संस्कृति को उस स्थान के नाम से पुकारते हैं जहाँ वह सर्वप्रथम प्रकाश में आई हो। इस प्रथा के अनुसार इस संस्कृति को 'हड़प्पा-संस्कृति' कहना सगत है, परन्तु वस्तुतः 'संस्कृति' और 'सभ्यता' शब्दों में महान् अन्तर है। 'संस्कृति' परिभाषा में वे कनिषथ रुढ़ियाँ और कलाकृतियाँ समा-विष्ट हैं जो किसी छोटे से क्षेत्र में सीमित हो। इनके विपरीत 'सभ्यता' शब्द उन कनिषथ समानवर्ग संस्कृतियों का समुदाय है जो किसी विस्तृत भौगोलिक क्षेत्र पर व्याप्त पाया जाए। यही कारण था कि आरम्भ में सर जान मार्शल ने हड़प्पा-संस्कृति को सिन्धु-सभ्यता के नाम से व्यवहारा किया था। सन् १९४६ में डॉ० माटिलर ह्वीलर ने इस परिभाषा को त्याग कर इसे 'हड़प्पा संस्कृति' के नाम से निर्दिष्ट करना उचित समझा। उसने अपनी पुस्तक 'एन्शेंट इंडिया न० ३' में प्रायः इसी परिभाषा का व्यवहार किया था। परन्तु वर्षों की बात है कि अन्त में उन्होंने अपनी भूलों को मान लिया, क्योंकि अपनी दूसरी पुस्तक 'इडम सिविलाइजेशन' में वे 'सिन्धु सभ्यता' शब्द को ही अधिक उपयुक्त मानने की वाच्यता हो गयी है।

सिन्धु-सभ्यता की व्यापकता—सिन्धु का काठा और उसके आस-पास का प्रान्त जो अन्त में सिन्धु-सभ्यता के प्रभाव में आया एक बहुत विस्तृत क्षेत्र है। यह एक हजार मील लम्बा और ४०० मील के लगभग चौड़ा है (फनक ४)। इसका वर्गफल सप्तर की दो प्रसिद्ध प्राचीनतम सभ्यताओं, अर्थात् मिश्र और वेवीलोनियन, के संयुक्त क्षेत्रफल से भी बड़ा था। श्री ननीगोपाल मजुमदार के अनुमानानुसार सिन्धु में सिन्धु-सभ्यता के समान लक्षण २४ और प्रागैतिहासिक स्थानों की उपलब्धि हुई थी (फनक ४)। इनमें कई सिन्धु नद के साथ के मैदान में और कई कीर्थर पर्वतावली की अधित्यका में विद्यमान हैं। इनमें आठ आम्नी-संस्कृति के, दस सिन्धु-सभ्यता के और शेष मिश्रित आम्नी-सिन्धु संस्कृतियों के हैं। सिन्धु सभ्यता के खण्डहरों में मुकर, लोम्जो-दडो,

१ ह्वीलर—इडम सिविलाइजेशन, पृ० २।

(सर्जनीमेट टु दि कॉम्प्लेज हिस्टरी ऑफ इण्डिया)।

चन्द्रदटो, अग्नीमगद, लखियो, ढल, वचन, शाहजो-कोटीरो, वचनी और दिमोई हैं। मिश्रित आग्नी-मिन्धु सभ्यता दानों में आग्नी, पडी वाही, लोहरी, गाजीगाह और डम्ब वृषी वर्णनीय हैं।

सिंध तथा पश्चिमोत्तरी भारत का मानचित्र

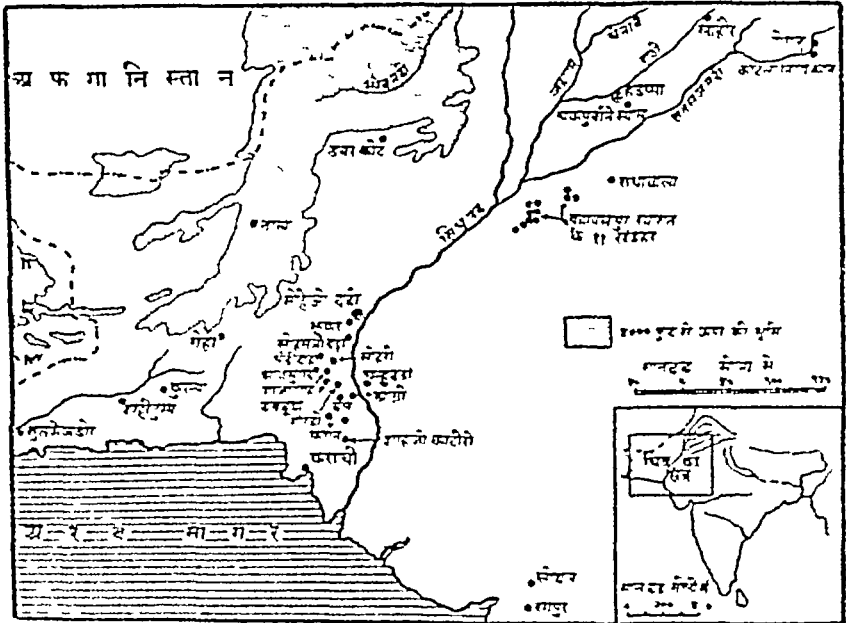

फलक ४

नर आरल स्टार्न को बलूचिस्तान में हटप्पा-संस्कृति के कई टांचे मिले थे। इन सब में मुख्य उपर कोट, मुतकजेंडोर, बुहनी और मेही हैं (फलक ८)। उपर कोट उत्तरी बलूचिस्तान के लोरागाई क्षेत्र में और मुतकजेंडोर महरान प्रांत में प्रख नागर के नट पर स्थित है। इन गांधव ने स्पष्ट सिद्ध होना है कि हटप्पा और मोहेंजो-दरो के केंद्रों ने धीरे-धीरे प्रगति करती हुई मिन्धु-सभ्यता क्रमशः समस्त मिन्धु-काठे पर छा गई थी और अन्त में इस भौगोलिक सीमा को तांघ कर बलूचिस्तान की अधिन्यता पर भी व्याप्त हो गई थी।

१ गजुमदार—गवाणोरेगन्ग इन सिन्ध, पृ० ८१-११५।

२ स्टार्न—मेमॉयर्स आफ़ दि प्रायर्वाजाजीवन पर्वे आफ़ सिन्ध, न ३७ और ८३।

सिन्धु प्रान्त से सिन्धु-सभ्यता का प्रसार पश्चिमोत्तर की ओर ही नहीं ब्रि पूर्व दक्षिण की ओर भी हुआ। इस तथ्य का प्रमाण कोटना-निहग, रोपड़, रग और लोथल आदि पारगतिहासिक स्थानों की उपलब्धि से होता है जो उस सीमा बाहर पाए गये हैं। इनमें पहले दो स्थान पूर्वी पंजाब में और दूसरे दो काठियावाड़ हैं। कुछ समय हुआ पुरातन्य विभाग के अनुसन्धान से मन्दाकिनी घग्गर (प्राचीन सरस्वती) नदियों के तटों पर कई उत्कृष्ट कला-शैलियों के अवशेष मिले हैं। परन्तु अभी तक इस विभाग की ओर से इन उपलब्धि पर कोई सिन्धु-सभ्यता प्रमाणित नहीं हुआ आया की जा सकती है कि गंगा के मैदान तथा उत्तरी भारत में विकीर्ण प्राचीन टीका का यदि वैज्ञानिक विधि से अनुसन्धान किया जाय तो इन भूतट में भी सिन्धु-सभ्यता के अवशेष अवश्य मिलेंगे। सम्भव है कि इन अवशेषों से उस अन्धकाल पर प्रकाश पड़े जो सिन्धुयुग तथा मौर्यकाल के प्रान्तों में पड़ता है।

स्मरण रहे कि रगपुर और रोपड़ में सिन्धु-सभ्यता का जो रूप मिला है उसमें सभ्यता की अवनति का प्रतीक है। इसमें इसके अतिरिक्त कला की कला विलक्षणता और उन्नत-कृतियों का अक्षेपण अभाव है। मालूम होता है कि उस समय जो वहाँ रहते वे वे हृदय्या और मोहेजो-दडो की उत्कृष्ट कला-शैली को अविनाशित भूल चुके थे। रगपुर और रोपड़ में जो प्राचीन वस्तु-साधन मिले उसमें न तो मिट्टी के मुद्राएँ हैं और न ही स्त्री पुरुषों तथा पशुओं की मूर्तियाँ। उन्नत शैली की चित्र कुम्भकला, फिर्माँ, शक और हाथीदाँत के विविध भूषणों और अलंकरणों का एकदम लोप है। ऐसा प्रतीत होता है कि जब वे लोग वहाँ आकर बसे तो उन सम्बन्ध इस सभ्यता के केन्द्रों (हृदय्या और मोहेजो-दडो) से चिरकाल से दूर हुए और वे अपनी सस्कृति की उत्कृष्ट बातों को अक्षेपण भूल चुके थे। सम्भवतः वे लोगों की सन्तान वे जिनके पूर्व-पुरुष कई पीढ़ियों पहले सिन्धु साम्राज्य के पतन के जन्मभूमि छोड़ नये घरों की तलाश में इधर आ गये थे। पूर्व-पुरुषों के सिन्धु त्यागने और उनके वंशजों के रगपुर और रोपड़ पहुँचने में लम्बा समय लगा है जिसमें वे अपनी सभ्यता की उत्कृष्ट कला-शैलियों और रूढ़ियों को भूल गये।

इसमें सन्देह नहीं कि सिन्धु सभ्यता की कई रूढ़ियाँ और कला-परम्परा देश की भौगोलिक सीमाओं को ताँध कर मेसोपोटेमिया, ईरान और भूमध्य-सागर द्वीप तक भी जा पहुँची। मेसोपोटेमिया में प्राप्त ३३ सिन्धु मुद्राएँ और विविध भारतीय वस्तुएँ इस बात की साक्ष्य हैं कि गंगा-काल से लेकर सात प्रथम के शासनकाल और उसके बाद तक भी सिन्धु देश का मेसोपोटेमिया से सम्पर्क रहा। यही निष्कर्ष उन भारतीय वस्तुओं और अभिलेखों में निकल सकता है जो मूसा, हिसार, मित्रालक आदि ईरानी टीलों से उपलब्ध हुई हैं। इस विषय

पुस्तक के पाँचवें अध्याय में पर्याप्त प्रकाश डाला गया है ।

सिन्धु प्रान्त दलूविस्तान में सिन्धु-सभ्यता के अनिर्वक्त और भी कतिपय सभ्यताओं के चिह्न मिले हैं । सिन्धु की सभ्यताओं में घात्री, भुकर और भांगर और बलूची सभ्यताओं में भोत्र, कोयटा, कुली-मेही, नाल और शाहीटुम्प वर्णनीय हैं ।

मनुष्य की ताम्रयुग तक प्रगति—उचित होगा कि यहाँ संक्षेप में इन बातों का उल्लेख भी किया जाए कि वन-मानव दशा में प्रगति करता हुआ मनुष्य किस प्रकार सभ्यता के द्वारभूत ताम्रयुग तक पहुँचा । ताम्रयुगीन उन सभ्यताओं का वर्णन करना भी प्रासंगिक होगा जो पश्चिमी एशिया में सिन्धु-सभ्यता की समकालीन थी ।

इन भूगोल पर मनुष्य के अस्तित्व का प्रमाण उनके बनाए हुए पत्थर के शस्त्रों-पत्थर हैं । इनके अतिरिक्त पाषाण युग के मनुष्य की खोपटियाँ तथा पत्थर के इतर अंग भी मिले हैं । प्रारम्भिक पाषाण युग, जो दस लाख वर्ष के लगभग लम्बा था, अन्त में मनुष्य की सामूहिक आयु में सबसे लम्बा विकासकाल था । उसमें मनुष्य सभ्यता की दशा से शायद नहीं बढा । इन दशों में उसकी कृतियाँ केवल कतिपय वेहम और बेडौल पत्थर के शस्त्रों-कारणों से जिनमें वह शिकार करता, शत्रुओं से लड़ता और शान्ति के लिये कन्द-मूल उखाड़ता था । आदि-पाषाण युग में वह वन-मानव की दशा में ही रहा । इनके नीचे का जबड़ा गोरिला की तरह बाहर निकला हुआ और मस्तिष्क अविश्रुत एवं विचारशक्तिहीन था । घर बनाने में शायद ही रुचि रखने का उसे ज्ञान नहीं था, न ही उसे पशुपालन व मिट्टी के बर्तनों बनाने का ज्ञान था । पशुपालन पक्ष में दशा के इस लम्बे काल में वह केवल श्रापित तथा कन्द-मूल से ही जीवन निर्वाह करता रहा । कृषि-ज्ञान उसके उत्तराधिकारी नव-पाषाण युग के मनुष्य का दीर्घ-काल-व्यापी अनुभव-जन्य मन्द आविष्कार था ।

युग-आपाण युग के अन्त पर, ईसा पूर्व १०००० वर्ष के लगभग, अन्त में मनुष्य के मस्तिष्क में एक विशिष्ट विकास हुआ, जिससे उसमें नयी बुद्धि शक्ति ने नवीन पाषाण युग में प्रवेश किया । यह वह जो पाषाण के मन्द-विकास दशा में लगा वे न केवल पत्थर से उन्नत हो वे, किन्तु नागरिकता, नौ-सैनिकता, युद्ध और युद्ध-होने से शांति का व्यवहार भी थे । इन मन्द से तेज-न-प्रकार के परिवर्तनों का उद्भव होकर वह तीव्र गति में उन्नति करने लगा । नव-पाषाण युग के मनुष्य, सर्वांगी-छत्री-सभ्यताओं के मध्य में उसने कृषि-ज्ञान की नयी शक्ति के युक्त जीवन को छोड़ कर शायद ही प्रायः जीवन को जीताया । कृषि-ज्ञान के जन्म से ही शरीर जीवन की सभ्यताओं में इसे पशुपालन की-मिट्टी के बर्तनों बनाने का ज्ञान प्राप्त हुआ ।

मनुष्य, जो आदि-मनुष्य के पौधों की अवस्था और नवीन प्राणियों में उनके उद्भव-

दन से इस युग के मनुष्य के जीवन में गति की एक अपूर्व लहर उठी। फलन गना में जनसंख्या प्रबल वेग से बढ़ने लगी। भूमि का वही खड जो पहले, जत्र मनुष्य घुमन्त था, अपनी उपज से केवल एक हजार मनुष्यों को पाल सकता था, अब कृषि-युग में दस लाख मनुष्यों के पालने के समर्थ हो गया। कृषिज्ञान के अनन्तर थोड़े ही समय में मनुष्य ने खानों से घातें निकालना सीखा। उन प्राणियों में जहाँ ताँबे की खानें थी नव-पापाय युग के मनुष्य ने धातु मिश्रित पत्थरों को पिघला कर उनमें ताँबा निकालने का श्रुभ्र प्राप्त किया और इससे नाना प्रकार के शस्त्रोपकरण प्रस्तुत करना आरम्भ कर दिया।

ताम्रयुग—ताम्रयुग का आरम्भ ईसा पूर्व पचम सहस्राब्दी के लगभग हुआ यद्यपि ताँबे के हथियार पत्थर के हथियारों से बहुत श्रेष्ठ थे, फिर भी मनुष्य ने पत्थर के शस्त्रोपकरणों का प्रयोग एकदम नहीं छोड़ दिया। तन्धे काल तक पत्थर और ताँबा एक साथ प्रयोग में आते रहे। इसका कारण सम्भवत ताँबे की कमी और पत्थर की बहुतायत थी। ताम्रयुग का यह प्राग्भिक काल पुरातत्ववेत्ताओं में 'ताम्र-प्रसन्न युग' के नाम से भी विदित है। सिन्धु-सभ्यता इसी युग के परिवार की सभ्यताओं में से एक है।

पश्चिमी एशिया के ताम्रयुगीन खडहर

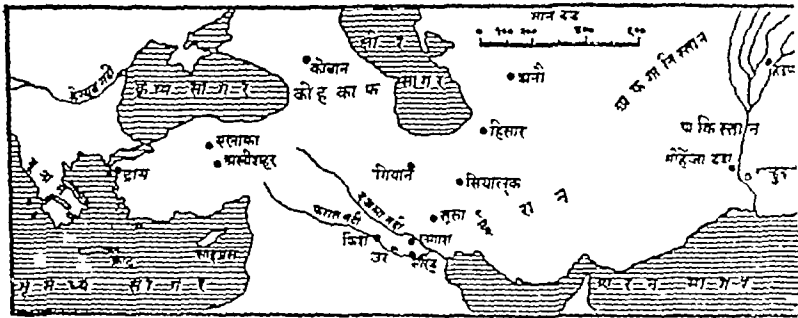

फलक ५

पश्चिमी एशिया की इस युग की सभ्यताओं में मेसोपोटेमिया, मिश्र, ईरान और भूमध्य-सागर के पूर्वी तट की प्राचीन सभ्यताएँ वर्णनीय हैं। मेसोपोटेमिया में प्रायः आठ ऐसी सभ्यताएँ मिली हैं। इनके नाम यथाक्रम सार्गानिक, वशावली कालीन, जमदेन-नसर, उरुक, अल-उवेद, हलाफ समारा और जर्मो या मसिन हैं, और ये उत्तरोत्तर एक दूसरी से प्राचीनतर हैं। इनमें से पहली सात 'प्रस्तर-ताम्र-युगीन' या ताम्रयुगीन हैं, परन्तु अन्तिम दो सभ्यताएँ सम्भवत नव-पापाय युग की हैं। राजावली काल की

तिथि ३००० ई० पू० से २४०० ई० पू० है जब कि 'समारा' की तिथि छठी महत्त्वाव्दी ई० पू० तक व्याप्त होती है। स्मरण रहे कि सिन्धु-सभ्यता का आरम्भ-काल अल-उवेद के अन्त-काल अथवा 'संस्कृत-संस्कृति' के आरम्भ-काल के बराबर है और अन्न ईसा पूर्व २००० के लगभग है। इससे सिद्ध होता है कि इसका जीवन-काल १५०० वर्ष के लगभग रहा होगा।

मिश्र में प्राग्-शावली-काल की कई संस्कृतियाँ मिली हैं। इनमें तामियन, रिन्डियन, वदारियन, अन्नेशियन, गर्जियन और वशावली-कालीन वर्णनीय हैं। प्राचीनता में ये संस्कृतियाँ उत्तरोत्तर कम होनी जाती हैं। गर्जियन-संस्कृति काल में कृषि का ज्ञान हो चुका था और सम्भवतः कृत्रिम उपायो से खेती मीचना भी लोग जानते थे। पूर्वोक्त संस्कृतियों की प्राचीनता नापने के लिये मर फिलडर्स पिट्री ने 'सिक्वेन्-डेटिंग (क्रमिक-कालमान) नाम की एक सहायक विधि निकाली। इस विधि का आरम्भ 'मर्या-३०' में होता है और अन्त सख्या-८० पर। इसके अनुसार मिश्र में वशावली-शासन के प्रवर्तक नरेश फरऊन मेनीज का अभिषेक सख्या-७७ में पड़ता है और अन्नेशियन संस्कृति का काल मर्या-३० में। वह 'मर्या-३०' का काल मिश्र के कालमान के अनुसार छठी सहस्राव्दी ई० पू० में पड़ता है। ऐसा प्रतीत होता है कि मिश्र में यह गर्जियन संस्कृति थी जिसे निर्मूल करके मेनीज फरऊन ने वशावली-शासन का सूत्रपात किया।

ईरान में भी कई प्रागैतिहासिक संस्कृतियाँ उपलब्ध हुई हैं जिनका अस्तित्व-काल ईसा पूर्व छठी सहस्राव्दी से दूसरी सहस्राव्दी तक व्याप्त है। इनके नाम उन खण्डहरों के नाम पर पड़े हैं जहाँ वे सर्वप्रथम प्रकाश में आई थीं। इनमें सिआल्क, सूमा, गिघान, गनी, चरमेह-अली, हिसार आदि वर्णनीय हैं (फलक ५) सिआल्क के निम्नतम स्तरों में घात की वस्तुओं का नितान्त अभाव है। यद्यपि 'अनी' टीले के निचले स्तर भी बहुत प्राचीन हैं, उनकी वास्तविकता यह नहीं कहा जा सकता कि वे शुद्ध नव-पाषाण युग के हैं।

पूर्वोक्त विवरण से निम्न होता है कि सिन्धु-सभ्यता की तुलना प्राचीन मिश्र, मेसोपोटेमिया और ईरान की ताम्र-पाषाण-युग काल की सभ्यताओं से है। इन काल की सभ्यताओं के उदाहरण मेसोपोटेमिया में अल-उवेद, मिश्र में गर्जियन और ईरान में नूमा (द्वितीय) और हिमाग (द्वितीय) की संस्कृतियों में पाए जाते हैं। अन्त सिन्धु-सभ्यता का तुलनात्मक अध्ययन पश्चिमी एशिया की पूर्वोक्त संस्कृतियों की पृष्ठभूमि में करना ही समन होगा, न कि एकाकी रूप से।

सिन्धु-सभ्यता के निर्माता—आज तक जो अनुमान हो चुका है उसके प्रकाश में सिन्धु-सभ्यता के निर्माताओं की जानीयता के विषय में निश्चित रूप से कुछ बतना

कठिन है। क्या वे भारत की मूल जातियों में से थे प्रथवा विदेशीय उगका निर्धारण तभी हो सकेगा जब इनमें से किसी एक पक्ष के सम्बन्ध में कोई अकारण्य प्रमाण उपलब्ध होगा। कई भारतीय विद्वान् इन निष्पत्तियों पर पहुँचे हैं कि ये लोग आर्य थे। वाडल महोदय ने तो यह भी कह दिया है कि प्रागैतिहासिक काल में सिन्धु देश सुमेरियन लोगों का उपनिवेश था। मार्शल महोदय के मत में पूर्वोक्त दोनों मत निर्धारण हैं क्योंकि अब तक कोई ऐसा प्रमाण नहीं मिला जो इनमें से किसी पक्ष का समर्थन कर सके। इस विषय में जो थोड़ा-बहुत ज्ञान हमें प्राप्त होता है वह निम्न निदिष्ट दो प्रमाणों के आधार पर आश्रित है—(१) हडप्पा और मोहेजो-दड़ो में प्राप्त ताम्रयुगीन मनुष्य के शरीर-पजर और खोपड़ियाँ, (२) मोहेजो-दड़ो में उत्पात पत्थर की मानव मूर्तियाँ।

नर वंश शास्त्रियों का निर्णय है कि मोहेजो-दड़ो की गुदाई में जो मानव अस्थि-शेष मिले उनमें चार जातियों का मिश्रण था, जैसे प्रोटो-ब्रान्टोलायड (आस्ट्रेलिया की मूल जाति के समान), एलाईन (आल्प्स पर्वतारोहियों की मूल जाति के समान), भूमध्यसागर-कक्ष-निवासी (मेडिटेरेनियन) और मगोलियन जाति के समान लक्षण। इस विषय में मार्शल महोदय लिखते हैं—“आर्यजाति की अपेक्षा सिन्धु सभ्यता के लोग नाटे बदन, स्याह बालों और चपटी नाक के थे, और सम्भवतः भारत की मूलजातियों में से किसी एक के थे।” हडप्पा के मानव-कपालों की पडताल से डा० गुहा को कब्रिस्तान ‘एच’ में दो प्रधान मानव-जातियों के अस्तित्व के प्रमाण मिले। इनमें एक जाति के लोग दीर्घ-कपाल थे। इनके अस्थिशेष कब्रिस्तान ‘एच’ के दूसरे स्तर की कब्रों तथा ‘जी’ क्षेत्र के सामूहिक दफ़ीने में मिले थे। दूसरी जाति के अवशेष कब्रिस्तान ‘एच’ के शवभाँड़ों में पाए गये। ये लोग भारत की मूलजातियों में से किसी एक से सम्बन्ध रखते थे। इनके सिर छोटे तथा गोल थे और इनकी मस्तिष्क शक्ति निकृष्ट थी। डा० गुहा का पूर्वोक्त निर्धारण केवल कब्रिस्तान ‘एच’ के लोगों की खोपड़ियों की जाँच पर ही आश्रित है जो सिन्धु-सभ्यता के अद्वनति-काल में हडप्पा आकर बस गये थे। इनके पहले लोगों की जातीयता के विषय में अभी तक कुछ पता नहीं चला। सन् १९३७ में हडप्पा-संस्कृति के निर्माताओं का जो कब्रिस्तान (आर-३७) मिला उसमें साठ के लगभग मानव अस्थि-पजर और उनके साथ घरे हुए मिट्टी के बर्तन तथा अन्य अवशेष पाए गये थे। इन अस्थिशेषों का वैज्ञानिक अध्ययन करके जब तक विशेषज्ञ अपना निर्णय व्यक्त नहीं करते, इन मृतकों की जातीयता के विषय में ऊहा-

१ वत्स—रक्सकेवेश-स एट हडप्पा, ग्र० १, पृ० १६७-२०२ और ग्र० २, फलक ४०।

पोट करना व्यर्थ है। इसमें सन्देह नहीं कि 'आर-३७' दक्खिन में मिले हुए अस्थिशेष उन लोगों के हैं जो सिन्धु-सभ्यता के निर्माता थे।

गोहजो-दंडों के नागों में कई जातियों का मिश्रण था। इसका समर्थन उन्हें में उत्खान पत्थर तथा मिट्टी की मनुष्य-मूर्तियों में भी होता है। इन मूर्तियों में दो आयत-कपाल, एक दीर्घ-कपाल और एक ही मध्य-कपाल मान का है। कानों की नसों में मध्यभारत की मूलजाति के लोगों की मुल-मुद्रा की झलक है। स्मरण रहे कि पापाण-मूर्तियाँ जिनका ऊपर उल्लेख किया गया है उत्तम शिल्पकला के उदाहरण नहीं हैं। इनमें उनके कपालों के माध्य को विशेष महत्त्व देना अनुचित है। इस प्रसंग में मार्शल लिखते हैं कि "उत्कीर्ण पापाण-मूर्तियों तथा कपालों के माध्य को बहुत नावधानी में स्वीकार करना चाहिए।"

पहले निर्देश किया गया है कि गोहजो-दंडों की छ वादी में चार जातियों के लोगों का मिश्रण था। परन्तु पता नहीं कि इनमें से किस जाति के लोगों का प्राधान्य था और कौन लोग सिन्धु-सभ्यता के आविष्कारक थे। मार्शल की सम्मति में यह सभ्यता सिन्धी एक जाति का आविष्कार नहीं था किन्तु कई जातियों के सहयोग का फल था। जहाँ तक सिन्धु और पंजाब की जनसंख्या का प्रश्न है वह सदा से लचीली चली आई है और सम्भव प्रागैतिहासिक काल में भी वह ज्यों प्रकार की थी।

सिन्धु-सभ्यता की उत्पत्ति के कुछ वर्ष पहले डा० हाल ने लिखा था कि सुमेरियन जाति का मूलस्थान मेसोपोटेमिया के पूर्व में था। उनके मन में वह जाति सम्भवतः भाषण की द्रविड जाति की ही समझी थी। द्रविड जाति का दक्षिण-भारत में ही सीमित है। परन्तु एक समय यह नारे भारत पर, जिनमें पंजाब, सिन्धु और उत्तरभारत भी सम्मिलित थे, व्याप्त थी। इस बात की पुष्टि में वे यह प्रमाण देते हैं कि दक्षिण-भारत में एक प्रदेश में प्रचलित द्रविड भाषा की वंशज 'साट्टी' नामक भाषा बोलती है। सन् १९२२-२३ में जब सिन्धु-सभ्यता की उत्पत्ति हुई तो डा० हाल के उन विचारों को और पुष्टि मिली।

मार्शल के विचार में डा० हाल का विचार सच होना भी शक्य नहीं माना जा सकता। इनमें प्रचलित जाति के लोग हैं कि सुमेरियन और द्रविड जातियों के ऐतिहासिक लोगों के विचार में मिल-मिलन मग है। न्यायार्थन जहाँ के मन में सुमेरियन मध्य-कपाल और उत्तम शिल्पकला के लोगों के मूल-स्थान थे। वे लिखते हैं कि "इन लोगों के लिए दो ही सभ्यताएँ सम्भव हैं। एक सभ्यता जो उत्तर-भारत के लोगों के लिए है और दूसरी सभ्यता जो सिन्धु-सभ्यता के लोगों के लिए है।" न्यायार्थन जहाँ के लोगों के लिए भी सभ्यता के सम्बन्ध में अनुमान लगाया

जाए तो सुमेरियन लोग इंडो-यूरोपियन जाति के थे और देगने में आजकल की अरब जाति से भिन्न नहीं थे। परन्तु प्रोकेपर लेंगडन के विचार में फ्रिग-पट्टर में उत्पन्न दीर्घ-कपाल मनुष्य सेमिटिक जाति के और आयन-रूपाल सुमेरियन जाति के थे।

इस प्रकार जब सुमेरियन जाति के भौतिक स्वरूप के विषय में इतना मतभेद है तो भारतीय द्रविड जाति के शारीरिक लक्षणों के विषय में इसमें भी अधिक मतभेद और संशय है। भारत की मूलजातियों के नाश्रयों ने द्रविड-जाति के स्वरूप में इतना परिवर्तन हो गया है कि उसे पाँच हजार वर्ष की प्राकृतन द्रविड जाति से तुलना इतनी दुराग्रह मात्र ही है।

अब इस प्रश्न पर विचार करना है कि क्या पाँच हजार वर्ष की द्रविड जाति भारत की मूल जातियों में से थी अथवा कहीं बाहर से आई थी। यदि बाहर से आई थी तो सम्भव है कि वह भूमध्यसागर की तटवर्ती जातियों में से एक हो जिसके प्रस्थ-क्षेप किश, अनी, नाल और मोहेजो-दडो में मिले हैं। कालान्तर में आस्ट्रो-नायड तथा अन्य असभ्य जातियों के साथ साकर्य से इसमें अदृश्य भौतिक परिवर्तन आ गया होगा। यदि द्रविड जाति भारत की मूलजातियों में से एक थी तो मार्शल के विचार में इसे कल्पना करनी चाहिये कि आरम्भ में वह प्रोटो-आस्ट्रो-नायड (आस्ट्रेलिया की मूल जातियों के समान) थी और उसमें द्रविड जाति के लक्षण क्रमशः विजातीय तत्वों के मिश्रण तथा क्रमिक विकास के फलस्वरूप आ गये होंगे। पूर्वोक्त कारणों से मोहेजो-दडो से प्राप्त खोपडियों को, जिन्हें नरवश-वैज्ञानिकों ने 'प्रोटो-आस्ट्रो-नायड' अथवा 'भूमध्यसागरीय' कहा है, द्रविड जाति के लोगों की खोपडियाँ घोषित करना अनुचित होगा।

सिन्धु-सभ्यता के निर्माता आर्य नहीं थे—मार्शल महोदय का दृढ़ विश्वास है कि सिन्धु-सभ्यता के निर्माता वैदिक आर्यों से अशेषतः भिन्न थे, क्योंकि दोनों जातियों की सभ्यताओं में आकाश-पाताल का अन्तर है। वे लिखते हैं कि "आर्यजाति अभी पशुपाल-दशा में ही थी और हडप्पा तथा मोहेजो-दडो के नागरिक-जीवन से नितान्त अनभिज्ञ थी। आर्य-जीवन में घोड़े का प्रधान स्थान था, परन्तु सिन्धु-सभ्यता में यह पशु नाममात्र को नहीं मिलता। आर्यों के देवता प्रधानतः पुरुषलिंग थे परन्तु हडप्पा के लोगों का प्रधान इष्ट देवता 'मातृदेवी' थी। आर्यों में 'गाय' पवित्र और पूजनीय थी, परन्तु सिन्धु-सभ्यता में इसकी एक मूर्ति भी नहीं मिली। हडप्पा और मोहेजो-दडो के लोगों को कवच का ज्ञान नहीं था, परन्तु आर्य लोग युद्ध में इसका प्रयोग करते थे। आर्यों में मछली अभक्ष्य थी, परन्तु सिन्धु-निवासियों का यह अभीष्ट खाल था। वेदों में वाघ का कहीं नामोद्देश नहीं है, और हाथी का वर्णन बहुत कम है, परन्तु सिन्धुवासियों को इन दोनों पशुओं का अच्छा ज्ञान था। वेदों में प्रधानतः निर्गुणो-

पत्न्या है, परन्तु हडप्पा और मोहेजो-दडो में मूर्तिपूजा का पद पद पर प्रमाण मिलता है। वैदिक ग्रार्थों में शिव और मातृदेवी की उपासना का गद्यमात्र भी नहीं था, परन्तु इन आदिवासीयों के ये प्रचलन इष्ट-देवता थे। ग्रार्थ अग्निपूजक थे और उनके घरों में हवन-कुंड होने थे, परन्तु हडप्पा और मोहेजो-दडो में कहीं भी इनके अवशेष नहीं मिले। नवमे महत्त्व की दृष्टि यह है कि वैदिक ग्रार्थ लिग-पूजा को धृष्टित नमस्कृत थे, परन्तु सिन्धु-सम्भता में इस पूजा-प्रणाली के प्रचुर प्रमाण मिले हैं।”

पूर्वोक्त उदाहरण से स्पष्ट है कि मार्शल के मतानुसार सिन्धु और वैदिक सभ्यताओं में महान् अन्तर है। दोनों की परस्पर तुलना के फलस्वरूप वे इन निष्कर्षों पर पहुँचे हैं कि सिन्धु-सभ्यता की अपेक्षा वैदिक सभ्यता न केवल अर्वाचीन ही है किन्तु इनका क्रमिक विकास भी स्तन्त्र रूप में हुआ है। उनका विचार है कि जब ग्रार्थ जाति ने प्रथम भारत में पदार्पण किया तो हडप्पा और मोहेजो-दडो पहले ही उजाड़ हो चुके थे और सिन्धु-सभ्यता केवल ककालमात्र ही शेष रह गई थी।

मार्शल के विचार में सिन्धु जाति की बहुत सी धार्मिक और सांस्कृतिक शिक्षणार्थ सिन्धु-सभ्यता में उद्भूत हैं। इनमें मातृदेवी, शिव, लिग आदि की उपासना, नाग, पशु, वृक्ष, पाषाण आदि की पूजा, नदी, पर्वत, वेदिका आदि में धार्मिक भावना और यज्ञ, मंत्र, भूत विद्या में विश्वास आदि वर्णनीय हैं। उनका कर्त्ता है कि ये सब दाने वैदिक-काल के ग्रार्थों में नहीं थे। केवल उत्तरकाशीन संहिताओं और स्मृति, पुराण आदि साहित्य में ही इनका प्रथम उल्लेख पाया जाता है, जिससे स्पष्ट है कि ग्रार्थों ने ये धर्म के विशेषाङ्ग अपने पूर्ववर्ती सिन्धुवासियों से प्राप्त किये और उन्हें अपने ग्रामग्रन्थों में समाविष्ट कर लिया।

दशमि ग्रार्थ और अनाथ धर्मों की भाग्यकृत व्याख्या अधिराज सक्तिमगत है। तथापि मैं उनसे इस निष्कर्ष में सन्तुष्ट हूँ कि सिन्धुवासियों की उपासना-भक्ति में 'मातृ-पूजा' अर्थात् देवीपूजा की विशेष महत्ता थी। मेरा अर्थना निर्णय है कि उन लोगों ने देवी-पूजा की अपनी महत्ता नहीं ही जानी कि 'देव-पूजा' ही, अर्थात् इनकी पूजा-भक्ति में भा 'पुरुष-पूजा' का ही प्राधान्य था। इन निष्कर्षों की पुष्टि में जो प्रमाण उपलब्ध हैं उनका विस्तृत विवरण आगे चलकर 'धर्म और धार्मिक साहित्य' नाम अध्याय में दिया गया है।

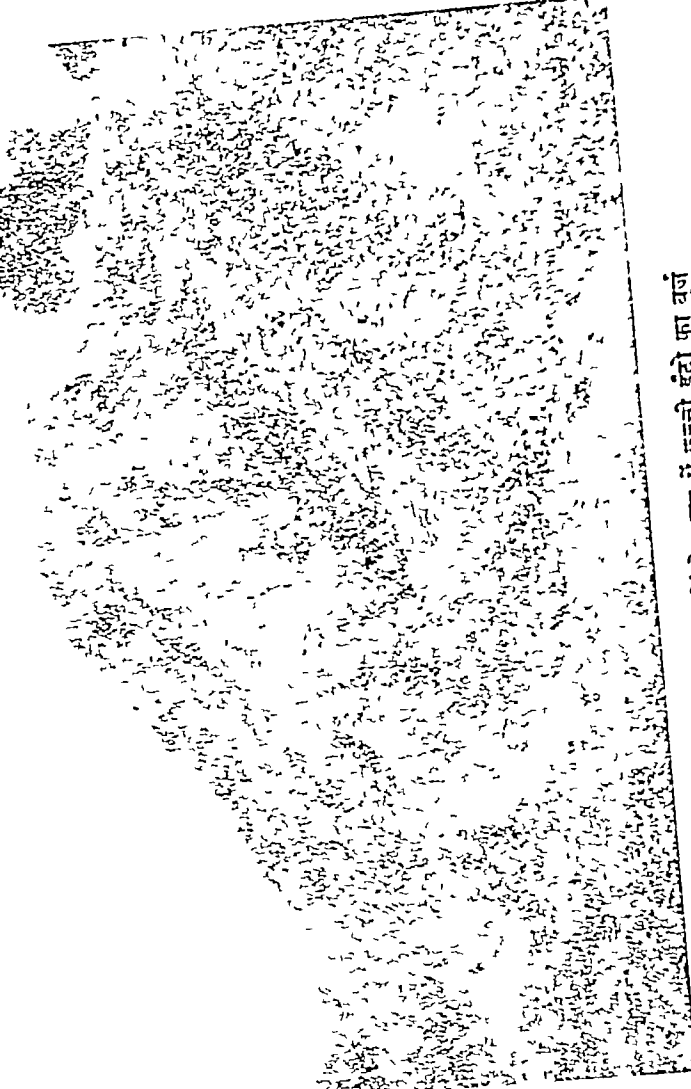

फलक ६ टीसा 'ए-बी' के उत्तर में कच्ची इंटो फा वुजं

हड़प्पा
ए की सपा एक टीलों की स्तररचना का तुलनात्मक

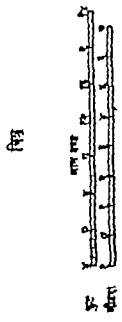

चित्र

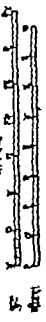

देला पट्ट

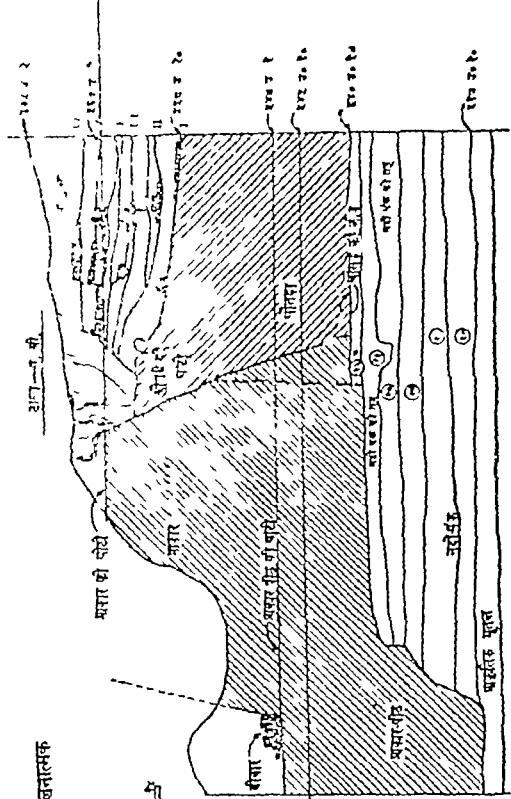
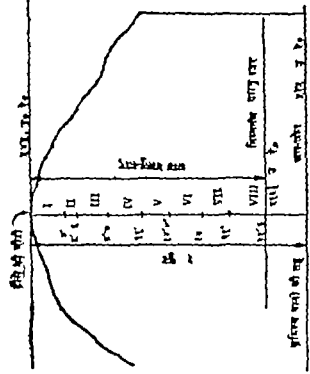

३० फी = इन्च

फ्लॉक ७

थे। ऐसा नदेह उन उत्पानाओं को भी कभी नहीं हुआ जिन्होंने उन टीने पर कई वर्ष लगातार खुदाई कराई थी। उन्नीसवीं शती के आरम्भ में मेसन और वर्न नाम के अग्रज वादियों ने हृष्ट्या के उद्घाटन देते। तदनन्तर शती के मध्य में पुगासन ने अनुन्वी पटिन मर अलेग्जेंडर दनिघम ने वैज्ञानिक रूप से इनका निरीक्षण और खनन किया। मन् १९२६-२७ में मागत महोदय ने उन टीनों का परीक्षण किया जब श्री मायोमन्ता वत्त की अध्यक्षता में खुदाई का काम चल रहा था। मन् १९३१ में जब वत्त महोदय ने दक्षिणी खात में उस प्राकार का एक अग उदघाटित किया तो उनका यथार्थ स्वरूप एक रहस्य ही बना रहा। अती रिपोर्ट में उन्होंने उसे केवल "बच्ची हँटो का भग्नाव" मात्र यह कर ही छोड़ दिया। उस पटना के कई वर्षों के अनन्तर भी किसी को उसके वास्तविक रूप का पता नहीं लगा। मन् १९३७ में एल्ट के प्रसिद्ध पुनतत्त्व-वेत्ता मर लियोनार्ड वूली ने जब उन टीनों का निरीक्षण किया तब तक ही यह प्रारार अज्ञान ही था। द्यपि टीने की उत्तरी सीमा पर बच्ची हँटो के दो बुन (फुल ६) रहे थे फिर भी उनके विषय में अभी किसी को मन्देह नहीं हुआ कि वे किसी प्रारार भूतवा के अग थे। 'योग इन्हें टीना एन्वी' के उत्तर में तैरन अमम्बद्ध जुर्जों के रूप में ही देखते रहे।

प्राकार की उपलब्धि—मन् १९३७ में टीना 'एन्वी' की पश्चिमी इलवान में होने एक गान पुग्वा जिममें एक मोटी बच्ची दीवार प्रकट हुई या टीने के नाव-नाव चलनी हुई पूर्वोक्त 'हँटो के भग्नाव' के नाव सम्पन्न मानूम होनी थी। इस उपलब्धि में मुझे मन्देह हुआ कि सम्भारत आरम्भ में यह टीना प्रारार ने देष्टित था। नतीन अगुभर के प्रारार में टीना 'एन्वी' का वृक्ष दृष्टि ने परीक्षण करने के अनन्तर मैं इस निष्कर्ष पर पहुँचा कि आरम्भ में उन टीने में चारों ओर अरन्ध एक प्रारार था।

मन् १९४४ के मई महीने में जब जे० चीवन पटना का लाना जा तो मैंने उद्घाटन पर के मर प्रकट प्रन का विनाए जिनमें प्रारार के अस्तित्व का प्राभाप होता था। दो दिन तक मैंने जग टीना 'एन्वी' का परीक्षण करने में अनन्तर उद्घे में ही उपलब्धि पर पूर्ण निश्चय हो गया। मुझे फिर ने विज्ञान पाना है कि छपनी रिपोर्ट में उन्होंने इस उपलब्धि के सम्पन्न में मैंने महयोग ही चर्चा तक नहीं की। वे लिखते हैं—'मन् १९४४ में जब मैं पहली बार हृष्ट्या गया तो मुझे यह देगतर भावना नहीं हुआ कि यह नृत्तादियों के वर्णन के प्रारार में क्या कटा टीना 'एन्वी' इस भी पीतरण बच्ची हँटो की मरता में बिना हुआ था।' काग उद्घे

सिन्धु-सभ्यता का प्रादिकेन्द्र—हड़प्पा

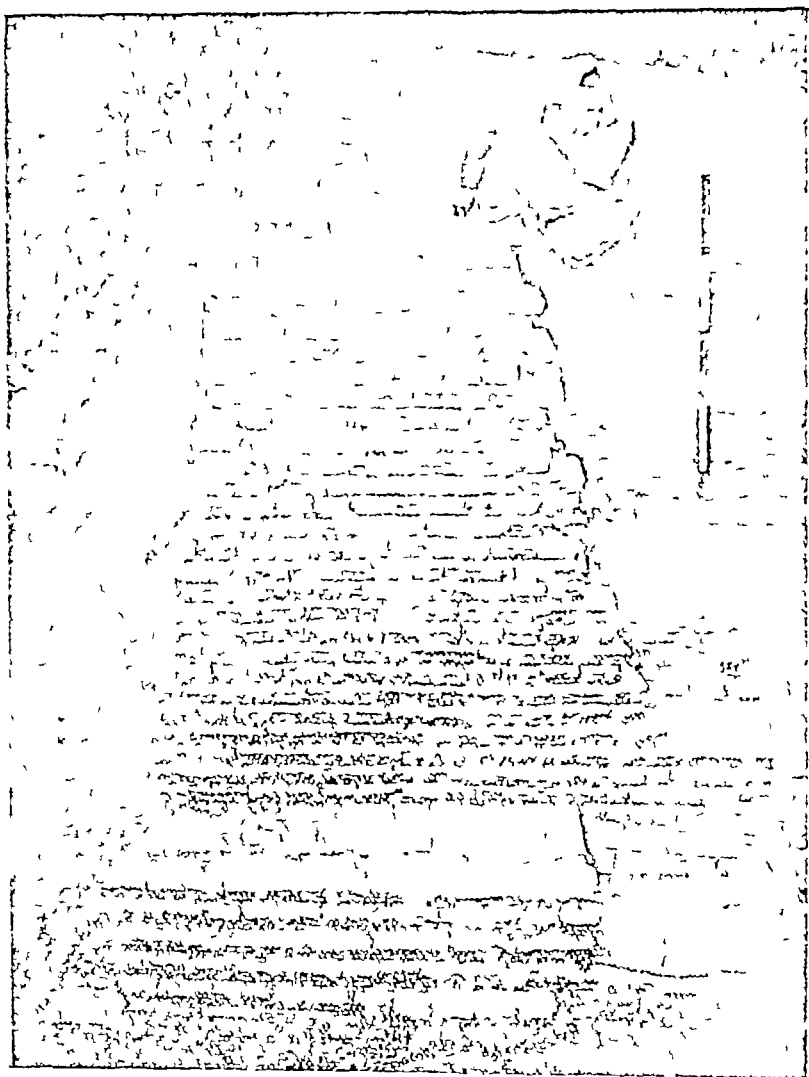

फलक १० दुर्ग-प्राकार से सम्बद्ध पुश्ता दीवार का खड

आवासियों में से किसी के भी नमकालीन कोई आवादी नहीं थी क्योंकि टीला 'एफ' की नमक जमीन उ० रेखा ५४५ में ऊँची नहीं है। विशेषतः उन टीले के मुख्य मुख्य स्मारक तथा विद्यालय धान्यशाला, मिल्हियों के निवास गृह, गोन चीतरे आदि, जो उ० रेखा ५४० के नीचे स्थित हैं, टीला 'ए-बी' पर दुर्ग-प्राकार बनने के बहुत पहले नष्ट हो चुके थे।

उन अनुसन्धान में केवल एक ही न्याय्य निष्कर्ष निकल सकता है, और वह यह कि टीला 'एफ' के उजड़ जाने पर उत्तर-भारत में दुर्ग-प्राकार की नींव डाली गई थी। जब इनका निर्माण हुआ तो न तो टीला 'एफ' और न ही किसी अन्य निम्नतल प्रदेश पर कोई बस्ती थी। केवल टीला 'डि' ही गडहर का दूसरा ऐसा क्षेत्र है जो टीला 'ए-बी' के नमकालीन हो सकता है क्योंकि इसकी ऊँचाई भी ५७५ और ५९० उ० रेखाओं के बीच पड़ती है।

पूर्वोक्त नमालोचना के प्रकाश में डा० श्वीजर की यह कल्पना कि "दुर्ग-प्राकार हट्टपा के आदि-निवासियों की पहली प्रति और उन गडहरों के आधोपान्त इतिहास का प्रतीक है" परीक्षा की कनौटी पर ठीक नहीं उतरती। ज्ञान 'एच-पी-३०' हट्टपा के न केवल नारे इतिहास का ही प्रतीक नहीं, अपितु इसमें टीला 'ए-बी' के पूरे जीवन की कहानी की भी भद्रक नहीं पाई जाती। उन तथ्य का नमयेंत प्राकार ही रचना तथा अन्य कारणों से, जिनका उल्लेख नीचे किया गया है, मुतरा होना है।

दुर्ग-प्राकार, जैसे कि ऊपर निर्देन किया गया है, १० से २० फुट तक ऊँचे सुदृढ़ पत्थर पीठ पर स्थित है। मूल में इसकी चौड़ाई ४० फुट, श्री-आन्ध्र में पूरी ऊँच है २५ के लगभग थी। प्राकार और पीठ दुर्ग-रक्षा के प्रथम नाथन थे। पीठ की माथा-माथी ऊँचाई १० फुट है, परन्तु एक स्थान पर जहाँ बाड़ के कारण १० फुट गहरा गडग पट गया था, इसकी ऊँचाई २० फुट तक है। पीठ के प्रसार में बाड़ के कारण प्रता हुआ यह २० फुट गहरा गडग उठा बात का साक्ष्य है कि नमकालीन बाड़े निवास प्रकृत थी। उस पीठ की बाड़ों पर प्राकार के मूल में पायी गयी थी उन पुन्ना दीवार का गडग है जो कभी प्राकार के गडग मीन पर आकाशगत में बनाई गई थी (प्लान १०)। पुन्ना दीवार का गडग गडग बनना है कि जब पुने बना तो इसकी बाड़ों निवह जातीं उन गडग के नमकाल थी। बाड़ों के गडग में बन्ध के निवह गयीं निवह मुन्ना-निवह बननी गईं थी।

पीठ और प्राकार दोनों गडगीं टीले के बनने में। प्राकार और बाड़ों के नमक-स्थान पर उर्वर स्थान स्पष्ट कल्पनी है कि दोनों भिन्न भिन्न काल के हैं। चौतरा प्राकार की बाँध श्रुता है और प्रकृत स्थान मात्र जो उन पर पीठ गडा है। प्रतीत होता

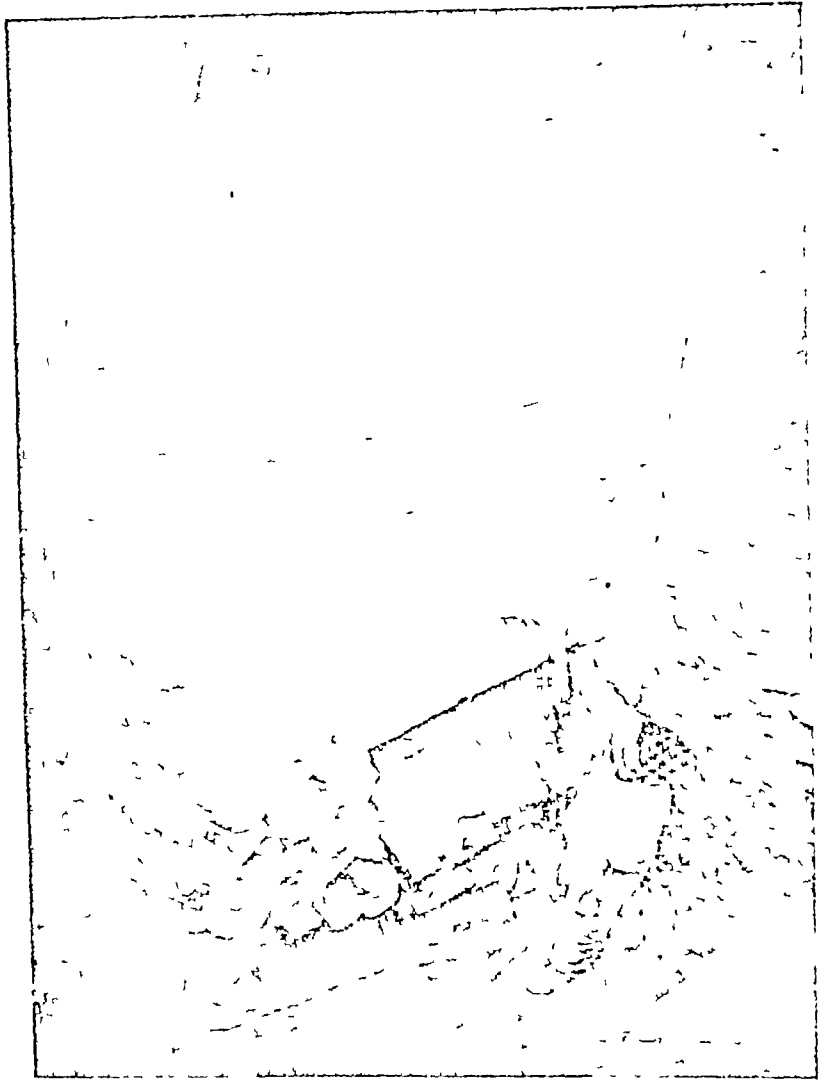

फलक ११ टीला 'एफ'—कुर्ग-प्राकार के नीचे पकी ईंटों के प्राचीनतर वास्तु

है कि यह तथा-कथित 'चौतरा' अदरती उमारती को उठाने के लिये नहीं बिल्कुल प्रकार को धामने के लिये एक पृष्ठ के रूप में बनाया गया था। पीठ के मूल में यह २६ में डा० वीनर तो एक त्रिभुज गुम्भरता के अग्र मिले थे, जिन्हें वे उन लोगों की कृति बतलाते हैं जो सिन्धु-सभ्यता के निर्माताओं के आने से पहले यहाँ आयाद थे। ऊपर दिखाया गया है कि प्राकार के निर्माता हटप्पा के आदि निवासी नहीं थे। हटप्पा-सभ्यता प्राकार निर्माण-काल में एक हजार वर्ष पुरानी है। अतः जो पीठें में अग्राधारण कुम्भ गट उन्हें इन तह में मिले वे भी उन्हीं लोगों के थे जो प्राकार बनने के पहले यहाँ आयाद थे। उन तह्य के समर्थक कुछ प्रमाण डा० वीनर को टीने के पश्चिमोत्तरी कोने पर अपनी खुदाई में मिले थे। जब उन्होंने यहाँ प्राकार के मूल में खुदाई कराई तो उन्हें कुछ गणित उमाने ब्रुज की नीचे के नीचे टीने मिली (फनर ११)। ये इमारतें निम्नन्देह प्राकार के पहले काल की थीं। मैंने ऊपर लिखा है कि पत्ती ईंटों की खुदाई दीवार ५४८ ३० रेखा पर प्रतिष्ठित हैं और जिने के बाहर ती मिनट जमीन ३० रेखा ५५० की पहुँच में है। इन्हीं दुर्ग निर्माण के समय टीना 'फफ' तथा 'पट्टर' के अन्य निचने प्रदेशों पर वही आयादी नहीं थी, क्योंकि ये सब स्थान उन रेखाओं में बहुत नीचे स्थित होने के कारण वादी के उपद्रवों से अप्रान्त थे। फीके रंग के जो पीठें में अग्राधारण ठीकरे डा० वीनर तो यह न० २६ में मिले वैसे ही कुम्भ गट पहली खुदाई में पाए कुम्भरता के ठीकरों में मिश्रित उड़ा पाए गये थे।

तथा-कथित चौतरा (प्लेटफार्म) — चौतरों के वपन-प्रसंग में डा० वीनर लिखा है—“पीठ तथा प्राकार के गुणवत्त ३३ फुट ऊँचा एक समकालीन गच्चा चौतरा है जो बिले की अदरती उमारती की नीचे के लिये बनाया गया था”। उनका यह काल भ्रान्तिपूर्ण है। चौतरा प्राकार में सम्बद्ध नहीं है, बिल्कुल पुराना बना है क्योंकि दोनों के बीच एक मोटा विभाजक रेखा स्पष्ट दिखाई देती है (फनर ७)। नहीं यह चौतरा जिने की उमारती की नीचे का काल के लिये बनाया गया था। जिने के अग्र ३०० पर लगे और २०० गज चौड़े सिन्धु क्षेत्र पर ३३ फुट ऊँचे परतवार प्लेटफार्म के आने का सब साक्ष्य था। बनाय उनके चार पॉल प्लेट क्षेत्र चौतरा तह में समाया था। और फिर दूसरी नीचे ३० रेखा ५४० पर लगे लगी गई पर कि बाहर में एक एक काल पीठ न, जिन्हीं नीचे हमने ६३ फुट परिधि कहती है, जारों अग्र जिने तह में। दूसरी बात यह है कि दूसरी पीठें

१ एंसेट इडिया न० ३, पृ० ६३।

२ एंसेट इडिया न० ३, पृ० ६४।

उ० रेखा ५६२५ अर्थात् बाढो की पहुँच के ऊपर की रेखा से भी १४ फुट ३ इंच तक बयो उठाई गई थी। इस परिस्थिति में चार अथवा पाँच फुट ऊँचा चीतरा सुरक्षा के दृष्टिकोण से पर्याप्त था।

पूर्वोक्त समालोचना के आधार पर मैं समझता हूँ कि व्हीलर महोदय का तथा-कथित प्लेटफार्म (चीतरा) किले की इमारतों को उठाने का पीठ नहीं था। यदि ऐसा होता तो टीला 'ए-बी' की पहली खुदाई में इस तह पर वही न कहीं यह अवश्य प्रकट होता, क्योंकि मध्यवर्ती तथा दक्षिणी ढलवान के खातों में कई स्थान पर खुदाई चौतरे की चोटी से बहुत गहरी हुई है। न ही इसका कोई अंश उन गहरी दरारों में कहीं देखने में आया था जो सदियों की वर्षाओं के कारण नौ गजा कन्न के पास टीले की पूर्वी ढलवान में बटी पड़ी हैं। मेरा अपना अनुमान है कि यह तथा-कथित प्लेटफार्म एक महान् पुश्ता था जो प्राकार तथा पीठ को अपने स्थान पर अटल रखने के लिये उस समय बनाया गया था जब किले की दीवार बाहरी दबाव में अदर की ओर झुक रही थी। इस विकट परिस्थिति से बचने के लिये प्राकार के पूर्वी माथे का कुछ भाग जो अदर की ओर झुका था तराश कर तिरछा कर दिया गया था, जिससे दबाव अदर की ओर न पड़े, और प्राकार को सुदृढ़ करने के लिये यह तथा-कथित चीतरा पुश्ते के रूप में तराशे हुए माथे के साथ बना दिया गया था।

यह पर्वताकार पुश्ता प्राकार तथा पीठ का समकालीन नहीं किन्तु उत्तर-कालीन है। आवादियों के छ स्तर जो डा० व्हीलर को इस पुश्ते की चोटी पर मिले, दुर्ग की आयु के अन्तिम काल के अवशेष थे। वे उस समय अस्तित्व में आए जब दुर्ग-आकार प्रायः ध्वस्त हो चुका था। ये दुर्बल और मडियल इमारतें इस प्रकार के विशाल और सुदृढ़ दुर्ग के सम्बन्ध में नहीं बनाई गई थी। इन छ तहों में एक दूसरी के बीच इतना थोड़ा व्यवधान है कि इन सारी तहों की आवादियों की आयु दो या तीन सौ वर्ष से अधिक नहीं हो सकती। इतने ऊँचे टीले की आयु के लिये यह समय बहुत थोड़ा है।

प्राकार की आयु में तीन काल—डा० व्हीलर के मतानुसार प्राकार की शरीर-रचना में तीन भिन्न-भिन्न कालों का आभास होता है। प्रथम वह काल जब सिन्धु-सभ्यता के लागू हडप्पा आए और कुछ काल तक यहाँ बसने के अनन्तर उन्होंने प्राकार बनाकर इसकी दृढता के लिये पकी ईंटों के खड्डों की पुश्ता दीवार से इसे सर्वत ढक दिया। द्वितीय-काल में इस प्राकार में उन्होंने कुछ परिवर्तन किये। इस प्रसंग में डा० व्हीलर लिखते हैं—“चिरकाल तक वर्षातप के थपेड़ों की निरन्तर मार सह कर जब यह प्राकार दुर्बल हो गया तो पहली पुश्ता दीवार का पुनर्निर्माण हुआ और विशेषतः पश्चिमोत्तरी कोने पर इसे सुदृढ़ बनाया गया। इस समय पकी, ईंटों के खड्डों

की दृष्टय नावन एँटें लगा कर इसे उत्तम कोटि की इमारत का रूप दिया गया । यह हुआ की सम्यता का उत्कर्ष-काल था ।” तृतीय काल में, प्राकार के पश्चिमोत्तरी कोने में एक नवीन वप्र बना कर इसे दृष्ट किया गया । डा० वीलर के विचार में इन समय दृष्ट्या के निवासी अनुभव के वाग्नु मिले तो प्रभेय बनाने में व्यस्त थे । पूर्वाश्रम तीन कालों के अनिश्चित उन्होंने एक चौथे काल का भी अनुमान लगाया है । इन काल के आरम्भ में निकुट कोटि के कुछ वास्तु मंड उन्हें पश्चिमी द्वार के पान मिले थे । श्रीर इनके आन-पाप विचारे हुए ‘कश्मिस्तान एव’ की कुम्भकता के अवशेष भी पाए गये थे ।

प्राकार के इतिहास में पूर्वोक्त चार काल विभाग नहीं बर सुविन नगन हैं अब इन विषय पर आलोचना की जाती है । डा० वीलर के मत में मिथु-सम्यता के निर्माताओं का दृष्ट्या में प्रथम आगमन श्रीर प्राकार के निर्माण का सूत्रपात में दोनों पटनाएँ प्रायः एक ही समय हुईं । क्योंकि दृष्ट्या की पुरानी एँटें मिथु-सम्यता के लोग का ही आविष्कार था जिनसे इनमें मन्दर नहीं कि ये लोग जब यहाँ आए तो पहले पहले एँटों का बनाना उन्होंने ही आरम्भ किया । ऐसी स्थिति में प्रश्न उठता है कि उन्होंने पुस्तक दीवार, जो प्राकार का प्रधान प्रग था, ईटा के टुकटा में क्यों बनाई । साधारणतः एँटों के मंड उन समय प्रयोग में लाए जात हैं जब वे प्राचीन धरणा शेषों में प्रचुर-मरदा में सुलभ हैं । उन प्रश्न का केवल एक ही उत्तर हो सकता है, श्रीर वह यह कि जब नवानाशुकों ने प्राकार बनाना आरम्भ किया तो दृष्टी कटी एँटें यहाँ प्राप्त मरदा में सुलभ थीं । हमने यही निरूपण किया है कि इन काम के आरम्भ करने के समय मिथु-सम्यता यहाँ नहीं बनाकर पश्चिमी दिग्मान थी श्रीर धरणा शेषानुष्ठान का स्थान पर विचारे पते थे जिनका पश्चिमीन लोगों ने दुर्ग बनाने में लूटे दिन में उपयोग किया । कारण यह है कि दुर्ग-निर्माता लोग नवानाशुक नहीं थे । वे एक दशावधि वर्ष पहले में यहाँ आवाद थे । प्रतीत होता है कि प्रत्यक्ष सामर्थ्य वाले एक श्रमाल ही यहाँ उद्योग लक्षण के निरूपण का ही त्याग कर देना एव ही शीर ही लोके लोगों का जा बगता ही उचित समझा श्रीर जब वे इन दीवों पर आ बसे तो उन्होंने उद्योग स्थापित की दृष्टी इमारतों की लोके का पुस्तक दीवों बनाने में व्यवहृत किया ।

उत्कर्ष काल—द्वितीय काल के विषय में डा० वीलर में मेरा प्रस्ताव उक्त है । मैं मानता हूँ कि यह दृष्ट्या का उत्कर्ष काल था और यह स्थिति ही थी कि इस समय यही पुस्तक दीवार के निर्माण में प्रस्ताव एँटें बनाई गईं । परन्तु मरदा के एक क्षण में कि श्रीर श्रीर मिथु-सम्यता के जीवन में केवल यही एक उत्कर्ष काल ही था, मिथु-सम्यता ने कम एक क्षण भी था जब मिथु-सम्यता धारणावादी विधि-

गृह, गोल चौतरे आदि लोक-हितकर मार्वाजनिक वास्तुओं का निर्माण हुआ। ये वास्तु तत्कालीन उच्च नागरिक जीवन के भव्य उदाहरण हैं। पहले निर्देश किया गया है कि टीला 'एफ' तथा अन्य निम्नतल प्रदेश 'ए-बी' और 'ई' टीलों से बहुत प्राचीन हैं। पूर्वकाल की नाली व्यवस्था और उसके अग्रभूत कुएँ, स्नानागार, चौतरे आदि नगर के सुन्दर स्वास्थ्य प्रबन्ध के ज्वलन्त उदाहरण हैं। वस्म महोदय ने इस काल को 'मध्ययुग' के नाम से निर्दिष्ट किया है। इसका विशेष लक्षण यह है कि इस समय की इमारतें सातन ईंटों की और सुदृढ़ बनी हैं।

अब इस बात पर विचार करना है कि क्या डा० व्हीलर के कथनानुसार तृतीय-काल के लोग वास्तु शत्रुभय से दुर्ग-रक्षा के उपायों में मलग्न थे। इसकी पुष्टि में जो प्रमाण उन्होंने उपस्थित किया है वह पर्याप्त नहीं है। प्राकार के पश्चिमोत्तरी कोने को दृढ़ बनाना और किले की पश्चिमी दीवार में एक छोटे में द्वार को बन्द कर देना ये इस कथन की पुष्टि में बलिष्ठ प्रमाण नहीं हो सकते। ये क्षुद्र परिवर्तन अन्य कारणों से भी हो सकते थे। स्मरण रहे कि किले का सिंह द्वार पूर्वी या पश्चिमी दीवार में नहीं किन्तु उत्तरी दीवार में था (फलक ८)। जहाँ कोनों पर खड़े दो बुज्र प्रहरियों की तरह अब भी इसका संरक्षण कर रहे हैं (फलक ६)। इन बुज्रों के बीच टीले के उत्तरी माथे में एक गहरी दरार किनारे को काटकर दूर तक अन्दर चली गई है जिससे एक अर्धचन्द्राकार चौगान सा बन गया है। इसी प्रकार का एक बड़ा द्वार नम्भवन किले की दक्षिणी दीवार में था जिसके संरक्षक दो बुज्रों के चिन्ह अभी तक वहाँ विद्यमान हैं। इसमें मन्दिर नहीं कि किले की पूर्वी व पश्चिमी दीवारों में भी वई एक छोटे द्वार अवश्य होंगे। डा० व्हीलर ने पश्चिमी दीवार में जो द्वार खोदा वह इनमें से ही एक था। इस द्वार की चौड़ाई बाहर आठ फुट परन्तु दीवार के पास आकर पाँच फुट ही रह जाती है। प्राकार में पाँच फुट चौड़ा द्वार अवश्य ही एक तग मार्ग था और किसी विशेष अवसर के लिये ही बनाया गया होगा। इस द्वार के बाहर प्रधान इमारतों में दो समानान्तर लम्बे चौतरे (प्लेट फार्म) और उनके साथ सम्बद्ध एक टेढ़ा मार्ग था। इनकी बनावट और योजना से प्रतीत होता था कि दुर्ग के जीवन काल में यह एक गुप्त सुरगामार्ग था जिसके द्वारा सड़क के समय दुर्ग निवासी भागकर अपने प्राण बचा सकते थे। जैसे ही यह सकुचित मार्ग प्राकार से बाहर निकलता था उस तग गली में जा मिलता था जो चौतरो के बीच बनी थी और वहाँ से यह टेढ़े मार्ग में प्रवेश करता था। पूर्वोक्त तग गली और टेढ़े मार्ग पर छत्र डाल देने से यह एक अत्यन्त गुप्त सुरगामार्ग बन जाता था, जहाँ में मनुष्य प्राकार के मोड़ पर बने हुए एकान्त और अदृश्य स्थान पर पहुँच कर वहाँ से पास के जंगल में भाग सकता था। सम्भव है कि पश्चिमी द्वार के पास बने हुए ये वास्तुखंड दुर्ग की एक बड़ी आवश्यकता को पूर्ण करते थे।

डा० वहीलर या यह कथन कि पूर्वोक्त चोखरे और उनके साथ का टेरा मार्ग किन्हीं धार्मिक समारोहों के लिए थे, एक सिद्ध-वस्तु है। ऐसे समारोहों के लिये दुर्ग का विद्यमान उपयुक्त स्थान नहीं हो सकता। यह बात भी ध्यान देने योग्य है कि इन प्रजा के विमान दुर्ग को रक्षा के लिए अत्यावश्यक था कि उनके चारों ओर एक गहरी खाई भी होती। अभी तक इनकी योजना में कोई खुदाई नहीं की गई और ऐसा दगा में इनका होना या न होना अनिश्चित है। परन्तु यदि मान लें कि दुर्ग परिष्कारित या तो प्लेटफार्मों के मागने धार्मिक समारोहों के लिये कोई स्थान स्थान नहीं रह जाता। उनके विपरीत यदि उसे सुदामार्ग मान लें तो वह दुर्ग-रक्षा-योजना के बहुत अनुकूल सिद्ध होता है।

चतुर्थ-काल—प्राकार की आयु के प्रतिम काल की समायोजना करने में डा० वहीलर ऐसे निर्णय पर पहुँचता है जो अतीव विवादास्पद है। उन्हें अपनी खुदाई में जो निष्कट तोटि के वास्तुशिल्प और कश्चित् 'एच' की कुम्भकला के ठीकरे लिये की पश्चिमी दीवार के भाग मिले वे उनके विचार में एक बड़ी स्थिति के प्रमाण हैं। उनका सुझाव है कि अन्तिम काल की दृष्टान्त-नगरी में इन विज्ञान-युक्त अगों के मिश्रण का तात्पर्य यह हो सकता है कि ईसापूर्व १५०० के लगभग प्रायः जाति के लोगों ने नयी आश्रमण किया था। इस सुझाव के प्रस्तुत करने में यद्यपि पहले वे कुछ महत्व प्राप्त करने हैं तथा पि अन्त में वे इस सुझाव को निश्चित सिद्धांत का रूप ही दे देते हैं। वे लिखते हैं कि "वे शायद यह थे जिन्होंने सिंधु देग के दुर्ग का 'रज' किया। सिंधु-मन्त्रता तथा उनके निर्माताओं का समूह विनाश करते सन् सिंधु देग पर प्राप्ति-पद जगता।" उनका यह भी कथन है कि मोहेंजो-दड़ो में जो उत्तरार्धकाल सुई प्राप्त करने के प्रायःजाति के प्रमाणों के ही उदाहरण हैं। अन्त में वे इस निर्णय पर पहुँचते हैं कि प्रायःजाति या सम्भवतः एक सिन्धु-मन्त्रता की शायद के अन्त में वे अन्तिमता का पतित पाया है। अतः यह प्रायःजाति ही जिनके सिन्धु-मन्त्रता और उनके निर्माताओं का समूह-व्यक्ति है।

उचित होगा कि इस प्रसंग में कश्चित् 'एच' और सिन्धु-मन्त्रता में का पर-स्पर सम्बन्ध है पहले इस पर विचार किया जाए। कश्चित् 'एच' में लोगों के भार में रूप बस्तुओं के निशान प्रायः कोई वस्तुओं उत्पन्न नहीं हुई थी। पर डा० वहीलर के इस विचार से सहमत होना उचित है कि लोगों के भार का रूप निष्कट

१. अन्त में वे लिखते हैं कि मोहेंजो-दड़ो में कश्चित् 'एच' की कुम्भकला के कोई अन्त में ही लिये जिनके वहाँ प्रायःजाति के उदाहरण का प्रमाण जगता था। पर यह कथन प्रस्तुत है कि मोहेंजो-दड़ो का 'रज' भी प्रायःजाति के ही किया था।

वास्तुखड आर्यजाति के निवासगृह थे^१ ।

वत्स महोदय की खुदाई में यह दैनिक अनुभव था कि कब्रिस्तान की शैली के कुम्भखड प्रायः हडप्पा के अन्तिम तीन स्तरों से सम्बद्ध पाए जाते थे । इस माध्य के आधार पर निःसंकोच कहा जा सकता है कि कब्रिस्तान 'एच' के लोग सिन्धु-सभ्यता के हलामकाल में हडप्पा आए और दो-तीन शताब्दियों तक डम स्यान पर आदि-निवासियों के साथ मिलकर इकट्ठे रहे । प्रतीत होता है कि उन्होंने समूची सिन्धु-सभ्यता को अपना लिया था, क्योंकि उनकी पृथक् संस्कृति का केवल एक ही चिह्न जो अब हमें मिलता है वह उनकी विलक्षण कुम्भकला है (फलक २६-३२) । इसलिए यह अनुमान लगाना अनुचित होगा कि उनकी कोई अपनी स्वतन्त्र सभ्यता थी । इस बात की पृष्टि में अगु-मात्र भी प्रमाण नहीं है कि कब्रिस्तान 'एच' की कुम्भकला आक्रमणकारी आर्यजाति की कृति थी । यदि ऐसा होता तो इसके साथ साथ सभ्यता की अन्य विविध वस्तुएँ भी अवश्य दृष्टिगोचर होती । यह सर्वसम्मत है कि आर्यजाति की अपनी स्वतन्त्र तथा विलक्षण सभ्यता थी जिसे वे पराजिन जाति की सभ्यता में नितान्त उत्कृष्ट समझते थे । समझ में नहीं आता कि उन्होंने अपनी स्वतन्त्र सत्ता को पराजिन विजातीय जाति में क्योंकर डुबो दिया । और इसके विपरीत अपनी उत्कृष्ट सभ्यता को पराजिनों पर क्यों नहीं ठूँसा । दूसरी विचित्र बात यह है कि दो-तीन शताब्दियों तक हडप्पा में रहकर कब्रिस्तान 'एच' के लोग अकस्मात् कहीं और क्योंकर अदृश्य हो गये ।

जब से आर्यों ने भारत के पश्चिमोत्तर में पदार्पण किया तभी से वे स्थायी रूप से यहाँ बस गये और कालान्तर में यहाँ से प्रगति करने हुए गंगा-यमुना के मैदानों तथा देश के अन्य भागों में फैल गये । ऐसी दशा में यह वान बुद्धिगम्य नहीं कि कब्रिस्तान 'एच' की कुम्भकला केवल हडप्पा में ही क्योंकर सीमित रही, अन्य स्थानों में क्यों नहीं पाई गई । आर्य लोग हडप्पा में आकाश से नहीं उतरे थे । पश्चिमोत्तर से यहाँ तक पहुँचने के लिये जिस लम्बे मार्ग का उन्होंने अनुसरण किया वहाँ वे कई स्थानों पर बस गये थे जहाँ इस विलक्षण कुम्भकला के अवशेष मिलने चाहिये थे । परन्तु अभी तक नहीं मिले, यद्यपि पश्चिमोत्तरी भारत में पुरातत्त्व अनुसन्धान कार्य विस्तृत रूप से हो चुका है । यह बात भी विचारणीय है कि भारतीय आर्य अपने मृतकों का अग्निदाह करते थे, उन्हें कब्रों में नहीं गाड़ते थे । जैसा कि कब्रिस्तान 'एच' में पाया गया है । अच्छा होता कि डा० वहीलर इस निर्णय पर पहुँचने के पहले कि कब्रिस्तान 'एच' के लोग आर्य थे, अन्य प्रमाणों का प्रतीक्षण कर लेते ।

निन्धु-सभ्यता का काल-निर्णय

(भौतिक प्रमाणों के आधार पर)

टीसो की अन्दरूनी स्तर रचना के अनिश्चित बहुत से भौतिक प्रमाण भी हैं जिनमें सिद्ध होता है कि निन्धु-सभ्यता की प्राचीनता चौथी सहस्राब्दी ईसा पूर्व तक जाती है। इसमें शक्य नहीं कि इस सभ्यता का जीवन-काल १५०० वर्ष पूर्व तक आकर इस अन्तर में इनके उत्पत्ति और अवनति के प्रत्यक्ष चित्र उभार देवे। पश्चिमी योरोप की ताम्रयुगीन मस्त्वृत्तियाँ प्रायः इसकी मजानीय और नमान घर्म हैं, इसलिये निन्धु-सभ्यता की बहुत सी प्राचीन कला-कृतियों को मेसोपोटेमिया की नमान कृतियों तुलना करने से उनके काल का पता लगाना ठठिन नहीं। कालभेद में भौतिक प्रमाणों को तीन भागों में विभाजित कर दिया है जिनमें उनकी तुलना मेसोपोटेमिया के प्राग्-वशावती काल, वशावती काल और उत्तर-वशावती काल की विविध पुराण मस्त्वृत्तियों से सुगमतया हो सके। उनमें प्राग्-वशावती काल ५००० ई० पू० से ३००० ई० पू० तक प्रायः दो हजार वर्ष-व्यापी है, और उनमें पश्चिम के लगभग मस्त्वृत्तियाँ नमान-काल हैं जिनमें प्राग्-वशावती, हासक, अन्त-उत्प्रेर, उत्तर और जमेस्त-नमान। वशावती काल ३००० ई० पू० से २४०० ई० पू० तक और उत्तर-वशावती काल २४०० ई० पू० से २००० ई० पू० तक।

प्राग्-वशावती काल के प्रमाण

सुगममुद्रा और केशवेस (पृष्ठ १२) — प्राचीन सुमेरियन की-सिद्धेय विज्ञानियों की सुगममुद्राओं की प्रकृतियों तुलना महत्त्वपूर्ण है। जन्म से होती सभ्यता, मुद्रा-प्रमाणों पर ज्ञान विवरण पर इसके द्वारा सभ्यता की उनके सिद्धियों की प्रकृतियों, सभ्यता की प्रकृतियों—संज्ञाओं श्रेणी के अन्तर्गत सुमेरियन लोगों के प्रकृतियों के साथ है। जन्म से सभ्यता के विवरणों की सफाई प्रकृतियों भी देते हैं। सभ्यता-प्रमाणों में ही यह बात सुगम-मुद्राओं की ही उत्पत्ति सुगममुद्रा और केशवेस भी जन्म प्रमाणों है (पृष्ठ १२, पृष्ठ १३)। जन्म से सभ्यता के प्रमाणों की ही जो कि सुगम-सभ्यता के उत्पत्ति के प्रमाण हैं। सभ्यता-प्रमाणों सुमेरियन प्रकृतियों की प्रकृतियों के अन्तर्गत सभ्यता-प्रमाणों और प्राचीन सभ्यताओं के प्रमाणों



क १ 1 (a)



क २ 1 (b)



ख २

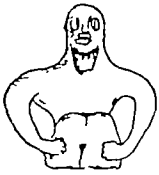

ग ३



घ

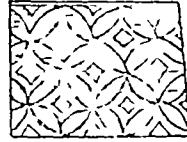

४

५

६

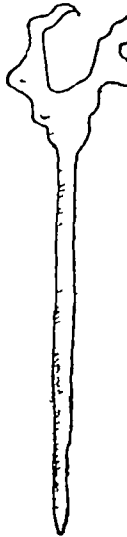

ज १०



च

६

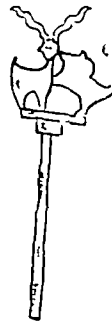

झ

९



छ

७



ज

६

अधिकारी थे। दृष्टान्ततः मटिया पत्थर के बने हुए दो नरमुड^१, जो इस-समय की मूर्तिकला के विनक्षर उदाहरण हैं, अति प्राचीन गुमेरियन लोगों की मुसमुडा से घनिष्ठ समानता रखते हैं। अत्र-उर्वेद काल में भी जाटन महोदय को इसी प्रकार के केशवेण श्री छाकृतिवो वाली नर मूर्तियाँ मिली थी। फ्रैण्ट^२ के मतानुसार पूर्वोक्त नक्षत्रो-पत मूर्तियाँ गुमेरियन लोगों की थी। वे गुमेर के प्राचीनतम निवासी थे। उनके वर्णन प्रथम में ये मिलते हैं—'यह नव्य अत्यन्त रहस्यपूर्ण है कि मोहेजो-दो ही मूर्तियाँ जो मिन्यु देस के उत्तरीयन मतागुणों का विनक्षण करती हैं उनी वेग और मुसमुडा में हैं जो मेसापोटेमिया में उष्ण अथवा मध्यम उमर के भी पहले अत्र-उर्वेद काल में प्रच-दित थे। पुष्प कभी कभी लम्बे केशों को निर के पीछे झूटा बनाकर बाँधते थे। जैसे कि 'टै-पेटम' राजा के मूर्ति फवक पर नष्टकर में चित्रित है^३। गुमेरियन लोगों के अपने स कानों के अनुसार उन १३ पूर्वो नमुद (सन्ध-सागर) ही और में मेसापोटेमिया में प्रवेश किया और 'एरिट्रु' नाम नगर को अपनी राजधानी बनाकर देस के दक्षिणी भाग को पहले बसाया (फवक ४)^४। गुमेरियन और मिन्यु काल की सन्ध्याओं में उन घनिष्ठ सम्बन्धों के प्रभावित होकर श्री० चार्डिन को ऐसी ही विचारधारा का प्रवर्धन करना पड़ा था। ये निश्चय है—'किस गुमेरियन सन्ध्या की मिन्यु-सन्ध्याओं में भी गई थी और इस सम्बन्धों गुमेरियन जाति ने मेसापोटेमिया में मिलना के रूप में प्रथम करते उन विनक्षरताओं का यहाँ नकार किया था'^५।

निष्कर्ष का प्रमाण—निम्न-सन्ध्या की प्राचीनता के विषय में सन्ध अद्वैत प्रमाण मिन्यु-विधि की निरालम्बता रचना है जो उन सन्ध्या के आरम्भ-काल में केवल अन्त तक पतली-पतली में निरालम्ब है। निष्कर्ष-आन्वितों की सम्मति में मिन्यु-विधि अपने अन्तिम काल में भी अत्यन्त-नर की विधि में सादृश्य रखती है (फवक १६, १-ग)। इसी प्रकार अथ और मिन्यु देस की प्राचीन विधियों में न केवल यहाँ के राजा ही मिन्यु सन्ध्या-योग को पारकर जाता है^६। उनका निष्कर्ष यह होता है कि मिन्यु-सन्ध्या अथवी प्रौढ देस में ही उत्पन्न और गुमेर की प्राचीन सन्ध्याओं के उत्प-

१. मार्श—'गो-गो' शब्द का हि जाम निष्कर्ष-प्रमाण, पृष्ठ ३ फवक १६, नं० ६६-६७-७८।

२. फ्रैण्ट—'निष्कर्ष' शब्द।

३. 'संज्ञान' नाम में 'मिन्यु' शब्द 'साद-सन्ध्या' नाम के सन्ध्या के प्रमाण है, मनुद पृष्ठ में १२७ पंक्ति के अन्त में है।

४. चार्डिन—'मिन्यु' शब्द का अर्थ 'मिन्यु' शब्द, पृष्ठ ३००।

५. 'मनुद'—'मिन्यु' शब्द का अर्थ 'मिन्यु' शब्द, पृष्ठ १३-१४।



क



ख

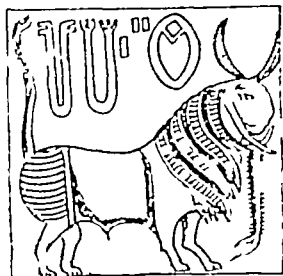

ग

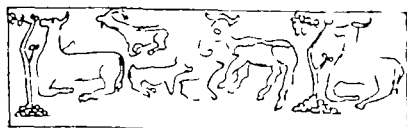

घ



ङ

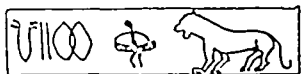
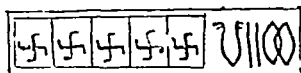
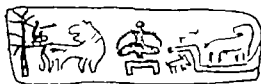

च

ज



झ

ञ

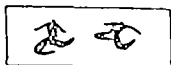

ट

ठ

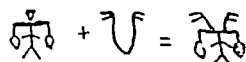
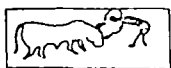

ड

फलक १३ प्राग्वशावली-काल के भौतिक प्रमाण

सिन्धुलिपि

INDUS SIGNS

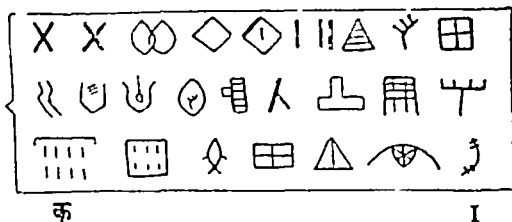

क

1

इलम की लिपि

PROTO-ELAMITE SIGNS

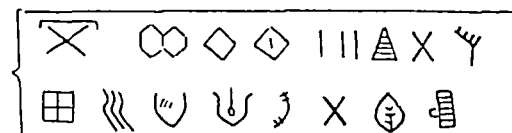

ख

2

सुमेरियन लिपि

SUMERIAN SIGNS

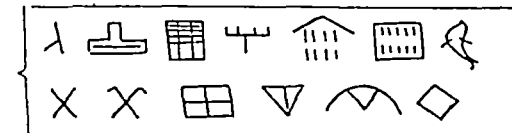

ग

3

सुमेरियन काल की भित्तियों पर उल्कीय चित्रण

GRAFFITI ON SUMERIAN HOUSES

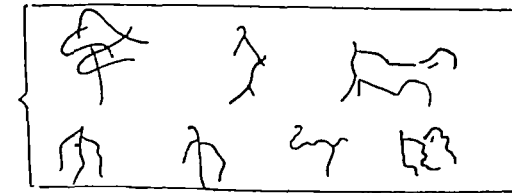

घ

4

हड़प्पा के कुम्भकों पर उल्कीय चित्रण

SIGNS ON HARAPPA POTTERY



ङ

5

फलक १४ सुमेर और इलम की प्राग्-वशावली-काल की लिपियों का सिन्धुलिपि से सादृश्य

खजूरा हाथी की मूँड का भ्रम पैदा करता है। मेसोपोटेमिया में हाथी विदेशीय पशु था, इसलिये सुमेरियन लोगो ने यह अभिप्राय निस्सदेह भारत से लिया था जहाँ यह सदा से देशीय चतुष्पाद चला आया है। स्मरण रहे कि यह शलाका मुद्रा जमदेत-नसर काल की है, अतः भारत से इस अभिप्राय का आदान अवश्य प्राक्-राजावली काल, अर्थात् चौथी महन्नाव्दी ई० पू० में हुआ होगा। इन दोनों सर्कीरों पशुओं का न केवल रूप ही किन्तु काम भी परस्पर समान है। जमदेत-नसर काल के दूसरे उदाहरण जिनमें हाथी के समान आकृतियों का चित्रण है कुछ शलाका-मुद्राएँ हैं जिनके चित्र फ्रैंकफर्ट की पूर्वोक्त पुस्तक के फलक '६ बी' और '५ एच' में प्रकाशित हुए हैं^१।

मोहेंजो-दडो की मुद्राछाप—मोहेंजो-दडो से प्राप्त पकी मिट्टी की मुद्रा-छाप पर पशुओं का समूह अंकित है (फलक १५, ख)। छाप के मध्य में घडियाल और उसके दायें बायें तीन पशु हैं। इस समूह में रोचक बात यह है कि मध्यवर्ती घडियाल के कुछ प्रग पार्श्ववर्ती पशुओं के अंगों का काम भी दे रहे हैं। घडियाल के खुले हुए जबड़े पाम के दो बैलों के सींगों का भी काम देते हैं, और इसकी गावटुम पूँछ हाथी की सूँड और एक शृंग की पूँछ का बोध भी करानी है। इसी प्रकार घडियाल की ऊपर की मुड़ी हुई आगे की टाँगों से उन टोकरो का भ्रम पैदा होता है जो सिन्धु मुद्राओं पर जगली पशुओं के आगे धरे हुए प्रायः दिखाई देते हैं। सिन्धु कलाकार की यह विलक्षणता प्राक्-राजावली काल की एक शलाका मुद्रा पर अंकित उन दृश्य के बहुत समान है जहाँ एक हिरण के दो सींग दूसरे हिरण की दो टाँगों का काम भी देते हैं (फलक ३३, घ)।

देवद्रुम और देव-मुकुट—सिन्धुकाल की देवमूर्तियों के सिरो पर बने हुए शृंग-मुकुट के मध्य में देवद्रुम की शाखा का शिखड़ लगा होता है। मेसोपोटेमिया में शाखा-शिखड़ वाले शृंग मुकुट का प्रयोग केवल राजावली काल की देवमूर्तियों के सिरो पर ही पाया जाता है, उत्तर काल में नहीं। राजावली काल में इसका प्रयोग और उत्तर काल में इसका आत्यन्तिक अभाव बतलाता है कि यह शाखा-शिखड़ मेसोपोटेमिया में विदेशीय था और सम्भवतः सुमेरियन लोगो ने इसे सिन्धु देश में प्राप्त किया था जहाँ देवमूर्तियों के सिरो पर आरम्भ से अन्त तक इसका व्यापक प्रयोग देखा जाता है।

बैल की टाँगों वाले पीठ—सिन्धु-मुद्राओं पर एक देवता बैल की टाँगों वाले ऊँचे पीठ पर बैठा हुआ प्रायः देखा जाता है (फलक १८ घ)। सिंह अथवा बैल की टाँगों वाले पीठ और मिहासन अति प्राचीन काल में मिश्र एव मेसोपोटेमिया की घरेलू सामग्री के आवश्यक अंग थे।

१ फ्रैंकफर्ट—मिर्लिडर सील्म, फलक ७ 'डी'।

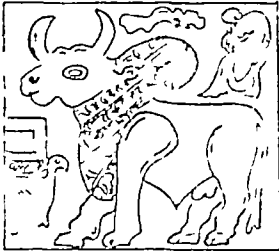

क

I

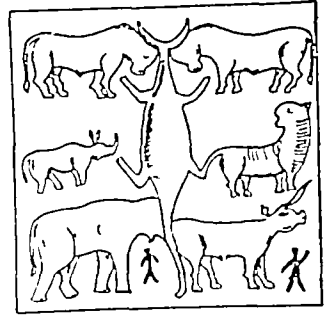

ख

2

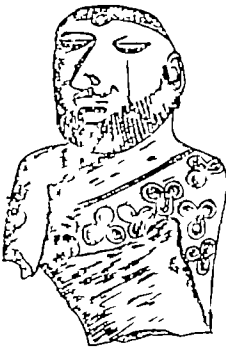

ग

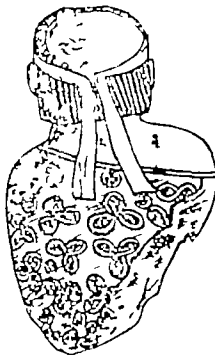

3



घ

5

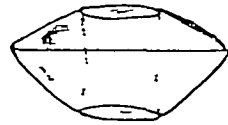

ङ

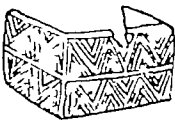

च

6



छ

7



ज

8

हलाफ और हडप्पा—रिचर्ड स्टार का मार्शल से इस विषय में एकमत्य है कि हडप्पा और मोहेँजो-दड़ो के निम्नतम स्तर में सिन्धु-सभ्यता का जो प्रौढ रूप प्रकट हुआ है उनकी पृष्ठभूमि में इस सभ्यता का एक लम्बा इतिहास छिपा हुआ है^१। कत्रिस्तान 'एच' की कुम्भकला पर जो ऊर्ध्वरेख मनुष्य-मूर्तियाँ मिली थी वे 'समारा' की ऊर्ध्वकेण मूर्तियों के बहुत सदृश हैं (फलक ३२, छ, ज)। वक्र-रेखाएँ, नदी के आकार, सिग्मा-चिह्न, उडनी हुई 'विहगावली' आदि सूमा (प्रथम) के अलकरण हडप्पा की कुम्भकला पर भी पाए जाते हैं। स्टार महोदय लिखते हैं कि सिन्धुकालीन कुम्भकला ईरान और मेसोपोटेमिया की कुम्भकलाओं से अगुमात्र भी सादृश्य नहीं रखती। उनके मत में सिंध की कुम्भकला में दो प्रकार की विशिष्टताओं का मिश्रण है। इनमें एक पाश्चात्य और दूसरी भारतीय है। उनका विचार है कि अन्य कुम्भकलाओं की अपेक्षा हडप्पा और हलाफ की कुम्भकलाओं में बहुत समानता है। बहुत से अलकरण हलाफ, सिआल्क और हडप्पा में एक समान मिलते हैं। परन्तु इनके अतिरिक्त अन्य बहुत से अभिप्राय केवल हलाफ और हडप्पा में ही पाये जाते हैं, विशेषतः उलझे हुए और सतत वृत्त (फलक ४३, छ)। उनके मत में हलाफ इन अलकरणों का उत्पत्ति-स्थान था और उनके हडप्पा पहुँचने के मार्ग में सिआल्क एक पड़ाव थी। हडप्पा, हलाफ तथा सिआल्क की कुम्भकलाओं में परस्पर सादृश्य तथा सजातीयता बतलाती है कि सिन्धु देश और मेसोपोटेमिया के सम्पर्क प्राक्-राजावली काल के हैं।

चिपटी ईंटों का प्रयोग—प्राचीन काल से लेकर जमदत-नसर काल तक मेसोपोटेमिया की वास्तुकला में चिपटी ईंटों का व्यवहार होता रहा। परन्तु जमदत-नसर काल में इनका स्वरूप बदल गया और तब से उत्कृष्ट चिपटी ईंटों के स्थान निकृष्ट समोन्नतोदर आकार की ईंटें प्रयोग में आने लगीं। सिन्धु-सभ्यता काल में भी आरम्भ से अन्त तक चिपटी ईंटों का ही प्रयोग होता रहा जो प्राचीनतम मेसोपोटेमिया के साथ सिन्धु-सभ्यता का एक और सादृश्य है (फलक ३५, ड)।

कुन्तल-शीर्षक सूइयाँ—“हडप्पा की कुछ सूइयाँ और एक गदाशिर” नामक अपने लेख में प्रो० पिगट इन वस्तुओं के आविर्भाव और तिरोभाव पर प्रकाश डालते हैं। सिन्धु सभ्यता की दो सूइयों में से एक मोहेँजो-दड़ो में १८४ फुट की गहराई पर और दूसरी चन्हुदड़ो की खुदाई में तौत्रे की अन्य वस्तुओं के साथ झूकर-संस्कृति के स्तर में पाई गई थी (फलक १२, छ)। चन्हुदड़ो के टीले में झूकर-संस्कृति का स्तर सिन्धु सभ्यता के स्तर पर विद्यमान होने के कारण निम्नन्देह सिन्धु-सभ्यता से अर्वाचीन था। अपने लेख में उन्होंने यह सिद्ध करने का प्रयत्न किया है कि ये सूइयाँ विदे-

१ रिचर्ड एच एस स्टार—इडल वेली पेंटड पाटरी, पृष्ठ ६-१०।

शीय थी और २००० ई० पू० के लगभग ईरान की ओर से सिन्धु देश में आई। उनके कथनानुसार इस शैली की सूई का आविर्भाव 'एनेटोलियन-इजियन' प्रदेश में २६०० ई० पू० के लगभग हुआ, और इसका प्रसार तथा व्यवहार २००० ई० पू० और इसके बाद तक भी रहा। अतः वे इस निष्कर्ष पर पहुँचते हैं कि मोहेजो-दटो की सूई जो १८४ फुट की गहराई पर मिली भारत में २००० ई० पू० के पहले नहीं पहुँच सकती थी, और चन्द्रदहो की सूई तो इससे भी बाद की थी क्योंकि यह भूकम्प काल के स्तर में मिली थी।

इस शैली की सूइयाँ ईरान के दो प्रागैतिहासिक टोलो—सिआल्क और हिमार— तथा रूसी तुर्किस्तान के 'अनो' टीले में भी पाई गई थी। सिआल्क में ये सूइयाँ ईसा पूर्व चौथी सहस्राब्दी के स्तर ४ में मिलती हैं। इसी प्रकार की कुन्तल-शीर्षक सूइयों के चित्र सिआल्क-३ और हिमार--१ (बी) के स्तरों से प्राप्त विव्रित वर्तनों पर भी पाए गये हैं जो और भी पुराने हैं। पिगट महोदय मानते हैं कि इस शैली की सूई का जन्म सर्वप्रथम सिआल्क में हुआ था जहाँ से यह पश्चिम की ओर गई और एनेटोलिया-इजियन (लघु-एशिया) प्रदेश में २६०० ई० पू० के लगभग दृष्टिगोचर हुई। वे पुनः लिखते हैं कि कुछ शताब्दियों में वहाँ लोकप्रिय हो जाने पर यह ईरान की ओर लौटी और वहाँ से २००० ई० पू० के लगभग सिन्धु घाटी में पहुँची। इन सूइयों के प्रसार के विषय में पिगट की पूर्वोक्त विचारधारा का अनुसरण करना कठिन है। सूई का यह आकार जब २६०० ई० पू० के एक हजार वर्ष पहले सिआल्क के लोगों को सुविदित था, और प्रारम्भिक राजावली काल (३००० ई० पू०) के समय हिमार तथा अनो में भी प्रचलित था तो चौथी सहस्राब्दी के अन्त अथवा तीसरी के आरम्भ में सिन्धु प्रान्त में भी सुगमता से आ सकता था। इस कल्पना में कोई युक्ति नहीं है कि पहले यह आकार ईरान से पश्चिम की ओर यूनान तक गया, फिर लौटकर ईरान आया और अन्त में २००० ई० पू० के लगभग वहाँ से भारत पहुँचा। सिन्धु-सभ्यता का आरम्भ-काल वस्तुतः चौथी सहस्राब्दी ई० पू० तक पहुँचता है और आश्चर्य नहीं कि ईरान और भारत के बीच कला-सम्बन्धी विचारों और अभिप्रायों का परस्पर विनिमय चौथी सहस्राब्दी ई० पू० तक पहुँचता है और आश्चर्य नहीं कि ईरान और भारत के बीच कला-सम्बन्धी विचारों और अभिप्रायों का परस्पर विनिमय चौथी सहस्राब्दी ई० पू० में हुआ हो। मुझे स्मरण है कि वत्स महोदय की खुदाई में सीसे की बनी हुई इस आकार की एक-दो सूइयाँ हड़प्पा में मिली थी, परन्तु अत्यन्त खड्डित और अज्ञातार्थ होने के कारण वे उन्हें अपनी पुस्तक में प्रकाशित नहीं कर सके। सन् १९३५ में सीसे की कुन्तल-शीर्षक एक और सूई मुझे 'टीला-डी' की खुदाई में ६ फुट ६ इंच की

गहराई पर मिली थी^१ (फलक १२, ज) ।

'टीला-एफ' की तरह अति प्राचीन 'टीला-डी' के गहरे स्तर से इस सूई की उपलब्धि एक स्पष्ट प्रमाण है कि इस प्रकार की सूइयाँ विदेशीय नहीं अपितु देशीय कला-कृतियाँ थीं । डा० मेकेने ठीक ही कहा था कि चन्दुदडो के टीले में जो सूई हडप्पा स्तर के ऊपर भूकर-स्तर में मिली थी वह मोहेजो-दडो की सूई की वंशज थी । पिगट का यह कहना कि "क्योंकि प्रौढ़ सिन्धु-सभ्यता का सुमेरियन-सभ्यता से सम्पर्क 'सार्गान' काल में हुआ, इसलिये सिन्धु-सभ्यता प्रारम्भिक राजावली काल (२८०० ई० पू०) से प्राचीन नहीं" सर्वथा भ्रममूलक है । हडप्पा और मोहेजो-दडो के टीलो की स्तर-रचना तथा उपलब्ध वस्तु-सामग्री इस तथ्य का अकाट्य प्रमाण है कि चौथी सहस्राब्दी ई० पू० सिन्धु-सभ्यता का सुमेरियन सभ्यता से निकट सम्बन्ध था ।

पशु-शीर्षक शलाका—सिन्धु-सभ्यता की अर्वाचीनता की पुष्टि में पिगट का दूसरा प्रमाण 'पशु शीर्षक शलाकाएँ' हैं । इनमें से एक (फलक १२, भ) हडप्पा और दूसरी (फलक १२, ब) मोहेजो-दडो में मिली थी । हडप्पा की शलाका टीला 'डी' के खात न० ३ में एक फुट गहराई पर पाई गई थी । यह टीला, जैसा कि वत्स महोदय ने लिखा है, हडप्पा खडहर के प्राचीनतम क्षेत्रों में से एक है, और इस कारण टीला-एफ' का समकालीन है । यहाँ से खडिया पत्थर की बहुत सी धुवाकार मुद्राएँ (फलक ४६, घ, ३-१३) सहिलष्ट टाँगो वाले पशु, अत्रिकसित कला-शैली के ताँबे के वर्तन आदि ऐसी वस्तुएँ जो प्राक्-मोहेजो-दडो काल की हैं, मिली थी । इसलिये यहाँ से प्राप्त शलाका सिन्धु-सभ्यता के अन्तिम काल की वस्तु नहीं हो सकती जैसा कि पिगट का विचार है । मोहेजो-दडो की शलाका १२ फुट की गहराई पर भिन्न-भिन्न काल की दो ढाढ काँडों की तहों के बीच पाई गई थी । पिगट का तर्क है कि ये दोनों शलाकाएँ सिन्धु-सभ्यता में वेजोड हैं, परन्तु भारत के बाहर इनका बहुत प्रसार था । चौथी सहस्राब्दी ई० पू० के प्रारम्भ-काल की इती आकार की प्राचीनतम शलाकाएँ जो मेसोपोटेमिया से मिली थी सुमेरियन सभ्यता में सम्बन्ध रखती हैं । यही आकार सूमा (उरुक-प्रनग) में मिला है और लगाश के टीले में प्राप्त प्रसिद्ध नर्तक-शलाका भी इसी काल की है । एक और शलाका जो किश के खडहर के कन्निन्तान में उपलब्ध हुई थी, प्रारम्भिक राजावली काल (३००० ई० पू०) की है ।

पिगट के इस तर्क में भी वही आपत्ति है जो युन्तल-शीर्षक सूइयों के सम्बन्ध में ऊपर दिखाई गई है । चौथी सहस्राब्दी ई० पू० जब सुमेर में यह शलाका प्रयोग में

१ एन्युअल रिपोर्ट ऑफ आर्क्योलॉजिकल सर्वे ऑफ इंडिया, १९३४-३५, फलक ११, २ ।

आती थी तो यह असम्भव नहीं कि सिन्धु देश में भी डमका ज्ञान हो। कुनन शीर्षक तथा पशु शीर्षक सूडयाँ सिन्धु-सभ्यता के अति प्राचीन होने का एक बलिष्ठ प्रमाण है। पिगट के मत में सुमेरियन शलाकाओं से उतरकर प्राचीनतम तीन पशु शीर्षक शलाकाएँ जो यूनान से मिली थी २५०० ई० पू० कान की हैं। परन्तु इसके विपरीत एटकिन्सन महोदय लिखते हैं कि यमी स्यान में प्राप्त कामि की पदि-शीर्षक दो सूडयाँ तीसरी सहस्राब्दी ई० पू० के प्रथम पाद के पत्तों की हैं^१। उनके कथनानुसार ये शलाकाएँ पूर्वोक्त सुमेरियन और यूनानी शलाकाओं के मध्यकाल की होने में सुमेरियन में अर्वाचीन और यूनानी शलाकाओं से प्राचीन हैं। मिशालक, अनी और हिमार में प्राप्त-कुन्तल शीर्षक सूडयो की तरह सुमेर की पशु-शीर्षक शलाकाएँ भी २५०० ई० पू० काल की यूनानी शलाकाओं की पितृस्थानीय थी। यदि भारत ने कभी इन शलाकाओं को बाहर से लिया था, जिम्हा हमारे सामने अभी तक कोई प्रमाण नहीं है, तो उसने यह कला दूरस्थ इजिप्टन प्रान्त में नहीं अपितु अपने पड़ोसी सुमेर से ही ली होगी। पिगट के द्वारा अनुमोदित टेहे मार्ग में सूडयो के पमार की क्लिष्ट कल्पना करना सर्वथा असंगत है।

राजावली-काल के प्रमाण

मेसोपोटेमिया में जो भारतीय वस्तुएँ मिली प्राचीनता की दृष्टि से वे दो बालों में विभक्त की जा सकती हैं—(१) वे जो प्रारम्भिक राजावली-काल की (३०००-२८०० ई० पू०) की हैं, और (२) वे जो राजा सार्गान के समय की हैं। पहली श्रेणी की वस्तुओं में (क) पत्थर के कुछ वर्तन हैं जो सुमेर इलम के आठ खण्डहरों में पाए गये थे (फलक १५ च), (ख) वृक्ष पूजा का एक चित्र जो बगदाद के पाम दयाला क्षेत्र से मिला था (फलक २५ क) तथा (ग) प्राक-सार्गान काल की दो पापण-मुद्राएँ जिन पर सिन्धु-लिपि और भारतीय पशुओं की भूमियाँ अंकित हैं (फलक ४६, क १, २)।

प्रो० लेंगडन की सम्मति में सूसा (द्वितीय) में उत्खात सिन्धु शैली की शलाका मुद्रा पर अंकित लिपि जमदेत नसर, किश और निपर की सुमेरियन लिपि के बहुत अनुरूप है^२ (फलक १४ ग)। इस सम्पर्क का समर्थन करने वाली अन्य वस्तुओं और अभिप्रायों में निम्न निदिष्ट उल्लेखनीय हैं—

अल-उवेद से प्राप्त वर्तनों के खण्ड जो उसी प्रकार के खडिया-पत्थर के बने

१ एटकिन्सटी, ग्र० २२, अक ६२, पृ० २२०।

२ मार्शल—मोहेजो-दहो एड दि इण्डस सिविलाइजेशन, ग्रथ १, पृ० १०४।

हैं जो अब भी भारत में इसी काम में आता है^१ (फलक १५, च)। सिन्धु-सभ्यता की वस्तुओं पर तिपत्ती का अलकरण (फलक १५ ग) जो मुंभेर के अति प्राचीन 'दिव्य वृषभों' पर भी बना है^२, तबड़े के उपकरणों का गुच्छा जिसमें चिमटा, कान की मूल निकालने की शलाका आदि सम्मिलित हैं, उर से प्राप्त इसी प्रकार की उपकरण सामग्री के समान है जो प्रथम राजावली काल के कन्निरान में मिली थी^३, दयाला क्षेत्र से प्राप्त प्रारम्भिक राजावली काल का एक वर्तन जिम पर सिन्धु शैली का "दैन-शौर टोका" अभिप्राय बना है (फलक ४, १५, क), अकीक के खचित मन के जो किस्में उत्खात प्राक्-सर्गान काल की कन्नो के मनकों में मिलते हैं, एक विशेष आकार का मिट्टी का ढकना जिसके समान ढकने जनदेत-नगर में मिले थे, शय की मुन्दरियाँ चपटी पैदी का वर्तन^४ (फलक ४२, ठ), खड़ी पैदी के बलि पात्र^५ (फलक ४२, च छ), पत्थर के तोल^६ (फलक ४१, ठ), पत्थर की नटूकची आदि ये समस्त प्राचीन वस्तुएँ डा० मेके की सम्मति में चौथी और तीसरी सहस्राब्दी ई० पू० के मेसोपोटेमिय की वस्तुओं में सादृश्य रखती हैं। इसी प्रकार कीड़ी और कवा के अभिप्राय (फलक १५, ज) जो सूसा (प्रथम) की कुम्भबला की विशेषताएँ हैं, मोहेजो-दडो में शयो स्कीर्ण जडाई के टुमडो और चित्रित कुम्भखण्डों पर प्रकट होने हैं। ये दोनों अलकरण सूसा (द्वितीय) में नहीं मिलते और निस्सन्देह सूसा (प्रथम) की सभ्यता के समान भारत आए थे।

मार्शल महोदय की पुस्तक के फलक न० १३८ और १३९ में प्रकाशित कुल्हाटा (फलक ४०, य, ज) सूसा (प्रथम) की सस्कृति के कुल्हाटों में मिलते हैं। कानि क आरा^७ (फलक ८० ड) मिश्र के प्राचीनतम आगों के बहुत अनुसूप है। अल-उवेद के लोग अपने मुर्दों को पार्श्व के बल लिटाकर कब्र में गाड़ देने थे और उनके साथ वा

१ चार्डलड—न्यू लार्डेट ग्रान मोस्ट एन्शोट ईस्ट।

२ हाल एण्ड वूनी—अल-उवेद, पृ० ४२।

३ एण्टिक्विटी—जिल्द ८, १६२८।

४ एण्टिक्विटी (चार्डलड के लेख)।

५ मार्शल—वही, फलक १५६, ४, ५।

६ मार्शल—वही, फलक ८१, १७।

७ मार्शल—वही, फलक ७६, १७, २१।

८ मार्शल—वही, फलक १५४, ६ ७।

९ मार्शल—मोहेजो-दडो एण्ड दि डरम वेनी सिविलाइजेशन, फलक १३।

आती थी तो यह असम्भव नहीं कि सिन्धु देश में भी डमका जान हो। कुल शीर्ष तथा पशु शीर्षक सूइयाँ सिन्धु-सम्यता के अति प्राचीन होने का एक बलिष्ठ प्रमाण है। पिगट के मत में सुमेरियन शलाकाओं में उतरकर प्राचीनतम तीन पशु शीर्ष शलाकाएँ जो यूनान से मिली थी २५०० ई० पू० कान की हैं। परन्तु डमके विपरी हटकिन्सन महोदय लिखते हैं कि थर्मो स्थान से प्राप्त कर्मि की पक्षि-शीर्षक दो मूड तीमरी सहावदी ई० पू० के प्रथम पाद के पहले की हैं? उनके कथनानुसार ये शन काएँ पूर्वोक्त सुमेरियन और यूनानी शलाकाओं के मध्यकाल की होने से सुमेरियन अर्वाचीन और यूनानी शलाकाओं से प्राचीन हैं। मिआलक, अनी और हिमार प्राप्त-कुम्भल शीर्षक सूइयों की तरह सुमेर की पशु-शीर्षक शलाकाएँ भी २५०० ई० पू० काल की यूनानी शलाकाओं की पितृस्थानीय थी। यदि भारत ने कभी इ शलाकाओं को बाहर से लिया था, जिनका हमारे सामने अभी तक कोई प्रमाण नहीं है, तो उसने यह कला दूरस्थ इजिप्ट प्रान्त से नहीं अपितु अपने पड़ोसी सुमेर ही ली होगी। पिगट के द्वारा अनुमोदित टेडे मार्ग से सूइयों के पसार की कल्पना करना सर्वथा असंगत है।

राजावली-काल के प्रमाण

मेसोपोटेमिया में जो भारतीय वस्तुएँ मिली प्राचीनता की दृष्टि से वे दो काल में विभक्त की जा सकती हैं—(१) वे जो प्रारम्भिक राजावली-काल की (३०००-२८०० ई० पू०) की हैं, और (२) वे जो राजा सार्गान के समय की हैं। पहली श्रेणी की वस्तुओं में (क) पत्थर के कुछ वर्तन हैं जो सुमेर इलम के आठ खण्डहरों में पाये गये थे (फलक १५ च), (ख) वृक्ष पूजा का एक चित्र जो बगदाद के पास दयाल क्षेत्र से मिला था (फलक २५ क) तथा (ग) प्राक-सार्गान काल की दो पापण-मुद्रा जिन पर सिन्धु-लिपि और भारतीय पशुओं की मूर्तियाँ अंकित हैं (फलक ४६, क १, २)

प्रो० लेंगडन की सम्मति में सूसा (द्वितीय) में उत्खात सिन्धु शैली की शलाक मुद्रा पर अंकित लिपि जमदेत नसर, किश और निपर की सुमेरियन लिपि के बहू अनुरूप हैं^२ (फलक १४ ग)। इस सम्पर्क का समर्थन करने वाली अन्य वस्तुएँ और अभिप्रायों में निम्न निर्दिष्ट उल्लेखनीय हैं—

अल-उवेद से प्राप्त वर्तनों के खण्ड जो उसी प्रकार के खडिया-पत्थर के व

१ एटिक्विटी, ग्र० २२, अक ६२, पृ० २२०।

२ मार्शल—मोहेजो-दहो एड दि इण्डस सिविलाइजेशन, ग्रंथ १, पृ० १०४

है जो अब भी भारत में इसी काम में आता है^१ (फलक १५, च)। सिन्धु-सभ्यता की वस्तुओं पर तिपत्ती का अलकरण (फलक १५ ग) जो सुमेर के अति प्राचीन 'दिव्य वृषभों' पर भी बना है^२, ताँबे के उपकरणों का गुच्छा जिममे चिमटा, कान की मँल निकालने की शलाका आदि सम्मिलित हैं, उर में प्राप्त इसी प्रकार की उपकरण सामग्री के समान है जो प्रथम राजावली काल के बर्लिन्ग्टन में मिली थी^३, दयाला क्षेत्र से प्राप्त प्रारम्भिक राजावली काल का एक वर्तन जिम पर सिन्धु शैली का "बैल-श्रीर-टोकंग" अभिप्राय बना है (फलक ४, १५, क), अकीक के खचिन मन के जो किश में उत्खान प्राक्-सार्गिन काल की पत्थरों के मनकों से मिलते हैं, एक विशेष आकार का मिट्टी का ढक्कना जिसके समान ढक्कने जमदेत-नगर में मिले थे, अब की मुन्दरियाँ^४ चपटी पैदी का वर्तन^५ (फलक ४२, ठ), खड़ी पैदी के बलि पात्र^६ (फलक ४२, च, छ), पत्थर के तोल^७ (फलक ४१, ठ), पत्थर की मट्टकची आदि ये समस्त प्राचीन वस्तुएँ डा० मेके की सम्मति में चौथी और तीसरी सहस्राब्दी ई० पू० के मेनोपोटेमिया की वस्तुओं से सादृश्य रखती हैं। इसी प्रकार मीठी और कघा के अभिप्राय (फलक १५, ज) जो सूसा (प्रथम) की कुम्भबला की विशेषताएँ हैं, मोहेजो-दडो में शक्वी-त्कीर जहाई के टुकड़ों और चित्रित कुम्भखण्डों पर प्रकट होते हैं। ये दोनों अलकरण सूसा (द्वितीय) में नहीं मिलते और निस्सन्देह सूसा (प्रथम) की सभ्यता के समय भारत आए थे।

मार्शल महोदय की पुस्तक के फलक न० १३८ और १३९ में प्रकाशित कुल्हाड़े (फलक ४०, ख, ग) सूसा (प्रथम) की सस्कृति के कुल्हाड़ों से मिलते हैं। कर्म का आरा^८ (फलक ४० ड) मिथ के प्राचीनतम आगे के बहुत अनुरूप है। अल-उवेद के लोग अपने गुदों को पार्श्व के बल लिटाकर बन्न में गाड़ देते थे और उनके नाथ व्याध

१ चाईल्ड—न्यू लाईट ग्रान मोस्ट एन्शोट ईम्प्ट।

२ हाल एण्ड वूली—अल-उवेद, पृ० ४०।

३ एण्टिक्विटी—जिल्द ८, १६२८।

४ एण्टिक्विटी (चाईल्ड के लेख)।

५ मार्शल—वही, फलक १५६, ४, ५।

६ मार्शल—वही, फलक ८१, १७।

७ मार्शल—वही, फलक ७६, १७, २१।

८ मार्शल—वही, फलक १५४, ६, ७।

९ मार्शल—मोहेजो-दडो एण्ड दि इटन वेर्ली सिविलाइजेशन फलक १३१,

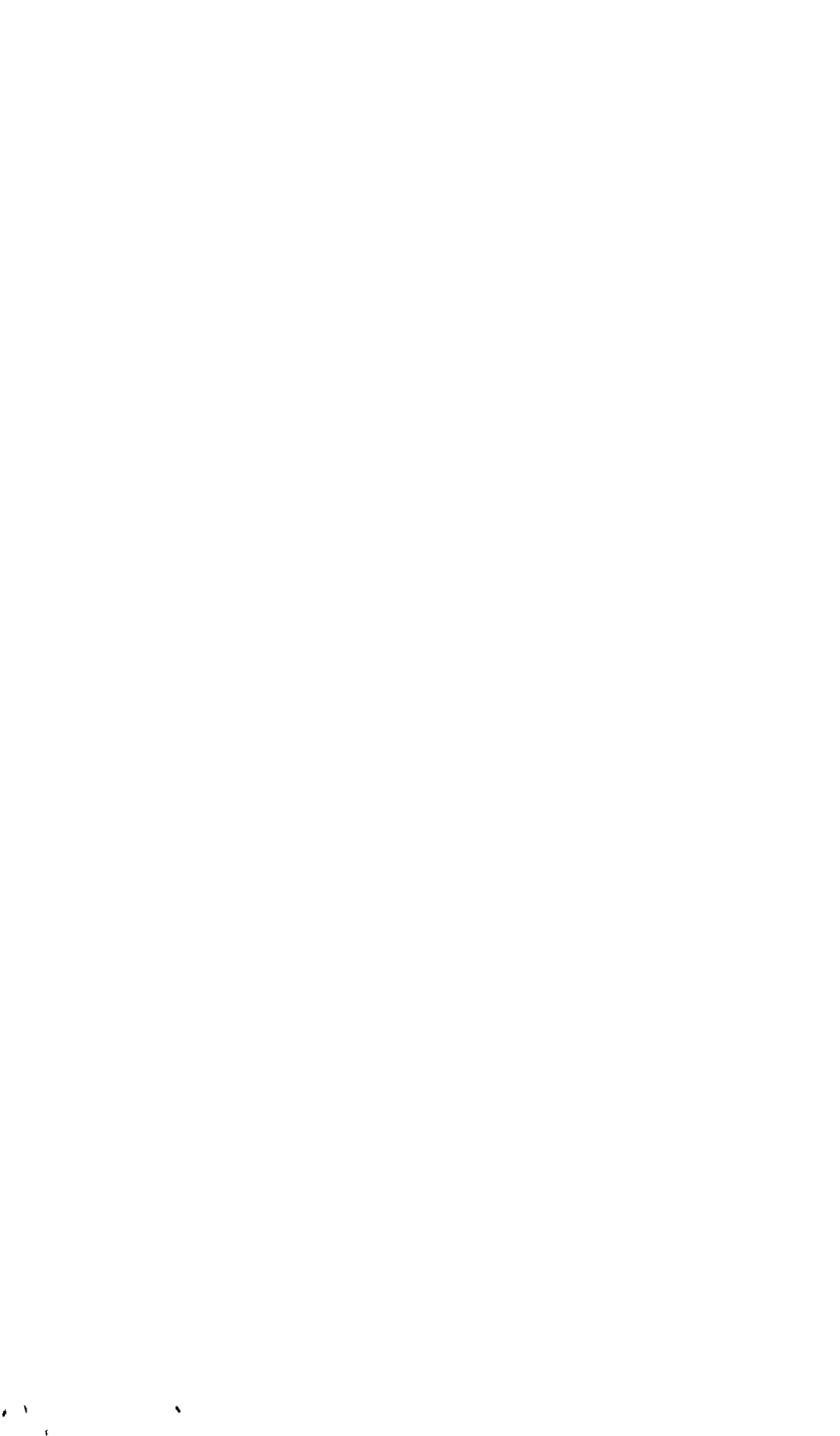

भी खण्डन बनी थी। यह कला-वैचित्र्य सागर्गिन काल तक प्रचलित रहा। इसका समर्थन फ्रेंक कर्ट-कृत खफजे की खुदाई से होता है^१।

प्राचीन पार्याय मूर्तियाँ—अन्त में यह निर्देश करना आवश्यक है कि सिन्धु काल की मृण्मय मनुष्य-मूर्तियों के पक्ष समान विकृत मुख तथा अन्य लक्षण मेसोपोटेमिया, मिश्र तथा ईरान की प्राचीनतम मनुष्य-मूर्तियों से बहुत समानता रखते हैं।

पूर्वोक्त अनेक प्रमाण इस बात के साक्षी हैं कि सिन्धु-घाटी का मेसोपोटेमिया के साथ अल-उवेद काल से लेकर राजावली काल, अर्थात् ईसा पूर्व चौथी सहस्राब्दी के पूर्वार्ध से २५वीं शती ईसा पूर्व के अन्त तक साक्षात् अथवा किसी माध्य के द्वारा अदृश्य सम्बन्ध रहा होगा। राजा सागर्गिन के काल (२४वीं शती ई० पू०) में लेकर तीसरी सहस्राब्दी ई० पू० के अन्त तक यह सम्बन्ध प्रौर भी बनिष्ठ हो गया। यह निष्कर्ष केवल भौतिक प्रमाणों के आधार पर ही आश्रित नहीं किन्तु इसका समर्थन हडप्पा, मोहेजो-दडो तथा चन्द्रदडो के टीलों की आन्तरिक स्तर-परीक्षा से भी होता है।

राजावली काल के बाद के प्रमाण

सिन्धु-सभ्यता राजावली-काल के अनन्तर २४०० से २००० ई० पू० तक भी जीवित थी। इसका प्रमाण उन अनेक भारतीय कला-कृतियों से मिलता है जो उर, किश, टेल अस्मर, गारा, सूसा आदि मेसोपोटेमिया और ईरान के प्राचीन खण्डहरों से सागर्गिन तथा उत्तरकाल के स्तरों के सम्बन्ध में प्राप्त हुईं।

उपसंहार

पूर्वोक्त समालोचना से सिद्ध होता है कि सिन्धु-सभ्यता ईसापूर्व चौथी सहस्राब्दी के पूर्वार्ध में तीसरी सहस्राब्दी के अन्त तक, अर्थात् १५०० वर्ष के लगभग, जीवित रही। मेसोपोटेमिया और सिन्धु देश के बीच जो उत्तर-राजावली काल के सम्पर्क हैं वे इस दीर्घजीवी सभ्यता के अन्तिम काल के हैं। हडप्पा की खुदाई में स्पष्ट है कि टीला 'एफ' तथा खण्डहर वे अन्य निम्न तल क्षेत्र टीला 'एवी' के प्राकार से प्राय एक हजार वर्ष अधिक प्राचीन हैं। डा० व्हीलर के सुभाव के अनुसार यदि इस दुर्ग-प्राकार की निधि तीसरी सहस्राब्दी का मध्य है तो टीला 'एफ' के पहले स्तर की आवादी का काल ३५०० ई० पू० के लगभग तक पहुँच जाता है। मोहेजो-दडो में भूगर्भस्य जल की तह ऊपर उठ जाने के कारण नीचे की आवादियाँ जलमग्न हो गईं। अतः वहाँ मातृ स्तर के नीचे खुदाई नहीं हो सकी। सातवें स्तर के काल का अनुमान लगाना कठिन है। फिर भी २८१ फुट की गहराई पर पत्थर की खण्डित मट्टकची

१ फ्रेंकर्ट—टेल अस्मर एण्ड खफजे पृ० ७०।

के मिलने से इस स्तर की श्रायु का अंदाजा लगाना कुछ सम्भव हो सकता है। इस प्रकार की सडूकचियाँ (फलक १५, च) सूसा, अल-उवेद एवं मेमोपोटेमिया के अन्य टीलों में प्रारम्भिक राजावली-काल के प्रयोग में मिली हैं। इस सम्बन्ध में डा० मेके लिखते हैं कि “मोहेजो-दडो के निचले स्तरों के काल का अनुमान लगाने में सडूकची की उपलब्धि से बहुत सहायता मिलती है। यह सडूकची कुछ गहरे हरे रंग के पत्थर की बनी है और इस पर ‘चटाई-अभिप्राय’ बना है (फलक १५, च)। इसी प्रकार का अभिप्राय सूसा (द्वितीय) के एक वर्तन पर मिला था। गूमा (द्वितीय) की तिथि भिन्न-भिन्न विद्वानों ने भिन्न-भिन्न नियत की है, जैसे ईसा पूर्व ३००० से २६००, २७०० और ३००० से २८००। इन विविध तिथियों की औसत २८०० है^१। अब यदि हम २८०० ई० पू० को ही मोहेजो-दडो से उत्तमान सडूकची की तिथि मान लें तो स्तर न० ७ को ३००० ई० पू० की तिथि देना उपयुक्त नहीं होगा। यह कहना कठिन है कि इस स्तर के नीचे की आबादियाँ जो अभी जलमग्न हैं इनसे और कितनी पुरानी होंगी। इन जलमग्न स्तरों में सिन्धु-सभ्यता के शैशव तथा विशोर अवस्था का इतिहास छिपा है। स्तर न० ७ में सिन्धु-सभ्यता का जो रूप प्रकाश में आया है वह आगे ही प्रौढ़ है। सर जान मार्शल के मन में क्रमिक विकास सिद्धान्त के अनुसार शैशव से प्रौढ़ अवस्था तक पहुँचने के लिये सिन्धु-सभ्यता को कम से कम एक हजार वर्ष लगे होंगे। इस विकास के लिये यदि हम नान सौ शताब्दियाँ भी मान लें तो इस सभ्यता का प्रारम्भकाल ईसा पूर्व चौथी सहस्राब्दी का प्रथम चरण ही बँठता है। अतः सिन्धु-सभ्यता का आद्योपान्त जीवन-काल ईसा पूर्व चौथी सहस्राब्दी के पूर्वार्ध में लेकर तीसरी सहस्राब्दी के अन्त तक नियत करना अनुचित नहीं होगा।

१ यही ‘चटाई’ अभिप्राय भोव घाटी के सुर-जगल नाम खण्डहर से प्राप्त ठीकरो पर भी मिला है।

देखो स्टार्इन—मेमायर्स ऑफ दि आर्कियालाजीकल सर्वे ऑफ इण्डिया न० ३७, फलक १३, आर, जी ६ और फलक २०, एम जे ४३।

सिन्धु-सभ्यता का काल-निर्णय

(पश्चिमोत्तरी भारत की कुम्भकला के आधार पर)

प्रागैतिहासिक पश्चिमोत्तरी भारत के काल-निर्णय की समालोचना में पिगट महोदय लिखते हैं कि इस भूखण्ड की भौगोलिक रचना दो प्रकार की है—(१) बलूचिस्तान का ऊँचा पठार और (२) सिन्धु नद तथा पश्चिमी पंजाब का मैदान। बलूचिस्तान के पठार में बिखरी हुए अनेक छोटी-छोटी प्रागैतिहासिक संस्कृतियाँ पाई गई हैं। इनमें बसने वाले कृषिजीवियों की अल्प-संख्यक जातियाँ परस्पर वियुक्त तग घाटियों में रहती थी और इस एकान्तवास में हर एक ने अपनी-अपनी विलक्षण संस्कृति का निर्माण किया था। इसके विपरीत सिन्धु नद के विस्तृत मैदान में एक ऐसी वैयक्तिक संस्कृति का जन्म हुआ जो बढ़ते-बढ़ते विशाल नागरिक सभ्यता के रूप में विकसित हो उठी। यह सभ्यता हड़प्पा और मोहेजो-दड़ो के केन्द्रीय नगरों में जन्म पाकर शनैः शनैः बढ़ती हुई एक हजार मील लम्बे और चार सौ मील चौड़े विस्तृत क्षेत्र पर छा गई। बलूची पहाड़ियों की स्थानीय विविध संस्कृतियाँ निर्धन लोगों की कृतियाँ थीं। उनमें विपमता है। परन्तु सिन्धु घाटी की नगरीय नागरिक सभ्यता में समृद्धि और ऐश्वर्य की भूक है।

मेक-कीन की विधि का अनुसरण करते हुए पिगट ने सिन्धु सभ्यता के साथ बलूची संस्कृतियों की तुलना विविध दृष्टिकोण से की है। इस तुलना का आरम्भ वह बलूची कुम्भकला के परीक्षण में करता है। पश्चिमी एशिया की कुम्भकलाओं के समान इस कुम्भकला के भी दो प्रसिद्ध भेद हैं—मटियाली और लाल। मटियाली में कोयटा, आग्नी, कुहनी, गाली-ट्रम्प, ताल, भूकर और भाँगर से उपलब्ध वर्तनों के खण्ड हैं। ये सब प्राचीन खण्डहर दक्षिणी बलूचिस्तान में हैं। लाल कुम्भकला के अवशेष उत्तरी बलूचिस्तान के सुर जगल, राणा गुंडई, पेरिआनो गुंडई नामक स्थानों में तथा हड़प्पा, मोहेजो-दड़ो और सिंध की अनेक प्रागैतिहासिक बस्तियों में मिले हैं। पूर्वोक्त दो प्रकार की कुम्भकलाओं के मध्य में प्रो० पिगट लिखता है—

लाल कुम्भकला — “लाल कुम्भकला की संस्कृतियों में भोज घाटी की संस्कृति, जो राणा-गुण्डई और पेरिआनो-गुण्डई नामक स्थानों में केन्द्रित है, सबसे प्राचीन है। इसके अलकरणों में कई एक ज्यामितीय अभिप्राय आग्नी के अलकरणों में कुछ कुछ

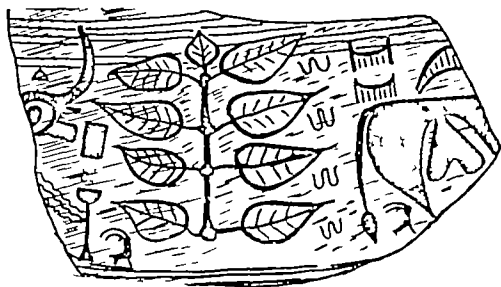

क



ख



ग



घ



ङ



च



छ



ज



झ

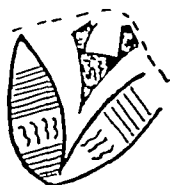

ञ



ट



ठ

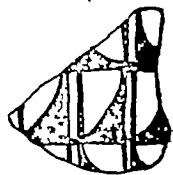

ड

फलक १६ बलूचिस्तान की कुम्भकलाश्रों पर चित्रित श्रलकरण

मिलते हैं, जिसमें प्रतीत होता है कि उत्तर-काल में आम्नी-संस्कृति भोव-संस्कृति से अशत प्रभावित हुई थी। परन्तु यह मादृश्य त्रधूरा है क्योंकि स्त्रियो और पशुयो की मूर्तियाँ जो भोव और कुल्ली में पाई गई थी (फलक १७, घ) आम्नी और नाल में नाममात्र को भी नहीं मिली। भोव और कुल्ली की मूर्तियों में भी परस्पर बहुत अन्तर है, क्योंकि इन स्थानों से प्राप्त स्त्री-मूर्तियाँ आकार में एक दूसरी से नितान्त भिन्न हैं^१।”

पिगट के मतानुसार मटियाली कुम्भकलाओं में कोयटा की कुम्भकला भारत में प्राचीनतम है (फलक १६, ट-ड)। आम्नी भोव और शाही-ट्रम्प की कलाओं से इसकी कुछ समानता अवश्य है, परन्तु भारतीय कुम्भकलाओं में यह अपनी शैली की निराली ही है, और इसके विषय में पुरातत्त्ववेत्ताओं को बहुत कम ज्ञान है। पिगट स्वयं इस बात को मानते हैं कि कोयटा कुम्भकला से किसी अन्य भारतीय कला की तुलना करना भ्रान्तिकारक है। कोयटा से उतरकर आम्नी की कुम्भकला है जो अपने उत्तरकालीन रूप में नुंदारा की कुम्भकला पर प्रभाव डालती है। नाल की कुम्भकला के दो भेद हैं— एक प्राचीन और दूसरा उत्तरकालीन। प्राचीन रूप की नुंदारा में और उत्तरकालीन की नाल की बहुवर्ण कुम्भकला में भ्रूलक मिलती है। पिगट के विचार में कोयटा, आम्नी और भोव संस्कृतियाँ हड़प्पा से प्राचीन हैं। आम्नी अपने प्राचीन रूप में नुंदारा और कुल्ली की संस्कृतियों को प्रभावित करती है। कुल्ली हड़प्पा से प्राचीनतर है और अन्तिम काल में हड़प्पा सभ्यता पर अपनी छाप डालती है। नाल अशत हड़प्पा के समकालीन और अशत उत्तरकालीन है^२।”

अपनी समानोचना के प्रसंग में पिगट महोदय पुन लिखते हैं—

“यह सम्भव नहीं कि आम्नी को जमदेत-नमर से अधिक प्राचीन माना जाए, क्योंकि आम्नी-संस्कृति हड़प्पा-संस्कृति के विलकुल ही नीचे मिली है, और हड़प्पा-संस्कृति स्वयं प्रारम्भिक राजावली काल में पहले की नहीं हो सकती। अपने सुर-जगन् रूप में भोव-संस्कृति हिसार (प्रथम) के अन्तिम काल से सम्बद्ध है और इसका वह रूप आम्नी संस्कृति के आरम्भ काल से बहुत वियुक्त नहीं। राजावली काल में भारत और सुमेर के बीच वाणिज्य-सम्बन्ध स्थापना करने में यदि कुल्ली का स्थान प्रधान था तो सिन्धु-सभ्यता और सार्गान के नमय के उत्तरकालीन सम्पर्क शायद कुल्ली माध्य के द्वारा ही सम्पन्न हुए हों। इसका प्रमाण मकरान के समुद्रतट पर स्थित सुनकजडोर नामक सिन्धु-सभ्यता का प्राकार-वेष्टित खण्डहर है^३।”

१ एन्शेंट इंडिया, न० १, पृ० ८-२४।

२ एन्शेंट इंडिया न० १, पृ० ८-२४।

३ एन्शेंट इंडिया न० १, पृ० ८-२४।

पिगट के मत में सिन्धु-सभ्यता सिन्धु घाटी में प्रारम्भिक राजावली काल के समस्त मास्कृतिक लक्षणों समेत प्रकाश में आती है। इन लक्षणों में नागरिक अनुशासन, लिपि, मूर्तिकला, मुद्राएँ, धातु-विद्या आदि वर्णनीय हैं। उनका सुभाव है कि कुल्ली-संस्कृति शायद सिन्धु-सभ्यता की जननी थी और सिन्धु-सभ्यता से प्रभावित जो वस्तुएँ कुल्ली से प्राप्त हुईं वे सम्भवतः सक्रान्ति-काल की थीं।

पिगट का काल-निर्णय दोषग्रस्त है—पिगट के द्वारा निर्धारित पश्चिमोत्तर भारत की संस्कृतियों का काल-निर्णय दोष-ग्रस्त है। उनका तर्क कहीं भी श्रद्धेयता की कोटि तक नहीं पहुँचता। अपनी तुलनाओं को अधूरा छोड़कर दोलारूढ मन से वे एक विषय से दूसरे की ओर भागते हैं। सिन्धु-सभ्यता की अर्वाचीनता में जो प्रमाण उन्होंने दिये हैं वे ऐसे दुर्बल और असम्बद्ध हैं कि उनसे उनके पक्ष की पुष्टि नहीं होती। अपनी प्रौढ दशा में जब सिन्धु-सभ्यता मोहेजो-दडो के सातवें स्तर में प्रकट होती है तो वह पहले ही पूर्ण-रूप से विकसित है। इसमें सिन्धु युग के शिल्पियों और कलाकारों की अलौकिक प्रतिभा का प्रतिबिम्ब एव सामाजिक, धार्मिक और कला-विषयक रूढ़ियों का विचित्र समन्वय है जिसकी तुलना अन्यत्र कहीं नहीं मिलती। इसका व्यापक क्षेत्र एक हजार मील लम्बा और चार सौ मील चौड़ा सिन्धुनद का मनोहर काठा था जो ससार की अति प्राचीन मिश्र और बाबल की सभ्यताओं के सम्युक्त क्षेत्र से भी अधिक विस्तृत था। सिन्धुनद की बलवती धारा की तरह इस सभ्यता का अोजस्वी प्रवाह डेढ़ हजार वर्षों तक अपनी चिरतन रूढ़ियों और विलक्षणताओं को सग लिये अविच्छिन्न रूप से बहता रहा। सिन्धु-सभ्यता की इस सदानौर अखण्ड धारा की तुलना जब हम बलूचिस्तान की भोव, कुल्जी आदि क्षुद्र ग्राम-संस्कृतियों से करते हैं तो ये संस्कृतियाँ पकिल पल्लवों की तरह प्रतीत होती हैं। इस प्रसंग में प्रो० चाईल्ड लिखते हैं कि “यह जानना अत्यावश्यक है कि क्या बलूची संस्कृतियाँ सिन्धु-सभ्यता की जननी थी अथवा उसके उत्तरकालीन अवनत-रूप की छाया मात्र थी।” प्रमाणों के आधार पर कहा जा सकता है कि पूर्वोक्त दो विकल्पों में से दूसरा अधिक सगत है।

खुवाई का साक्ष्य—मोहेजो-दडो के सातवें स्तर में सिन्धु-सभ्यता की जो प्रौढ ऋनक मिलती है वह प्रारम्भिक राजावली काल की सुमेरियन-सभ्यता के अशेषतः समान है। प्रश्न उठता है कि ऐसी प्रौढ दशा तक पहुँचने के लिये इसे कितना समय लगा होगा। शैशव से किशोरावस्था और किशोरावस्था से प्रौढता प्राप्त करने के लिये मार्शल के विचार में कम से कम एक सहस्र वर्षों का समय चाहिये। वे अपनी समालोचना में इस प्रकार लिखते हैं—

“इस सभ्यता के विकास के लिये एक लम्बे समय की कल्पना करनी अनिवार्य है। परिपक्व नागरिक जीवन, विशाल भवन मंदिरादि विविध शिल्पकलाएँ, नाना रूप

कुम्भकता, उत्कीर्ण पापाण-मुद्राएँ, सरल चित्राक्षरो से जटिल सिन्धु-लिपि का क्रमिक विकास आदि इस सभ्यता की प्रगति के प्रधान लक्षण हैं। मेरे विचार में इस प्रगति के लिये एक हजार वर्ष भी थोड़ा ही समय होगा।" मार्शल महोदय का यह अनुमान मनमानी बल्पना नहीं है किन्तु तथ्यों पर आश्रित पुरातत्त्ववेत्ताओं का क्रियात्मक अनुभव है। स्मरण रहे कि सिन्धु-सभ्यता इस प्रौढ दशा में कहीं विदेश में उखाड़ कर इस भूमि में नहीं रगड़ी गई। यह देश की उपज थी, जैसा कि हडप्पा और मोहेंजो-दड़ो के टीलों की स्तर-परीक्षा से स्पष्ट प्रतीत होता है। यह यही पैदा हुई, फूली-फली और अन्त में इसी भूमि की गोद में समा गई।

सन् १९४६ के पहले की खुदाई का साक्ष्य—जब हम डा० व्हीलर की खुदाई का पहली खुदाई के आलोक में अध्ययन करते हैं तो स्पष्ट मालूम होता है कि टीला 'ए-वी' पर जब प्राकार बनाया गया तो टीला 'एफ' तथा अन्य निचले क्षेत्रों में मनुष्य जीवन समाप्त हो चुका था। इस समय केवल 'ए-वी' और 'ई' दो ऊँचे टीलों पर ही आवादी थी। इस दशा में डा० व्हीलर के 'दुर्ग-शासन' की कल्पना करना सम्भव है। वरस महोदय के विचार में टीला 'एफ' में नीचे के पाँच स्तर मोहेंजो-दड़ो से पहले के हैं। उनका यह विचार अशत स्तर-रचना और अशत क्षुद्राकार मुद्राओं के साक्ष्य पर आश्रित है। इस भाँति की एक भी छोटी मुद्रा अभी तक मोहेंजो-दड़ो में नहीं मिली। सम्भवतः ये छोटी मुद्राएँ सिन्धु-सभ्यता के शैशव-काल की वस्तुएँ थी, और खुदाई करने पर शायद मोहेंजो-दड़ो के उन स्तरों में मिल जाएँ जो अभी जलमग्न हैं।

मार्शल के द्वारा निर्धारित सिन्धु-सभ्यता की तिथि उम अश में ठीक है जहाँ तक कि इस सभ्यता के आरम्भ काल का प्रश्न है। मोहेंजो-दड़ो के नान उत्खात स्तरों और हडप्पा के लिये उन्होंने जो ऊपर की सीमाएँ नियत की हैं वे यथाक्रम ईसा पूर्व ३२५० और चौथी सहस्राब्दी का पूर्वार्ध हैं। हडप्पा के लिये सीमा बटाने का कारण यह था कि इसके पाँच स्तर, जिनमें छोटी मुद्राएँ मिली, मोहेंजो-दड़ो से पहले के थे। परन्तु गत वर्षों में मेमोपोटेमिया में जो अनुसन्धान हुआ है उसके आलोक में सिन्धु-सभ्यता के अन्तकाल की सीमा में परिवर्तन करना आवश्यक हो गया है। मार्शल के समय की सिन्धु-मुद्राएँ तथा टीला अस्मर में प्राप्त वस्तु समुदाय प्रकट प्रमाण हैं कि तीसरी सहस्राब्दी ई० पू० के अन्त तक सिन्धु देश और मेमोपोटेमिया में परस्पर वाणिज्य सम्बन्ध था। हमें यह भी ज्ञात है कि सिन्धु-सभ्यता के अन्तिम काल में कुछ विजातीय लोग, जिनके अन्वेष कश्गिस्तान 'एच' में उपलब्ध हुए, हडप्पा आकर बस गये थे। मोहेंजो-दड़ो के नष्ट हो जाने के बाद भी ये लोग वहाँ दो ती वर्षों के लगभग रहे।

इसलिये हड़प्पा के जीवन-काल की निचली सीमा १८०० ई० पू० के लगभग पहुँच जाती है। अतः सिन्धु-सभ्यता के पूर्वोक्त दोनों केन्द्र-नगरो का वास्तु-मान इस प्रकार बैठता है—

मोहेजो-दडो—(सात उत्खात स्तरों के लिये)—३२७० ई० पू० से २००० ई० पू० तक।

हड़प्पा—चौथी सहस्राब्दी के पूर्वार्ध से १८०० ई० पू० तक।

पिगट का दावा है कि आम्नी-संस्कृति हड़प्पा-संस्कृति से प्राचीन है, क्योंकि मिन्ध के दो प्राचीन टीलों में आम्नी के कुम्भखण्ड हड़प्पा संस्कृति के स्तर के नीचे पाए गये थे। परन्तु प्रश्न यह उठता है कि सिन्धु-सभ्यता के दीर्घ जीवन में हड़प्पा की कुम्भ-कला आम्नी और लोहरी के स्थानों में किस समय पहुँची। इन दोनों टीलों में हड़प्पा के कुम्भखण्ड आम्नी संस्कृति के स्तर के नीचे दबे हुए थे। परन्तु मिन्ध के दूसरे दो टीलों—गाजीशाह और पडीवाह—में ये आम्नी के कुम्भखण्डों से मिश्रित मिले थे। स्मरण रहे कि आम्नी और सिन्धु के दूसरे प्राचीन स्थान केवल कृषिजीवियों की छोटी छोटी बस्तियाँ थीं, जब कि सिन्धु-सभ्यता एक व्यापक सत्ता के रूप में उत्तरी भारत के विस्तृत भू-खण्ड पर व्याप्त थी। मोहेजा-दडो के सातवें स्तर में जब यह प्रकट होती है तो पहले ही प्रौढ़ है और इसको जड़ इस स्तर के बहुत नीचे तक फैली हुई है। सिन्धु घाटी में यह १५०० वर्ष तक फूली और फली। अभी हमारे पास ऐसा कोई प्रमाण नहीं जिससे अनुमान लगाया जा सके कि इसका प्रभाव दूरस्थ बलूचिस्तान और सिन्धु की कृषिजीवी जातियों में कब पहुँचा। हो सकता है कि आम्नी और लोहरी में यह प्रभाव सिन्धु-सभ्यता के मध्यकाल में पहुँचा हो। अतः यह निष्कर्ष निकालना अनुचित है कि समूची सिन्धु-सभ्यता ही आम्नी-संस्कृति के बाद की थी। जब तक आम्नी-कुम्भ-कला के खण्ड हड़प्पा अथवा मोहेजो-दडो के खण्डहरों में सिन्धु-कुम्भकला के नीचे दबे हुए नहीं मिलते यह मान लेना असंगत होगा कि आम्नी-संस्कृति सिन्धु-सभ्यता से प्राचीन है।

पिगट के इस विचार का अनुमोदन करना भी कठिन है कि कुल्नी पत्थर की शिल्पकला का केन्द्र था। यह भी असम्भव है कि मेसोपोटेमिया के आठ खण्डहरों से प्राप्त पत्थर की सड़कचियाँ मोहेजो-दडो से नहीं अपितु मकरान से वहाँ भेजी गई थीं। प्रारम्भिक राजावली काल के सुमेर का मोहेजो-दडो से सीधा वाणिज्य-सम्बन्ध था। सिन्धु राज्य अरब सागर तक फैला हुआ था और तटीय सामुद्रिक व्यापार का नियंत्रण इसके शासन में था। खडिया पत्थर की खण्डित सड़कची (डिब्बा) जो मोहेजो-दडो में २८ २ फुट की गहराई पर मिली थी सिन्धु-सभ्यता के इतिहास में बहुत पुरानी वस्तु है और इसकी तिथि सुगमता से ई० पू० २८०० वर्ष तक पहुँच जाती है। इससे पता

चलता है कि पापाण-शिल्पकला का केन्द्र मकरान नहीं किन्तु सिन्धु प्रान्त था। मोहेजो दड़ो की खुदाई में जितना भी खडिया पत्थर मिला वह राजपुताना की खानों की उपज था, क्योंकि यही खानें इस पत्थर का निकटतम उत्पत्ति-स्थान हैं^१। सिन्धु-सम्यता के पूर्वोक्त केन्द्र-नगरों से जितनी मुद्राएँ अथवा पत्थर के वर्तन मिले वे प्रायः इसी पत्थर के बने थे। निर्जल और दुर्गम पहाड़ी इलाके में स्थित होने के कारण कुल्ली इस कला का केन्द्र नहीं हो सकती। कुल्ली की स्त्री-मूर्तियाँ इतनी वेदव और वेडील नहीं दीखती जितनी कि सिन्धु प्रान्त की। दूसरी बात यह है कि उनकी बनावट में भ्रम और सिंघु की कला विलक्षणताओं का मिश्रण होने से कुल्ली की स्त्री-मूर्तियाँ कला-सकरता का एक रोचक उदाहरण है। सिन्धु-सम्यता की पशुमूर्तियाँ (खिलौने) कला-दृष्टि से बहुत साधारण और कुरूप हैं। रेखा-चित्रित सुडील कुल्ली के खिलौनों में उनका बहुत का सादृश्य है। कुल्ली का कास्य दर्पण जिसकी मूठ स्त्री की आकृति की है एक उत्कृष्ट कलाकृति है और सिन्धु-सम्यता के अलकरणहीन मादे दर्पणों का यह उत्तरकालीन उन्नत रूप है।

सिन्धु-सम्यता और नाल—नाल निस्सन्देह हडप्पा के बाद का है। यहाँ सिन्धु सम्यता के जो अंश मिले वे इस सम्यता के ह्रास-काल के थे। इसका समर्थन नाल में प्राप्त उलझे हुए वृत्त, पीपल की पत्तियाँ आदि अभिप्रायों और पत्थर के तोल, गोल मनके आदि दस्तुओं में होता है। नाल में ईरानी शैली की पापाण-मुद्राएँ बहुतायत से मिली थी, परन्तु सिन्धु-सम्यता की एक भी मुद्रा हस्तगत नहीं हुई। मालूम होता है कि कुल्ली और नाल की वस्तियों का सिन्धु-सम्यता से माक्षात् सम्बन्ध नहीं था। हडप्पा की कला-कृतियाँ कुल्ली में अवश्य किसी माध्य के द्वारा पहुँची होगी।

सर आरल स्टार्डिन कुल्ली को भ्रम से अर्वावीन और नाल से प्राचीन मानते हैं। इस प्रसंग में यह उल्लेखनीय है कि डवरकोट और सुतकजडोर नामक भ्रम सस्कृतियों के टीलों में भ्रम और सिन्धु सस्कृतियों के अवशेष समकालीन स्तरों में पाए गये थे। इससे स्पष्ट है कि अपने प्राचीनतम-रूप में सिन्धु सम्यता भ्रम की समकालीन और कुल्ली से प्राचीन थी। पिगट का तर्क है कि वलियात्र, पीपल की पत्तियाँ, पापाण आदि हडप्पा की विलक्षणताएँ कुल्ली में उनके ह्रास काल में पहुँची थीं। परन्तु आपत्ति यह है कि पीपल का पेड़ कुल्ली की प्राचीनतम अग्निवर्ण कुम्भकला पर भी मिलता है। कुल्ली में उपलब्ध 'पीपल-का-रस्ता' अभिप्राय अवास्तविक है। निस्सन्देह यह हडप्पा के अभिप्राय का उत्तरकालीन विकृत रूप है। इसी प्रसंग में पिगट पुनः लिखते हैं कि कश्मिस्तान-एच' के वर्तनों पर बने हुए पशु निस्सन्देह कुल्ली के वर्तनों पर चित्रित

१ मार्गल—मोहेजो-दड़ो एण्ड दि इण्डस निविलाइजेशन, भाग २, पृ० ६७६

पशुओं की अनुकृति है। कुल्ली और कब्रिस्तान-‘एच’ में यह सादृश्य स्पष्ट बतलाता है कि कुल्ली कब्रिस्तान-‘एच’ की तरह सिन्धु-सभ्यता के हासकाल की सस्कृति थी।

हिसार और अनौ के तीसरे स्तर के काट-निर्णय के विषय में पिगट का मेक्-कौन से जो मतभेद है वह प्रधानतः इस भ्रम पर आधारित है कि सिन्धु-सभ्यता उत्तर कालीन है। पश्चिमोत्तरी भारत का साक्ष्य, जो उसने अपने भ्रान्त सिद्धान्त के मर्मथन में उपस्थित किया है, उसकी अपनी सम्मति में भी अधूरा और सशयित होने के कारण अश्रद्धेय है। उदाहरणतः, कन्तल-शीर्षक सूइयाँ जो हडप्पा और मोहेजो-दडो में मिली भारतीय कलाकृतियाँ थी, न कि विदेशीय। इस प्रकार चन्हुदडो की सूई जो भूकर-स्तर से उपलब्ध हुई, निस्सन्देह मोहेजो-दडो की सूइयों की अनुकृति थी। परन्तु पिगट महोदय भ्रम से भारतीय सूइयों को विदेशीय कलाकृतियाँ बतलाते हैं। उनका यह भ्रममूलक प्रमाण मेक्-कौन के हिसार-विषयक काल-निर्णय पर किसी प्रकार बुरा प्रभाव नहीं डालता। हिसार के टीले में कई एक भारतीय कलाकृतियाँ निचले स्तरों में पाई गई थी जिनसे भारत और ईरान के बीच राजावली काल और उससे भी पहले का सम्पर्क सिद्ध होता है। इस साक्ष्य का पिगट ने ठीक मूल्य नहीं आँका। उदाहरणतः, हिसार में एक गोल शलाका-मुद्रा जिस पर बैल की मूर्ति कोरी है, मिली थी जिसे पिगट “सदिग्ध सिन्धु-सभ्यता की वस्तु” बतलाते हैं^१। पुनः सिन्धु-सभ्यता की ‘लडियो वाली मणि-मालाएँ’ जिनमें विछेदक मनके (फलक ३८, ड) लगे हुए हैं हिसार के निचले स्तरों में मिली हैं। हिसार से प्राप्त अनेक भारतीय कलाकृतियाँ पिगट के मत में सिन्धु-सभ्यता के अन्तिम काल की वस्तुएँ हैं। पूर्वोक्त प्रमाणों से प्रतीत होता है कि चौथी सहस्राब्दी ईसा पूर्व ईरान और सिन्धु देश में परस्पर वाणिज्य अथवा यातायात सम्बन्ध अवश्य था। इसी प्रकार भारत और मेसोपोटेमिया के बीच इसी काल के प्राचीन सम्पर्क को भी पिगट ने यथार्थ नहीं समझा है। उनका यह कहना कि मेसोपोटेमिया में उपलब्ध राजावली काल की भारतीय वस्तुएँ जैसे कूबड वाले बैल आदि की आकृतियाँ सम्भवतः सीधी कुल्ली प्रान्त से आई थी, न कि सिन्धु प्रान्त से, नितान्त हास्यास्पद है। मैं उनसे यह पूछना चाहता हूँ कि क्या “बैल-प्रोर-टोकरा” अभिप्राय, जो बगदाद के पास दयाला क्षेत्र में मिला था और जिसकी तिथि चौथी सहस्राब्दी ई० पू० है, भी कुल्ली से ही लिया गया था? क्या कुल्ली सस्कृति के एक भी खण्डहर में ऐसा अभिप्राय कहीं मिला है? परन्तु सिन्धु-मुद्राओं पर यह बहुत साधारण है। इसमें अशुभाव भी सन्देह नहीं कि सुमेरियन लोगों ने यह अभिप्राय

१ पिगट महोदय ने कारण नहीं बतलाया कि यह मुद्रा क्यों सदिग्ध सिन्धु-सभ्यता की वस्तु है।

कुल्ली से नहीं किन्तु सिन्धु प्रान्त में प्राप्त किया था ।

सिन्धु-सभ्यता से कुल्ली सस्कृति प्राचीन नहीं—कुल्ली को सिन्धु-सभ्यता से प्राचीन बतलाना दुराग्रह माय है । कुल्ली में सिन्धु तथा अग्नि वर्ण शैली की कुम्भ-कलाओं पर 'वलि-वेदिका' और उनके साथ बंधा हुआ कूबडवाला बेल पाया जाता है । स्वभावतः प्रश्न उठता है कि कुल्ली-सस्कृति में 'वलि-वेदिका' अभिप्राय कहीं से आया ? मेमोपोटेमिया की अग्निवर्ण कुम्भकला में इसे नहीं लिया गया क्योंकि उस पर इसका अशेषतः अभाव है । न ही यह कुल्ली की किसी अन्य वस्तु या मुद्रा पर मिलता है । कुल्ली-सस्कृति इस अभिप्राय के प्रादुर्भाव तथा प्रयोजन पर कोई प्रकाश नहीं डालती । इसके विपरीत सिन्धु-सभ्यता में हमें इस अभिप्राय के क्रमिक विकास और इतिहास का सुसम्बद्ध परिचय मिलता है । सिन्धु-सभ्यता के एकशृंग और अश्वत्थ-देवता से इसका घनिष्ठ सम्बन्ध है । क्या सिन्धुकालीन 'वलि-वेदिका' भी कुल्ली से ही ली गई थी ? यह सम्भव नहीं । यदि ऐसा होता तो कुल्ली में वेदिका के साथ एक शृंग की वजाय बेल का सम्बन्ध क्यों जोड़ा जाना । कुल्ली तथा कुल्ली-सस्कृति के अन्य खडहरों में एकशृंग का एक भी चित्र क्यों नहीं मिला । प्रतीत होता है कि यह अभिप्राय कुल्ली के लोगों ने सिन्धु-सभ्यता में प्राप्त किया था, और यह आदान-प्रदान उस समय हुआ जब डम चिह्न का नकेनार्थ अशेषतः विस्मृत हो चुका था ।

पिण्ड के विचार में कोयटा की कुम्भकला के सम्बन्ध में इतना थोड़ा ज्ञान है कि उससे पश्चिमोत्तरी भारत की अन्य कुम्भकलाओं की तुलना करना निरर्थक है । इस अज्ञान-दशा में यह कहना कि कोयटा की कुम्भकला भारत की मटियाली कुम्भ-कलाओं में प्राचीनतम है भ्रान्तिजनक है । उनका यह कहना कि कोयटा के अनन्तर आग्नी की कुम्भकला का म्याा है, जो अपने अन्तिम काल में नुंदारा की प्रारम्भिक कुम्भकला में सम्बद्ध है, और भी भ्रान्तिजनक है । वह नाल की कुम्भकला को दो भेदों में विभक्त करते हैं—(१) प्राचीन रूप जो नुंदारा की कुम्भकला में भलकता है, और (२) उत्तरकालीन रूप जिमें पर'बहुवर्ण चित्र बने हुए हैं । एक ओर तो नुंदारा की कुम्भकला का म.दृश्य आग्नी में दिखलाया गया है और दूसरी ओर कुल्ली से परन्तु दोनों ओर यह सादृश्य अधूरा ही रह जाता है ।

पूर्वोक्त नदिग्व और अधूरे नादृश्यों के आचार पर पिण्ड महोदय अत्यन्त महत्त्वपूर्ण निर्णयों पर उतर आते हैं । उनके अनुसार कोयटा, आग्नी और भोव सस्कृतियों हडप्पा से पहले की हैं और आग्नी अपने अन्तिम काल में नुंदारा और कुल्ली को प्रभावित करती है । वह कुल्ली के प्रारम्भिक काल को हडप्पा में प्राचीन परन्तु अन्तिम काल को इसका नमकालीन बतलाते हैं । नाल को अशत हडप्पा का नमकालीन और

अशत उत्तरकालीन । सिन्धु-सभ्यता और बलूचिस्तान की सस्कृतियों के बीच निरालम्ब और सदिग्ध सादृश्यो की हवाई नीव पर वे गम्भीर सिद्धान्तो की मायापुरी का निर्माण करते हैं । अतः पिंगट अथवा डा० व्हीलर के इस निर्णय को मानना कठिन है कि सिन्धु-सभ्यता राजावली काल के मध्य (लगभग २८०० ई० पू०) में उत्पन्न हुई और १५०० ई० पू० के आस-पास आर्यजाति के आक्रमणो से नष्ट हो गई ।

धर्म और धार्मिक कथानक

उपलब्ध प्रमाणों के आधार पर यह निर्विवाद है कि धर्म, संस्कृति तथा जातीयता के विषय में हड़प्पा और मोहेजो-दडो के लोग एकसमान थे । 'मोहेजो-दडो एण्ड दे इडस वैली सिविलाइजेशन' नामक अपनी पुस्तक में मार्शल महोदय ने इनके धर्म पर विद्वत्पूर्ण समालोचना की है । वे प्रमाण जिनके आधार पर सिन्धु-सभ्यता के अक्षिप्त इतिहास का सकलन हो सका है केवल छोटी-छोटी वस्तुएँ हैं, जैसे मुद्राएँ, मुद्राछापें, ताँबे की लेखाकित पट्टियाँ, मिट्टी और पत्थर की मूर्तियाँ आदि । इनके अतिरिक्त दो ऐसे वास्तु जो सम्भवतः देवस्थान हो सकते हैं, भी सिन्धु के काठे में प्रकाश में आए हैं । ये देवस्थान प्राकार-परिवृत पीठ-मन्दिर प्रतीत होते हैं । इनमें से एक हड़प्पा में और दूसरा मोहेजो-दडो में है । दोनों सबसे ऊँचे टीलों के शिखरों पर स्थित हैं । इन टीलों के आधुनिक नाम क्रमशः टीला 'ए-त्रा' और 'स्तूप-टीला' हैं । दोनों लड़हरों से उत्खान वस्तु-सामग्री के परस्पर सापेक्ष होने के कारण हड़प्पा के वर्णन प्रथम में मुझे स्थान-स्थान पर मोहेजो-दडो की उपलब्धियों का भी उल्लेख करना पड़ा है ।

मार्शल की सम्मति में सिन्धु काल का सबसे प्रधान देवता मातृदेवी^१ थी जिसकी असंख्य मृगमय मूर्तियाँ हड़प्पा और मोहेजो-दडो की खुदाई से प्राप्त हुई हैं । अधिकांश वे स्थान-मुद्रा में हैं और कटिवस्त्र के बिना उनका शेष शरीर नग्न है^२ । उनके सिरो पर पक्षे अथवा तोरण के आकार का ऊँचा शिरोवेष्टन और गले में कई लड़ी के हार तथा मालाएँ हैं (फलक १७, क) । उनकी भुजाएँ प्रायः शरीर के समानान्तर घुटनों तक लटकती हैं । परन्तु कई मूर्तियाँ भुजाएँ उठाकर हाथों में शिरोवेष्टन को छू रही हैं मानो अभिवादन कर रही हों (फलक १७, ख) । इन देवी की मूर्तियाँ बलूचिस्तान तथा भोव नदी की घाटी में भी मिली हैं और उनकी पैदी भी चिपटी है । भोव की मूर्तियों के सिरो पर टोपी की तरह आभरण (फलक १७, ग) और कुल्ली की मूर्तियों

१ मार्शल के विचार में सिन्धु-देवताओं में नारी अथवा प्रधान था । मेरी अपनी धारणा है कि सिन्धु-काल में नारी अथवा नहीं किन्तु पुरुष-अथवा प्रधान था ।

२ यह कटि-वस्त्र 'कौनक' नामक उन कटिवस्त्र से मिलता है जो राजावली-काल के सुमेरियन लोग पहनते थे ।



क 1



ख 2



ग 3



घ 4



ङ

5



च

6



छ

7

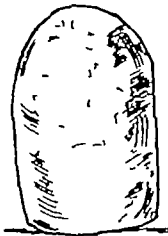

ज

8

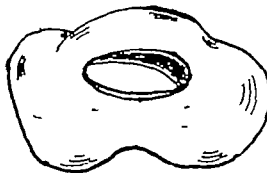

झ

9

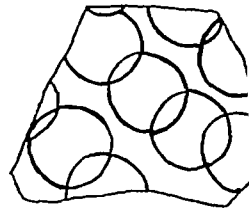

ञ

10

फलक १७ तयाकथित मातृदेवी की षडजक मूर्तियां

के गलो में द्वार और मानाएँ हैं (फलक १७, घ) जो आकार में मोहेजो-दडो की मुद्रा न० ४२० पर खुदे हुए त्रिमूर्ति शिव के वक्षस्थल पर पहने हुए कवच के समान हैं। इन मूर्तियों के चेहरे घोराकृति, आँखें घेंनी हुई और मुख विकराल हैं। मातृदेवी की प्रतिकृतिर्या पश्चिमी एशिया और भूमध्य सागर के पूर्वी तट के पास वाले द्वीपों में सर्वत्र पाई गई हैं। विशेषतः इनम, मेसोपोटेमिया, लघु-एशिया, सीरिया और फलिस्तीन के प्रदेशों में, उसकी पूजा भिन्न-भिन्न रूपों तथा नामों से सिन्धुनद में लेकर नीलनद तक प्रचलित थी। परन्तु इमने कही भी इतना व्यापक तथा सार्वदेशिक रूप धारण नहीं किया जितना कि भारत में, जहाँ वह समष्टि-श्रुतना (पुम्प) की अर्धांगिणी रूप में ब्रह्माण्डसत्ता (प्रकृति) की पूर्व-रूप थी। उत्तरवालीन शक्ति-पूजा के मूल में इसी सिन्धुकालीन मातृदेवी की पूजा थी। मार्शल की सम्मति में शार्यजाति ने मातृदेवी की उपासना भारत के आदिवासीयों से सीखी और इसे अपने धर्म का अंग बना लिया। वे लिखते हैं कि वैदिक काल में पुरुष-लिंग देवताओं का स्थान प्रधान और स्त्री-लिंग देवताओं का गौण था^१। इन त्रिचार की पुष्टि में वह हडप्पा की मुद्रा न० ३०४^२ (फलक १७, ड) के साक्ष्य का प्रमाण देने हैं। उनकी व्याख्या के अनुसार इम मुद्रा के एक ओर एक नग्न स्त्री शीर्षासन मुद्रा में पौधे को जन्म दे रही है। दूसरी ओर भूदेवी के उपलक्ष्य में नरबलि का दृश्य है जिसमें एक मनुष्य हाथ में कटार लिये एक अमहाय स्त्री का गला काटने को उद्यत है (फलक १७, ड ?)। वह इम दृश्य की तुलना भीटा की मुद्राछाप^३ (फलक १७, च) में करते हैं जिसमें एक देवी टाँगें फैनाए डमी मुद्रा में बैठी है, परन्तु कमल का पौधा उसके गर्भ में नहीं किन्तु गले में निकल रहा है।

हडप्पा की मुद्रा पर दिए हुए दृश्य की व्याख्या के विषय में मार्शल में मेरा मतभेद है। मेरे विचार में मुद्रा के दोनों ओर उन भीषण नरक-याननाओं का चित्रण है जो उस समय के लोगों की धारणा के अनुसार पापी मनुष्य परलोक में भोगते थे।

१ मातृदेवी अथवा भूदेवी की उपासना वैदिक काल में भी थी। ऋग्वेद-काल में लेकर आर्य इमने मकान सृष्टि की बीज-रूप मौलिक ब्रह्माण्ड सत्ता के रूप में मानते चले आए हैं। पहले वह छी के सहित पृथ्वी (धावापृथ्वी) के रूप में फिर अदिति के रूप में और अनन्तर पुरुष के सग प्रकृति के रूप में प्रकट होती है। उत्तरकालीन शार्य-साहित्य में वह 'शक्ति' के नाम से प्रसिद्ध है। दुर्गा, काली, गौरी आदि उसके विविध भावमय रूप हैं।

२ वत्स—एवमकेवेशन्स एट हडप्पा, फलक २३।

३ भारत पुरातत्त्व विभाग की मन् १९११-१२ की वार्षिक रिपोर्ट, फलक २२, ५०।

उलटी लटकी हुई स्त्री मातृदेवी नहीं हो सकती क्योंकि उसके गर्भ से जो वस्तु निकलती दिखाई देती है वह पौधा नहीं है, और न ही इसका कोई कारण दिखाई देता है कि पौधे को जन्म देने के लिए उसे उलटा लटकने की क्या आवश्यकता पड़ी। भीटा की छाप पर देवी आमीन मुद्रा में सीधी बैठी है, शीर्षामन मुद्रा में नहीं। दूसरी बात यह है कि जिसे उन्होंने पौधा समझा है वह वस्तु विच्छू जैसा कोई त्रिपैला कीट या किसी प्रकार का कटीला यातना-यंत्र है। मुद्रा के इसी ओर बाएँ किनारे पर दो बाघ पिछली टांगों पर एक दूसरे के सम्मुख खड़े हैं, जो सम्भवतः पशु रूप में यमलोक के दूत अथवा दानव हैं। शायद ये वही व्याघ्र हैं जिन्हें मोहेजो-दडो की दो मुद्राओं पर गिलगेश के समान एक दिव्य वीर गले से पकड़कर पछाड़ रहा है (फलक १६, छ) दूसरी ओर का दृश्य, जिसमें एक मनुष्य हाथ में कटार लिये एक स्त्री पर आक्रमण कर रहा है, भी परलोक-यातना का ही दृश्य हो सकता है। सम्भव है कि दोनों स्त्री मूर्तियाँ जो मुद्रा के आगे-पीछे बनी हैं एक ही व्यक्ति हो जिसे भिन्न-भिन्न पाप-कर्मों के लिये भिन्न-भिन्न प्रकार की यातना दी जा रही हो।

पुरुष-लिंग देवता—मार्शल के मतानुसार मातृदेवी से उतरकर एक पुरुष-लिंग देवता था जो मोहेजो-दडो की मुद्रा न० ४२० पर योगासन मुद्रा में विराजमान दिखाई देता है^१ (फलक १८, क)। इस देवता को त्रिमुख कहा गया है। इसके सम्बन्ध में उनकी यह भी सम्मति है कि कब्रों से कलाई तक कगलों से लदी हुई उमकी भुजाएँ इस प्रकार तनी हैं कि हाथों के अंगूठे घुटनों को छू रहे हैं। त्रिभुज आकार के हार अथवा उरस्त्राण की चर्चा करते हुए वे लिखते हैं कि “यह उरस्त्राण जो देवता धारण कर रहा है उस कवच से सादृश्य रखता है जिसकी शरण शक्तों ने आसुरी शक्तियों का निवारण करने के लिये ली थी। देवता के शरीर का निचला भाग नग्न है और ऐसा प्रतीत होता है कि मानो वह ऊर्ध्वमेढ्र है। अथवा हो सकता है कि जिसे हम मेढ्र समझते हैं वह वस्तु कटिसूत्र का किनारा हो। देवता के सिर पर सींगों वाला ऊँचा मुकुट है। उसके दाएँ और बाएँ दो-दो पशु हैं जिनमें हाथी और बाघ दाईं ओर तथा गेंडा और भैंसा बाईं ओर हैं। उसके आसन के नीचे दो हिरण आसने-सामने खड़े मुड़कर पीछे की ओर देख रहे हैं। देवता की शरीर-रचना विलक्षण है। उसके तीन मुखों का शायद यह अभिप्राय है कि वह त्रिदेव का प्रतीक है अर्थात् हिन्दू त्रिमूर्ति के समान एक शरीर में तीन देवताओं का समावेश है अथवा देवता चतुर्मुख है। उसका चौथा मुख सिर के पीछे होने के कारण दृश्य नहीं है। ऐसी दशा में वह सम्भवतः

१ मेके—फर्दर एकपकेवेशन्स एट मोहेजो-दडो, ग्रन्थ ३, फलक ६४।



1



ख

2

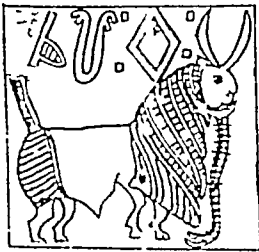

ग

3



घ

4

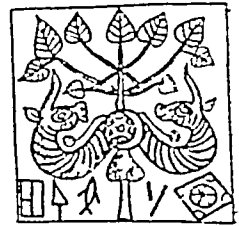

ङ

5

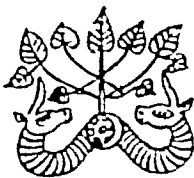

च

6

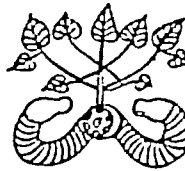

छ

7

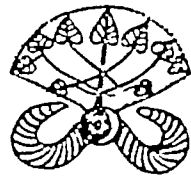

ज

8

फलक १८ महिष-मुंड देवता और उसके व्यक्त घन्य चित्र

चतुर्मुख महेश का पूर्वरूप था। त्रिदेव-कल्पना भारत में बहुत पुरानी है और मंसोपोंटे-मिया में तो यह इससे भी पुरानी है क्योंकि वहाँ 'अनु', 'एन-लिल' और 'ई' अथवा 'सिन्', 'शमदा' और 'इप्टर' नाम त्रिदेव की भाव-कल्पना अति प्राचीन काल से विदित थी। मोहेजो-दडो की मुद्राओं पर जो त्रिशिर पशु बने हैं (फलक २०, क) ^१ शायद उनके मूल में भी त्रिदेव की ही भाव-कल्पना थी। इस काल्पनिक पशु के तीन मिरो में एक नीलगाय का, दूसरा एकशृंग का और तीसरा बकरे का है।”

मार्शल पुन लिखते हैं—“शिव सर्वोत्तम योगिराज है, इसीलिये वह महातपा और महायोगी भी कहलाता है। वह अलौकिक तपस्त्री और शरीर-शोषक है।

शैवमत के समान योगक्रिया का आविर्भाव भी भारत की आदिवासी अनाथ जातियों में हुआ शिव केवल योगिराज ही नहीं किन्तु पशुपति भी हैं, और उसकी इसी स्वाभाविक विलक्षणता के कारण ही इस मुद्रा पर उसे चार पशु घेरे हुए हैं

उत्तरकाल में सिन्धु-सम्यता के इस त्रिमुख देवता के सिर पर के सींग त्रिशूल के आकार में बदल गये और इस रूप में वे शिव का विशेष लक्षण बन गये इसलिये इस मुद्रा पर एक ऐसा देवता बना है जिसकी शरीर-रचना उसे ऐतिहासिक शिव का पूर्वरूप घोषित करने में हमें वाध्य करती है ^२।”

पूर्वोक्त उद्धरण मुद्रा न० ४२० पर अंकित देवता के विषय में मार्शल की व्याख्या का सारांश है परन्तु मुद्रा के सूक्ष्म परीक्षण के अनन्तर इस सम्बन्ध में मेरा उनसे बहुत मतभेद है। यह देवता न तो त्रिमुख है और न ही मनुष्य-मुख। इसका शरीर जो प्रकट मानुषी दिखाई देता है वस्तुतः कई पशुओं अथवा उनके अवयवों के विलक्षण संयोग से सगठित है। यह मूर्ति भ्रान्ति और प्रतारणा का भव्य उदाहरण है। पशु-मुख के समान लम्बा चेहरा, उभरी हुई तिरछी आँखें, लम्बे कान, आँखों से लेकर थोथनी तक दोनों ओर गहरी झुर्रियाँ, रोमरहित अस्थिमय छोटा-सा सिर—ये सब लक्षण निस्सन्देह इस सत्य के प्रत्यायक हैं कि सिर पशु का है। और फिर सिर पर कुट्टिन विशाल सींग जो स्पष्ट रूप से भैंसे के हैं इस बात का और भी समर्थन करते हैं कि देवता महिष-मुँड है। पार्श्ववर्ती दो मुखों की भ्रान्ति लम्बे कानों के कारण है जो सरसरी दृष्टि से देखने पर उन्नत नासावग प्रतीत होते हैं। कानों के नीचे दोनों ओर दो पड़ी रेखाएँ ओठों का भ्रम पैदा करती हैं। वस्तुतः ये रेखाएँ अग्नेजी लिपि के 'यू' वर्ण के आकार के किसी भूषण अथवा यन्त्र, जिसे देवता ठोड़ी के नीचे

१ मार्शल—मोहेजो-दडो एण्ड दि इडस सिविलाइजेशन, ग्रन्थ ३, फलक ११२,

पहने हुए हैं, के बड़े हुए किनारे हैं (फलक १८ क)। देवता के महिप मुंड होने का समर्थन उस दृश्य से भी होता है जो मोहेजो-दडो की एक मुद्रा^१ पर उत्कीर्ण है (फलक २७, ३)। इसमें प्राकार-वेष्टित देवद्रुम के सामने एक यूप है जिसके शिखर (र मीगवान्ना महिपमुंड प्रतिष्ठित है। मीगो के मध्य में शिखण्ड के नमान उतरती हुई पीपल की शाखा देवत्व का चिह्न है^२। यूप के शिखर पर महिपमुण्ड के होने का तात्पर्य यह है कि महिपमुण्ड देवता देवद्रुम का अधिष्ठान्त-देवता होने के कारण उसका संरक्षक था। यह देवद्रुम जीवन-तरु माना जाता था। वे भाग्यवान् जो इनकी शाखा को अपने मिर पर धारण करते थे अमर और उजय हो जाते थे। पूर्वोक्त चारदीवारी के बाहर और महिपमुण्ड देवता की संरक्षकता में एक पुरोहित यज्ञवृषभ पर से फाँद रहा है। ध्यानपूर्वक देखने में प्रतीत होगा कि इस देवता का मीगोवाला मुकुट मुद्रा न० ३८७ पर अंकित पीपलवृक्ष की प्रतिकृति है। महिपमुण्ड-देवता के मुकुट में पक्ष के आकार का शिखण्ड इमी मुद्रा पर अंकित पीपल वृक्ष के छत्राकार आच्छाद का अनुकरण है और भैसे के सींग एकशृंग के निरो का यथान्त अनुकरण हैं। हडप्पा और मोहेज-दडो की कई मुद्राओं पर एक देवता दो फाँक पीपल के अन्दर खड़ा दिखाया गया है (फलक १६, क)। और मोहेजो-दडो मुद्रा न० ३८७ पर इमी वृक्ष की रक्षा दो-एक शृंग कर रहे हैं (फलक १८, ३)^३। इसमें स्पष्ट है कि पीपल और एकशृंग अश्वत्थ-देवता के प्रतीक थे। फलतः वह देवता जो अश्वत्थ और एक शृंग-रूपी दो दिव्य अशो से सगठित मुकुट अपने सिर पर धारण करता था अवश्य ही अश्वत्थ-देवता में निम्न कोटि का देवता था।

मार्शल का विचार है कि देवता की भुजायें कंधों में कलाई तक कगनों में लदी हैं। इसमें शक्य नहीं कि यद्यपि रथून दृष्टि में वे मानुषी भुजायें दिग्दर्शनी हैं,

१ मेके—फर्जर एकसकेवेधान्म एट मोहेजो-दडो, ग्र २, फलक १०३, मुद्रा ८।

२ प्राक्-वशात्प्रली-कान के सुमेरियन देवताओं के मुकुटों में दन-वृषभ के सींगों के बीच भी देवद्रुम की मंगलमय धारणा है। प्रतीत होता है कि धारणा शिखण्ड की वह विलक्षणता सुमेरियन लोगों ने सिधु-लोगों से ली थी। मेसोपोटेमिया में यह धारणा-शिखण्ड कुछ समय के लिए अस्मान्त प्रकट होता है परन्तु उत्तर-रान में लुप्त हो जाता है। विपरीत इसके सिधु-मन्यता में यह विशेषता इसके दीर्घ-जीवन-काल में निरवच्छिन्न बनी रहती है और 'देवद्रुम-कथानक' में उमरा प्रादुर्भाव इस तथ्य का साक्ष्य है कि यह कल्पना प्रथम भारत में उत्पन्न हुई।

३ मार्शल—वही, ग्रन्थ ३, फलक ११२, मुद्रा ३८७।

वस्तुतः वे ऐसी नहीं। ये साक्षात् कनखजूरे हैं जो शरीर के दोनों ओर कंधों से लटक रहे हैं। अपने विचार की पुष्टि में मैं यहाँ हडप्पा की मुद्रा न० २४९^१ (फलक १८, ग) जिन पर नरमुण्ड सकीर्ण पशु उत्कीर्ण है, का उल्लेख करना चाहता हूँ। इस पशु के विषय में विचित्र बात यह है कि इसकी ठोड़ी के नीचे हाथी की सूंड की तरह कनखजूरा लटक रहा है। इस प्रकार के विलक्षण योग का तात्पर्य यह था कि सकीर्ण जीव के इस अंग में हाथी के सूंड की प्रहार शक्ति और कनखजूरे की लोकप्रसिद्ध ग्राह-शक्ति का चारु समन्वय किया जाता। यह पशु एक दिव्य दूत था और इसके विषय में लोगों की साधारण धारणा थी कि यह अलौकिक दैवी-शक्तियों का स्वामी होने के कारण देवद्रुम का बहुत ही उपयुक्त पहरा था। मुद्राओं पर खुदी हुई देवमूर्तियों का यदि सूक्ष्म दृष्टि में परीक्षण किया जाए तो पता लगेगा कि इन सबकी भुजायें, जो देखने में कटीली मालूम होता है, साक्षात् कनखजूरे हैं। यही कारण है कि बाघों को पछाड़ने वाले गिलगेश के समान वीर पुरुष की भुजायें भी साक्षात् कनखजूरे ही हैं^२ (फलक १६, छ)।

अब महिपमुण्ड-देवता के शरीर के अधोभाग को ध्यानपूर्वक देखिए। टककार की कला का यह अद्भुत उदाहरण है। इसे देखने से मालूम होता है कि देवता टाँगों को योगासन-मुद्रा में बाँधकर ध्यान-मग्न बैठा है। परन्तु वस्तुतः टाँगों के स्थान दो लिपटे हुए नाग योगासन का भ्रम पैदा कर रहे हैं। इन नागों के सिर तो देवता के कटि-प्रदेश में एक दूसरे से सटे हुए हैं और पूँछें देवता के पाँवों के अग्रभागों में समाप्त होती हैं। शरीर के इस भाग का सर्पमय होने का पता लगाना अत्यन्त कठिन है जब तक कि मूर्ति को उलटा करके न देखा जाय (फलक ३३, च)। ऐसा देखने से नागों के सटे हुए सिर देवता की कटि हैं और उनके द्विगुणित शरीर उसकी टाँगें हैं। कटि-सूत्र से लटकता हुआ डोरा उल्टा देखने से नागों के सिरों के बीच की विभाजक रेखा बन जाती है और डोरे के मुड़े हुए गोल सिरों नागों की आँखों का बोध कराते हैं। इस देवता के विचित्र सगठन की दूसरी बात इसकी असम्भव आसन-मुद्रा है। वह पीठ को केवल अपने पावों की अंगुलियों से ही छू रहा है, शेष शरीर आकाश में निराधार स्थित है। इसके अतिरिक्त पावों की मुद्रा भी असम्भव है। पाँव सीधे नीचे की ओर तने हैं और अंगुलियाँ ६०° के कोण पर ऊपर की ओर उठी हैं। यह आसन-मुद्रा स्वभावतः असाध्य है। परन्तु कलाकार ने सम्भवतः यह मुद्रा इसलिए बना दी कि दर्शक को देवता में अलौकिक चमत्कार के सामर्थ्य का बोध कराना था।

१ वत्स—एक्सकेवेशन्स एट हडप्पा, ग्रन्थ २, फलक ६१।

२ मेके—फर्दर एक्सकेवेशन्स, ग्रन्थ २, फलक ६१। -

अधोभाग के सर्पमय होने के समर्थन में उस मुद्रा का उल्लेख करना आवश्यक है जिस पर इन्हीं प्रकार का एक और देवता बना है^१ (फलक १८, घ)। यहाँ भी देवता का मिर लघोत्तरा पशु नमान ही है, और भुजाओं के निचाय गले के नीचे सारा शरीर ही दो नागों का शृण्व समवाय है। नागों के सिंग देवता की छाती में लीन हो जाते हैं परन्तु उनके शरीर देवता की कमर के नीचे दो भागों में विभक्त होकर टांगों के आकार में बदल जाते हैं। नागों के मिर कन्धों के ऊपर फिर प्रकट होते हैं और ऐसे दिखाने देते हैं मानो देवता की कनखजूरा-भुजायें इनके जबड़ों में निकल रही हों। इस मुद्रा पर भी देवता निराधार आकाश में बैठा है। उनके अनुपातविहीन लम्बे पाँव वस्तुतः नागों की दुम हैं।

मार्शल का विचार है कि देवता छाती पर एक त्रिभुज के आकार का उरस्त्राण अथवा कवच पहने हुए है। उनके मतानुसार शाक्तों के तान्त्रिक कवच का जन्म भी इसी से हुआ। परन्तु इसे कवच मानने में आपत्ति यह है कि इसका देवता के मकीर्ण शरीर में समन्वय करना कठिन है। सादृश्य के आधार पर यह मानना उचित होगा कि देवता का वक्षस्यन यदि अगत वायु का शरीर नहीं तो कम से कम व्याघ्राम्बर से आवृत अदृश्य है। यह उम वायु के धारीदार शरीर में बहुत सादृश्य रचना है जो देवता की दाँई ओर उछल रहा है। मोहिजो-दंडों की मुद्रा न० ३४७^२ (फलक १६, च) पर एक मकीर्ण देवता जिसका शरीर अगत मानुषी और अगत वायु है, अंकित है। इसमें पता लगता है कि सिंधुकानीन देवताओं के शरीर में मनुष्य और वायु का योग अज्ञान नहीं था। पुनः जब हम देखते हैं कि महिपमुण्ड देवता का बाकी शरीर कई जीवों का सञ्चल है तो यह अनुमान लगाना असंगत नहीं कि उसका मध्य भाग भी किसी ऐसे ही पशु-अंश का बना होगा।

शायद उन कुशल कलाकार का, जिनमें इस अद्भुत देवमूर्ति को घडा, इसके विचित्र शरीर में एक और भयकर जीव की कल्पना करना भी उद्देश्य था। यदि हम इस देव-शरीर के ऊपर के भाग को जिसमें मिर, नीग और एक भुजा शामिल है, ध्यान में रखें तो बिच्छू के आधार का आभान भी होने लगता है (फलक ३३, छ) परन्तु यह केवल सम्भावना मात्र ही है।

महिपमुण्ड देवता की एक और विलक्षणता यह है कि उनके पीठ की टाँगें साक्षात् फँटड़े हैं। मुद्रा न० २०२ पर मुद्रा हुए इन्हीं देवता के पीठ की टाँगें बदन की

१. मेके—फर्दर एक्सकेवेगन्स, ग्रन्थ २, फलक ६१।

२. मेके—फर्दर एक्सकेवेगन्स, ग्रन्थ २, फलक ८७, २२२।

३. मेके—फर्दर एक्सकेवेगन्स, ग्रन्थ २, फलक ८६।

टांगें हैं। यह अच्छी प्रकार ज्ञात है कि मिश्र और मेसोपोटेमिया की प्रागैतिहासिक कन्नो से प्राप्त पलंगो और पीठो की टांगें शेर या बल की टांगो के समान थी^१।

अपनी विचित्र भुजाओ और टांगो के कारण यह देवता सुमेर और वावेल के देवताओ से बहुत सादृश्य रखता है। मेसोपोटेमिया में भी देवताओ और दिव्य वीरो की भुजाये और टांगें पशुओ के आकार की होती थी। उदाहरणत राजावली-काल की शलाका-मुद्रा पर खुदे हुए एक देवता की टांगे सिंहाकार (फलक १६, ठ) और नररूप एक दूसरे देवता का सिर और भुजाये सिंह की हैं (फलक १६, ड)^२ देवताओ के आयुध भी कभी-कभी भीषण जन्तुओ के आकार के होते थे। इष्टर देवी का खड्ग साक्षात् भुजग था (फलक १६, ए) और एक दूसरे देवता का आयुध विच्छू के आकार का था।

यह बात उल्लेखनीय है कि डा० मेके को मोहेजो-दडो में महिपमुण्ड देवता वाली जो चार मुद्रायें मिली उनमें से दो मुद्रायें ऊपर के और दो निचले स्तरों में पाई गई थी। इससे स्पष्ट है कि सिन्धु के काठे में देवताओ को महिपशु गो में युक्त चित्रित करना अतिप्राचीन काल से व्यवहार में आता था। इस विषय में सिन्धु-सभ्यता का सुमेरियन सभ्यता से भेदभंग अन्तर है। सार्गान-काल से पहले की देवमूर्तियों और दिव्य वीरो के सिरो पर सर्वत्र वन-वृषभ के सींग हैं (फलक १५, छ)। भैसे के कही भी देखने में नहीं आते। वार्ड महोदय के अनुसार नरमुण्ड-वृषभ और गिलगेश आदि विचित्र काल्पनिक आकारों की उत्पत्ति मेसोपोटेमिया के जलप्राय दलदलो वाले दक्षिणी प्रान्त में नहीं हुई थी किन्तु वनों से आवृत ऊँची अधित्यकाओ में जो वन वृषभ का स्वाभाविक घर था^३। स्मरण रहे कि मेसोपोटेमिया में वन-वृषभ के स्थान भैसे का चित्रण सार्गान के समय (ईसापूर्व २४वीं शती) से हुआ। यही विद्वान् लिखता है कि पुरातत्त्वज्ञों का इस बात में एकमत्य है कि भैसे का मूलस्थान भारत था, क्योंकि नेपाल की तराई, आसाम आदि कई प्रान्तों में यह पशु अब भी जगली दशा में पाया जाता है। उनके विचार में आज से साठे तीन हजार वर्ष पहले १८वीं वशावली काल में यह पशु भारत से मिश्र पहुँचा। इसमें सन्देह नहीं कि भैसा आरम्भ से भारतीय पशु है। इसका समर्थन, जैसे कि ऊपर दिखलाया गया है, मोहेजो-दडो के निचले स्तरों से प्राप्त मुद्राओ से होता है। सम्भवत सार्गान के समय में अथवा उससे कुछ पहले यह पशु प्रथम बार भारत से मेसोपोटेमिया गया और वहाँ से

१ फ्रैंकफर्ट—सिलिडर सील्स, पृ०-३७।

२ फ्रैंकफर्ट—वही, फलक ११, मुद्रा ३२।

३ वार्ड—सिलिडर सील्स ऑफ वेस्टर्न एशिया, चित्र २०८, पृ० १५४।

स्थलमार्ग द्वारा १८वीं वशावली काल में मिश्र पहुँचा। मोहिजो-दडो के ऊपरी स्तरों को सार्गान के समकालीन सिद्ध करने में यह श्रद्धेय प्रमाण है।

मेरे विचार में सिन्धुवालीन महिपमुष्ट देवता अपनी विलक्षणताओं के कारण वैदिक देवता 'रुद्र' के बहुत निकट है। ऋग्वेद में रुद्र को घोर, प्रचण्ड और असुर के नाम से निर्दिष्ट किया गया है। ऐतरेय ब्राह्मण में वर्णन आता है कि रुद्र मृष्टि के समस्त भयकर तथा आसुरी तत्त्वों का सघात है^१। वेदों में रुद्र को जो 'पशुपति' विशेषण दिया गया है उसका तात्पर्य यह है कि वह पशुओं पर घातक आक्रमण करता है इसलिए सब पशु उसी की सरक्षकता में छोड़ दिए गए हैं^२। वेदों में यह उल्लेख भी मिलता है कि स्वर्ग में नररूप देवता दिव्य पशुजगत् से परिवृत होते हैं^३। महिपमुष्ट देवता भी कई पशुओं से परिवृत है। उसके दाँड़ और हाथी और बाघ तथा चाँड़ और गंडा और भैंसा हैं एव उनके मिहासन के नीचे दो हिरण अथवा पहाड़ी बकरे रखे हैं।

इस विषय में विद्वानों का ऐकमत्य है कि सिन्धु-सभ्यता अनार्य लोगों की कृति थी। मार्शल ने महिपमुष्ट देवता को ऐतिहासिक काल के पशुपति शिव में एकात्म सिद्ध किया है। परन्तु यह निर्विवाद है कि ऐतिहासिक शिव वैदिक काल के रुद्र का ही रूपान्तर है क्योंकि उसके बहुत से लक्षणों और विशेषणों को यह धारण करता है। स्मरण रहे कि सिन्धुवासियों और आर्यों में जो परस्पर सम्पर्क हुए वे वैदिक काल में ही हुए होंगे। उत्तरकालीन सम्पर्कों के कोई प्रमाण नहीं हैं, कारण कि १५वीं शती ई० पू० के अनन्तर सिन्धु-सभ्यता अशेषतः लुप्त हो गई थी। बहुमत में यही शती आर्यों के सर्वप्रथम पश्चिमोत्तर भारत में प्रवेश करने की तिथि है। स्वभावतः इन दोनों जातियों में पहले-पहल जो विचार विनिमय अथवा सांस्कृतिक रूढ़ियों का आदान-प्रदान हुआ वह इसी शती के आन-पास हुआ होगा। अतः यही निष्कर्ष युक्तिमय प्रतीत होता है कि सिन्धुकालीन महिपमुष्ट देवता वजाय उत्तरकालीन शिव के पूर्वकालीन वैदिक रुद्र का ही पूर्वरूप था।

परन्तु यह भी सत्य है कि महिपमुष्ट देवता कई बातों में वैदिक रुद्र से और कुछ में ऐतिहासिक शिव से नादृश्य रम्यता है। नादृश्य के बिन्दु ये हैं—(१) देवता का सकीर्ण शरीर जो पशुओं का सघात होने पर भी नररूप है, (२) जगती पशुओं से साहचर्य, और (३) योगानन मुद्रा। इनमें पहले दो लक्षण रुद्र में पाए जाते हैं

१ ऐतरेय ब्राह्मण, ३, ३३।

२ मेकटानेल—वैदिक मार्शियानोजी, पृ० ७५।

३ मेकटानेल—वैदिक मार्शियानोजी, पृ०, १४८।

श्रीर अन्त के दो शिव मे । जैसा कि ऊपर लिखा गया है, रुद्र का शरीर भी भयकर तत्त्वो का सघात था श्रीर पशुपति रूप मे वह पशुओं का स्वामी था । ऐतिहासिक शिव यद्यपि भयकर तत्त्वो का सघात नहीं था तथापि उसका पशुओं से घनिष्ट सम्बन्ध है । अपने घोररूप मे वह महाकाल है, अर्थात् काल का भी काल । समस्त भूत, प्रेत, पिशाच आदि गण उसके आदेश मे हैं । निपघ्न मृगाल के समान उमके शरीर से लिपटे रहते हैं । वह व्याघ्राम्बर और कृत्तिवासस् हँ जिमका तात्पर्य यह है कि वह भयकर से भयकर जीव की खाल अनायास ही उधेड़ कर उसे वमन के रूप मे ओढ़ने के समर्थ है । भारत के कुछ प्रान्तो मे यह कहावत चली आती है कि दिवाली के दिन अर्थात् शीतकाल के आरम्भ मे शिव विच्छू, साँप, कनखजूरा आदि ममस्त विषले जन्तुओं को समेटकर अपने थैले मे भर लेता है जहाँ वे छ माम तक कैद रहते हैं, और शीतकाल के आरम्भ मे शिवरात्रि के दिन पुन उन्हे थैले से बाहर फेंक देता है । ऐसी दन्तकथाओं का जन्म अवश्य भारत के अति प्राचीन सिन्धुयुग मे ही हुआ होगा ।

यह असम्भव नहीं कि सिन्धुकाल का महिषमुड देवता किसी प्रकार महिषासुर कथानक से सम्बन्ध रखता था । शायद समय के अतिक्रम से वैदिक कालोत्तर आर्यों ने इस अनार्य महिषमुड देवता को देवत्व के उच्चासन से हटाकर असुरो की पक्ति मे बिठा दिया हो । हो सकता है कि कालान्तर मे इसी घटना से महिषासुर कथानक का जन्म हुआ हो, उस समय जब कि सिन्धु-सभ्यता का प्रभाव श्रीर इसवी चिरतन सस्थाओं की स्मृति भी कालगर्भ मे लीन हो गई थी ।

सिन्धु-सभ्यता का परम देवता—हड़प्पा और मोहेजो-दडो मे जो असुर्य मुद्राएँ श्रीर मुद्राछापें मिली उनसे स्पष्ट सिद्ध होता है कि सुमेरियन लोगो की तरह सिन्धु-निवासी भी अनेक देव देवियो की पूजा करते थे । उनके देवता भी भौतिक जगत् के विविध विभागो श्रीर विभूतियों, जैसे अन्तरिक्ष, तूफान, बिजली, पचभूत, पशुपक्षी, वनस्पति आदि का मूर्तस्वरूप थे । जैसा कि ऊपर निर्देश किया गया है, मार्शल के मतानुसार मातृदेवी सिन्धु-सभ्यता का परम देवता थी, परन्तु मेरो अपना विचार है कि सिन्धुकालीन देवगण मे नारी-अश नहीं किन्तु नर-अश प्रधान था । अर्थात् मातृदेवी प्रधान देवता नहीं थी अपितु अश्वत्थ-निवासी पुल्लिंग-देवता इस पूज्य पद का अधिकारी था ।

कई सिन्धु-मुद्राओं पर एक देवमूर्ति दो फाँग अश्वत्थ-वृक्ष के अंदर खड़ी दिखाई गई है । यह दो फाँग अश्वत्थ कभी सीधा और कभी तोरणाकार उलटा बना है । सर्वप्रथम मैं यहाँ मोहेजो-दडो की मुद्रा न० ४३० का उल्लेख करता हूँ जिस पर यह चित्र स्पष्ट रूप से अंकित है (फलक १६, क) । ऊपर के रिक्त स्थान में दाएँ



क 1



ख 2

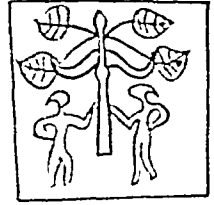

ग 3



घ 4



ङ 5



च 6



छ 7

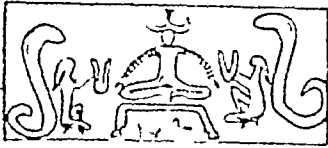

ज 8



झ 9



ञ 10



ट 11



ठ 12



ड 13



ण 14

कनक १६ सिन्धुयुग का अद्वैत-नियासी परम-देवता तथा अन्य देवता

किनारे पर एक पीपल का पेड़ वृत्ताकार आलवाल में उभर रहा है। इसके अंदर देवता बाईं ओर मुंह किए खड़ा है। देवता के निर पर त्रिशलाकार शृङ्गमुकुट है जिसके नीचे निर के पीछे कृत्रिम चोटी लटक रही है। यह चोटी शमीजाति के देवद्रुम की शाखा है जो मोहेंजो-दड़ो की मुद्रा न० २३५ पर बुढ़ी हुई योगमुद्रामीन देवमूर्ति के निर पर स्पष्ट रूप में दिखाई देती है। मनन्द के आकार की मुजाएँ देवता के शरीर के नमानान्तर लटक रही हैं। वृक्षमूल में गोल चक्रर जिनमें पाँदा उभर रहा है या तो वीज कोप है या केवल जलकुंड। यह वीजकोप मोहेंजो-दड़ो की मुद्रा न० २२७ पर बहुत स्पष्ट है। पत्ते वृक्ष के दो-फाँग तने के बाहर की ओर ही दिखाए हैं जिससे पता चलता है कि वृक्ष दो भागों में फट गया है और उसके अन्तर्गत देवता प्रत्यक्ष हो गया है।

देवता के नामने एक देव-पुरोहित अथवा उपदेवता त्रिशलाकार मुकुट और नकली चोटी पहने अश्वत्थ देवता में प्रार्थना कर रहा है। उनकी आसन मुद्रा उन नरक्षक वृक्ष की नी है जो प्राय व्याघ्र-दानव की घात में शमीजाति के देवद्रुम पर बैठा हुआ पाया जाता है। उनकी शतपदाकार मुजाएँ प्रार्थना-मुद्रा में, ठपन को उठी हैं और उनके बाएँ घुटने के पान एक काष्ठसीठ है जिन पर कुछ बलि गनी हुई है। इन प्रार्थक के पीछे नुकीली नाक और कुटिल सींगो वाला उलक-मुन्व बकरा खड़ा है। ऐसा ही पक्षिमुख बकरा मोहेंजो-दड़ो की मुद्रा न० ९०६ (फलक २४, ग) पर बुढ़ा है। उनका नकीर्ण स्वरूप और अनुपातहीन दिशाल शरीर बतलाता है कि वह साधारण यज्ञघान (बलि का बकरा) नहीं अपितु कोई देवयोनि का पशु अथवा माध्य उपदेवता है जिनका काम पुरोहित अथवा याजक को अश्वत्थ-देवता के नमन ले जाना था। ननकालीन मेसोपोटेमिया की मुद्राओं पर ऐसे माध्य उपदेवता अकसर पाए जाते हैं।

सात नर-विहग—मुद्रा के निचले भाग में सात मनुष्य बाईं ओर को मुंह किये खड़े हैं। इनमें से प्रत्येक का ऊपर का भाग मनुष्य का परन्तु नीचे का भाग पक्षी का है। इनकी टुमों, पतली टाँग और पाँव नर पक्षियों जैसे हैं। उनकी मुजाएँ और चोटियाँ नाशात् कनकजूरे हैं। सिरो पर पीपल अथवा शमी की शाखा के गिखड़ हैं। ये किलरोपम नर-विहग अश्वत्थाविष्ठातृ-देवता के अनुचर देवदूत थे जो पक्षियों की तरह वायुमंडल में निर्राव विचरण कर सकते थे। अपने इन सजीर्ण-रूप में वे मुमे-रियन क्यानको के 'जू' अथवा 'एटना' नामक नर-विहगों में बहुत सादृश्य रखते हैं। मुद्रा के ऊपरी किनारे के नाय-साय रिक्त-म्यान में दो पंक्ति का चित्राक्षर-मय

धर्म और धार्मिक कथानक

लेय है और वृक्षमूल के पान एक और चित्राक्षर है जो सम्भवतः अद्वैत मंदिर का प्रतीक है। हृत्पत्रा की एक उड़ित मुद्रा^१ पर वही मान सकती हैं। उत्कीर्ण मंत्र के सामने पक्तिवद्ध खड़े हैं। उनमें सब में आगे गडा मनुष्य चित्राक्षरों की ओर निर्देश कर रहा है (फलक १६, भ)।

नर जान मार्शल, डॉ० मेके और कई विद्वानों का विचार है कि पू-देवदूत पूरणांग नररूप हैं और ऐसे कोट-नुमा वस्त्र पहने हुए हैं जिनका किनारा निरुद्धा बटा है। मोहंजो-दड़ो मुद्रा न० ४३० के वर्णन-प्रसंग महोदय लिखते हैं कि "पीपल की शाखाओं में खडा देवता बहुत छोटा और हुआ है। परन्तु पुत्लिंग लक्षणों से हीन होने के कारण और इसलिए कि वृक्ष देवता प्रायः स्त्रीलिंग है, और देवदूतों की पक्तिवद्ध सात मूर्तियाँ भी प्रतीत होती हैं, वही मान लेना ठीक है कि पीपल के अद्वैत खटा देवता देव देवी है। पक्तिवद्ध नीचे गडी नाथ मूर्तियाँ भी मेरे विचार में प्रधान देवी का अथवा निम्नकोटि की सहायक देवियाँ हैं। उनके निरो पर पल के नम गायद वृक्ष की शाखाएँ हैं जैसा कि देवदार की पूजा के सम्बन्ध में काफिरिन्ना राज भी ऐसी शाखाओं को अपने निरो पर पहनते हैं। इन अवसर पर वृ प्रसाद के लिये शाखाएँ भी जलाते हैं^२।"

इसी प्रसंग में डॉ० मेके लिखते हैं—“इसमें सदेह नहीं कि यद्यपि वृक्ष देवता एक देवी है, उसके नामने प्रार्थना करने वाली मनुष्याकृति भी देवी होती है, क्योंकि उन्ने भी प्रधान देवी के समान ही शिरोवेष्टन पहना है। रिक्त-स्थान में अकिन नात मानुषी मूर्तियाँ भी निम्नकोटि की देवियाँ ही हैं। वे प्रधान देवी की पुत्रियाँ हैं। उनकी मरुया 'नात' रहस्यपूर्ण प्रतीत होती। भारत में 'नात' की सन्धा के नाथ बुद्ध तांत्रिक रहस्य छिगा है जैसा कि कई अन्य देशों में भी पाया जाता है^३।"

नर विहग कोट नहीं पहने हैं—निम्नकालीन देवताओं और दिव्य भुजाएँ माथात् कनकजूरे थे, कंधों में कनाई तक कगणों में लदी हुई नात नहीं थी। नात देवदूतों के निरो पर नरुनी चोटियाँ न तो पन है और की शाखाएँ, अपितु माथात् कनकजूरे। उन दूतों की मुजाओं और चोटियों जूरे की लोक प्रसिद्ध प्राद्वक्ति होने में मान्य होना है कि ये मन्व

१ पल—एवमकेवेगन एट हृत्पत्रा, प० २, फलक ६१, २११।

२ मार्शल—वही, प० १, पृ० ६४, ६५।

३ मेके—वही, प० १, पृ० ३३६।

थे। पूर्वोक्त दोनों विद्वानों के विचार में वृक्षाधिष्ठातृ-देवता, याजक और सात देवदूत सभी स्त्रियाँ हैं। परन्तु मेरी गवेषणा से सिद्ध होता है कि वे मव पुरुष हैं। भारत में वृक्षों के साथ केवल देवियों का ही साहचर्य नहीं था किन्तु प्राचीन साहित्य में यक्ष, गन्धर्व, किन्नर आदि पुल्लिंग देवयोनियों के जीवों का भी वनस्पतियों के साथ सम्बन्ध दिखलाया गया है।

मैंने इन मूर्तियों का सूक्ष्मदृष्टि से परीक्षण किया है और मुझे पूर्ण विश्वास हो गया है कि ये देवदूत किसी प्रकार के कोट अथवा जैकट नहीं पहने हैं। उनके मानुषी शरीर कटि के नीचे पक्षी के शरीर का आकार धारण किये हुए हैं जिससे नीचे का किनारा तिरछा दिखाई देता है। उनके सम्बन्ध में यह कल्पना करनी कि वे कोट या जैकट पहने हैं मिथ्या है, क्योंकि सिन्धुकालीन देवताओं के शरीर पर कहीं भी ऐसा कपड़ा नहीं देखा गया। पुरुषलिंग देवता या तो नग्न हैं अथवा केवल लगेट-धारी। और देवी की मूर्तियाँ सुमेरियन स्त्रियों के 'कौनरू' कटिवस्त्र के समान एक छोटा सा घाघरा पहने देखी जाती हैं।

सिन्धुकालीन लोग अपने देवताओं को अशत नर-रूप और अशत विहगमरूप कल्पना करते थे। इस तथ्य का एक और भी स्वतन्त्र प्रमाण मिलता है। मोहेजो-दडो की मुद्रा न० ३४७^१ (फलक १६, च) पर एक सत्रीर्ण देवता अंकित है। इसका ऊपर का भाग मानुषी, नीचे का विहगाकार और पीठ मुड़-हीन वाघ की बनी है। दुम और पजो वाली पतली टाँगें स्पष्टरूप से पक्षी की हैं। इन नर विहगों के सम्बन्ध में विचित्र बात इनकी सख्या 'सान' है जिससे इन्द्र के अनुचर सात 'मरूत्' देवगण का स्मरण हो उठता है। वेद में 'मरूत्' उपदेवताओं को पूज्य वेदिका पर बैठे हुए पक्षियों के रूप में वर्णन किया गया है और कहा गया है कि वे अन्नरिक्त के महावराह रुद्र की सन्तान हैं^२। सुमेरियन कथानकों के अनुसार तूफान के सात आसुरी पुत्र 'ई' देवता के आयतन समुद्र में पैदा हुए और वही पले। समुद्रोद्भव ये सात असुर 'अरगु' देवता, जो सुमेरियन त्रिदेव में से एक था, के दूत थे^३।

अश्वत्थ देवता—पूर्वोक्त मुद्रा न० ४२० और ३८७ (फलक १८, क, ड) के साक्ष्य के आधार पर यह सिद्ध हो चुका है कि अश्वत्थ और एकशृंग दोनों ही अश्वत्थ निवासी प्रधान देवता के प्रतीक थे। अश्वत्थ देवता का आयतन था और

१ मेके—वही, ग्रंथ २, फलक ८६, मुद्रा ३४७।

२ मेकडानेल—वैदिक इंडेक्स, पृ० ६६।

३ सुमेरियन त्रिदेव में 'अरगु', 'एनलिल' और 'ई' नाम के तीन देवता समाविष्ट थे।

एकशृंग उसके श्रायनन का संरक्षक था। उन यान का निर्देश भी पहले किया गया है कि मुद्रा न० ४३० पर अग्नि महिषमुंड देवता का मुकुट मुद्रा न० ३८७ पर प्रदर्शित अश्वत्थ विटप का केवल अनुकरण मात्र है। उनके मुकुट में पत्ते के आकार का शिखर उभी आकार के अश्वत्थ के पत्रछद्म की प्रतिकृति है और भैरव के दो शींग एक शृंग के दो निगे के अनुसूच है (फलक १८, ख, च, ज)। यह महिषमुंड देवता जिनका मुकुट अश्वत्थ निवानी महादेव के पूर्वोक्त दोनों चिन्हों का समन्वय है निम्नन्देह उसने निम्नकोटि का देवता था। इनमें यह स्पष्टता में निन्द्य होता है कि अश्वत्थ निवानी देवता निर्विवाद निम्नकोटि देवगण में सर्वोच्च स्थान रखता था। अश्वत्थ निवानी इस देवराज के आदेश में निम्नकोटि के अनेक देवता, उपदेवता तथा देवयानि के प्राणी थे जिनमें कुछ नरका, कुछ पशुसूच और कुछ सकीर्ण रूप जीव थे।

चन्द्रदंडों की मुद्रा छाप—निम्नकोटि लोग परमदेवता के प्रतीक शृंगमय मुकुट को अत्यन्त पूज्य और पवित्र मानते थे। इस तथ्य का समर्थन एक और स्वतन्त्र प्रमाण में भी होता है। डॉ० मेके को चन्द्रदंडों की मुद्राई में हडप्पा संस्कृति की एक महत्त्वपूर्ण पत्ती मिट्टी की मुद्रा छाप हस्तगत हुई थी (फलक १६, ग)। इस पर दो देव-पुरोहित आमने सामने खड़े एक हाथ में शृंगमय पीपल के अभिप्राय को धामे है जब कि दूसरा हाथ कटि पर रखा हुआ है।

यह 'शींग-पीर-पीपल' का अभिप्राय मोहिजो-दंडों की मुद्रा न० ३८७ पर अग्नि अभिप्राय तथा महिषमुंड देवता के मुकुट से बहुत सादृश्य रखता है। जिस वस्तु को पुजारी धामे हुए हैं वह परमदेवता के प्रतीक उन दिव्य मुकुट का अनुकरण है जिने निम्नकोटि के देवता परम श्रद्धा में अपने निरो पर धारण करने थे। डॉ० मेके को न केवल इन अभिप्राय के तात्पर्य का ही पता नहीं लगा किन्तु उन्होंने पीपल की टारियों के नीचे भैरव के शींगों को भी नहीं पहचाना।

अश्वत्थ की पवित्रता—भारत में अग्नि प्राचीनकाल में अश्वत्थ परम पवित्र माना जा रहा है। अश्वत्थ, उत्तरखान में पीपल (हिन्दी पीपल), भारत के महा-विटपों में से एक है। ऋग्वेद में इसके बने पाशों का वर्णन आता है और उत्तरखान में साहित्य में इस वृक्ष का निरन्तर उल्लेख मिलता है। यह मन्दिर आदि दूसरे वृक्षों में अपनी जट जमाकर प्ररोहण करना है और उन्हें नष्ट कर देता है। अतएव इसे 'पैसाध के निरोपण में भी निर्दिष्ट किया गया है। यज्ञान्ति प्रदीप्त करने की दो परिस्थितियों में से ऊपर की परिस्थिति अश्वत्थ की लकड़ी की दलाई जानी थी और नीचे की परिस्थिति नीचे की होती थी। इनके नीचे फलों को पक्षियों का साथ पहा गया

दूसरी उल्लेखनीय बात यह है कि कई सिन्धु-मुद्राओं पर एक उपदेवता अथवा देव-पुरोहित प्रधान देवता के सामने एक दो-फाँक यत्र का उपहार कर रहा है। उसकी आसन मुद्रा ४३० नंबर की मुद्रा पर अंकित याजक की मुद्रा के समान है जो अश्वत्थ देवता के सामने गिडगिडाकर प्रार्थना कर रहा है। एक और मुद्रा पर उपामक जीवनतरु 'शमी' को इसी यत्र का उपहार कर रहा है और दूसरी मुद्रा पर योगासनाखंड महिषमुंड देवता को (फलक १६, ज ६) ^१। इस आकार का यत्र दो-फाँक अश्वत्थ-वृक्ष से उद्धृत होने के कारण उस देवद्रुम में निवास करने वाले परम देवता का प्रतीक था। अतः निम्नकोटि के देवता अथवा जीवनतरु शमी को इस यत्र के उपहार करने का तात्पर्य मानो प्रार्थक की यह प्रार्थना थी कि "मैं अमुक नाम वाला परम देवता की कृपादृष्टि प्राप्त करने के लिये आपकी सहायता का प्रार्थी हूँ।"

योगासन में विराजमान देवता—हडप्पा की दो मृण्मय मुद्राछापों पर एक योगासनाखंड देवता अंकित है। इनमें से एक मुद्राछाप (न० ३०३) ^२ के दोनों ओर भिन्न-भिन्न धार्मिक दृश्य बने हैं। सामने की ओर ऊँचे पीठ पर योगमुद्रामीन एक देवता है (फलक १३, च १)। उसने नकली चोटी तो धारण की है परन्तु सींगो वाला मुकुट सिर पर नहीं है। उसकी शतपदाकार लंबी भुजाएँ छुटनों तक लटक रही हैं। दाईं ओर व्याघ्र-वशीकरण दृश्य है और बाईं ओर एक अहाते के अंदर खड़ा एक पशु मुंड कर पीछे को देख रहा है। सम्भवतः यह पशु व्याघ्र-दानव है जो पकड़ा जाने पर इस अहाते में बंद कर दिया गया है। देव पीठ के पास देवता का कृपापात्र हिरण है और अहाते की दीवार पर खड़ा छोटा पशु सम्भवतः दूसरा हिरण है जो नीचे मुँह किये अपने साथी की तरफ देख रहा है। छाप के दूसरी ओर यही देवता जालीदार मंदिर के बाहर खड़ा है (फलक १३, च २)। उसके सामने देवद्रुम के पास वैल बंधा है और दाएँ किनारे पर तीन चित्राक्षर भी हैं। दूसरी मुद्राछाप (न० ३१०) ^३ तीन पहलू की है। इसके हर पहलू पर एक पौराणिक दृश्य है। पहलू (१) बहुत घिसा हुआ है फिर भी ध्यानपूर्वक देखने से इतना पता अवश्य लगता है कि इस पर योगमुद्रा में एक देवता पीठ पर विराजमान है और पास ही एक उपासक भी है (फलक १३, अ १)। पहलू (२) (फलक १३, अ २) पर एक मनुष्य वैल से द्रन्डयुद्ध कर रहा है, और तीसरे पहलू (फलक १३, अ ३) पर सींगो वाला एक देवता है जिसकी शतपदाकार भुजाएँ छुटनों तक लटक रही हैं।

१ मेके—फर्दर एक्सकेवेशन्स एट हडप्पा, ग्र० २, फलक १०३, ६।

२ वत्स—एक्सकेवेशन्स एट हडप्पा, ग्र० २, फलक ६३।

३ वत्स—एक्सकेवेशन्स एट हडप्पा, ग्र० २, फलक ६३।

मिन्धु-मुद्राओं पर प्रदर्शित उपदेवताओं में नर पशुरूप उन सकीर्ण देवता का वर्णन करना आवश्यक है जो मोहजो-दंडों की मुद्रा न० ३४७ पर खुदा है (फनक १६, च)¹ । कटि के ऊपर यह मनुष्याकार है परन्तु भुजाओं के स्थान कनकजूरे लटक रहे हैं । उनकी पीठ मुडहीन वात का शरीर है तथा कटि प्रदेश और टाँगें पक्षी की हैं । वृश्चिम चोटी में अलङ्कृत निर पर वक्र के कुटिल सींगों के बीच देवद्रुम की टहनी ऊपर को उभर रही है । ऊपर के किनारे के पाम चार चित्राक्षर हैं । ढङ्गा की ३१८ और ३१९ नंबर की मुद्राछापो में से हर एक के एक और दत्तमदमयी भुजाओं वाला शृ गयुक्त देवता और दूसरी और एक लेख है ।

आकार भेद ने मिन्धु-काल के देवता दो प्रकार के हैं, अर्थात् मनुष्यरूप या नरपशुरूप । पशुत्व में उनमें ऐसे उत्तम जाति के पशुओं का मिश्रण है जो अपने विनक्षण गुणों के कारण लोक में प्रसिद्ध हैं । इन विषय में वे सुमेर के उन प्राचीन देवताओं के बहुत सदृश हैं जो आरम्भ में पशुओं अथवा सकीर्ण जन्तुओं के आकार के थे ।

देव और दानव—सुमेरियन शलाका-मुद्राओं के समान मिन्धुमुद्राओं पर भी देव दानव युद्ध का आभास मिलता है । पशुओं अथवा सकीर्ण विचित्र जन्तुओं के रूप में दानव देवताओं पर घातक आक्रमण करते थे । सुमेर में वृज-दानव, मिह-दानव और नफीर्णरूप दानव थे² । अक्राव की तरह उनके पंख होने थे (फनक १३ ट), हिरण ने समान द्रुतगति, और नाप के समान घूर्ण और मजग थे । दृढ़ता में पकड़ने के लिये उनके आङ्गुली पजे थे, क्षत विक्षत करने के लिये सींग और पशुओं पर घातक प्रहार करने के लिये सिंह के समान बलिष्ठ भुजाएँ थी । मिन्धुकाल के सकीर्ण पशु में उन सब विनक्षणताओं का एकाधार में समावेश है । यद्यपि यह सकीर्ण पशु दानव नहीं मिन्धु देवयोजि का काल्पनिक जीव है । मेनोपोटेमिया में देवताओं के आयुध भी कभी-कभी हिंस्र जन्तुओं के आकार के होते थे । डाटर-देवी का खड्ग भुजग के आकार का (फनक १६, ट) था और एक अन्य देवता का आयुध विच्छू के आकार का था³ ।

लिंग और लिंग पीठ—हृष्ण्या और मोहजो-दंडों के लट्ठों में पत्थर, मिट्टी, फिमान, दग्ध, हाथीशान आदि विविध द्रव्यों के बने हुए छटे-छटे अग्न्य नोददार शकु और मट्टन मिले थे । मट्टन प्राये डच में लेकर चार पृष्ठ तक ध्यान के हैं (फनक

१ नेके—फर्दर एक्सपेवेगन्स, पृ० २, फनक ८६ ।

२ मेहेंजी के विचार में सूअर, बकरा, घोड़ा, ध्वेन, सिंह आदि के शरीरों में दानव प्रवेश कर सकते थे ।

३ वाट्टे—मिनिटर नील्स डॉक वेस्टन एशिया, चित्र २०८ ।

१७, ऋ और फलक ३६, थ) । बड़े आकार के शकु चिपटी गोल पैदी के और सादे हैं^१ । परन्तु छोटे आकार के शकुओं में बहुत से चित्रित, कई एक पहलूदार और बहुतो के तलों में छेद हैं । मार्शल की मम्मति में इनमें से बहुत से धार्मिक अभिप्राय के थे और सम्भवतः लिंग और पीठ के रूप में पूजे जाते थे । उनके विचार में पत्थर के महाकाय मडल सम्भवतः भूत-प्रेत आदि आसुरी शक्तियों से बचने के लिये एक प्रकार के यंत्र थे । इस प्रकार की वस्तुएँ 'वीटिल' अर्थात् सौभाग्य और ममृद्धि लाने वाले यंत्र थे । हडप्पा की खुदाई में छ सौ से अधिक क्षुद्राकार लिंगों का एक समुदाय मिला था । ये दोरगी पट्टियों से चित्रित थे और हर एक की पैदी में एक छेद था । इनका समान आकार, नाप (१ इंच ऊँचाई) और पैदियों में रगीन पट्टियों का होना इस बात का संकेत है कि वे अवश्य ही अलंकरण की वस्तुएँ थीं । पिछली शती के मध्य में लाफटस को वार्का में इसी प्रकार के शकुओं का एक बड़ा समुदाय मिला था । ये शकु प्राक्-राजावली काल की एक दीवार में सजावट के लिये लगाए हुए थे । मालूम होता है कि सिन्धु-प्रान्त में भी अघिकाश शकु जिनकी पैदियों में छेद हैं आरम्भ में रगीन थे और सम्भवतः सजावट के काम में ही आते थे तथापि यह निर्विवाद है कि सिन्धु-सभ्यता के लोगों को लिंग-पूजा का ज्ञान अवश्य था, क्योंकि पत्थर के अडाकार बड़े लिंग जो हडप्पा और मोहेजो-दडो में मिले निस्सन्देह पूजा में व्यवहृत होते थे । परन्तु यह लिखना आवश्यक है कि बड़े आकार के लिंग और मडल जो खुदाई में मिले, न तो परस्पर संयुक्त थे और न ही किसी देवालय अथवा धर्मस्थान में प्रतिष्ठित थे ।

दिव्य वीर और उनकी पूजा—कई एक सिन्धु-मुद्राओं पर नररूप मूर्तियाँ, व्याघ्र, बैल, महिष आदि वास्तविक अथवा काल्पनिक पशुओं से द्वन्द्वयुद्ध में प्रवृत्त दिखलाई गई हैं । इन अलौकिक बलशाली दिव्य वीरों का सादृश्य प्राक्-राजावली काल के सुमेरियन दिव्य वीरों से है । मोहेजो-दडो से उपलब्ध दो मुद्राओं^२ पर एक पराक्रमी वीर दो व्याघ्रों के बीच खड़ा शतपदाकार अपनी भुजाओं से उनका गला घोटकर उन्हें पछाड़ रहा है । हडप्पा की मुद्रा-छाप न० ३०८^३ के एक और ऊपर के रिक्त स्थान में यही वीर उसी प्रकार व्याघ्रों को पछाड़ रहा है, परन्तु नीचे एक हाथी की मूर्ति है । छाप के दूसरी ओर शमी वृक्ष पर बैठे हुए उप-देवता के द्वारा व्याघ्रदमन

१ वत्स—एक्सकेवेशन्स एट हडप्पा, ग्र० २, फलक ११७, ४, ५ ।

२ मेके—फर्दर-एक्सकेवेशन्स एट मोहेजो-दडो, ग्र० २, फलक ८४, ८५ ।

३ वत्स—एक्सकेवेशन्स एट हडप्पा, ग्र० २, फलक ६३ ।

का दृश्य है (फलक १३, छ)। मोहजो-दड़ो की मुद्रा न० ३८७^१ (फलक १३, क) पर नर-वृषभ नीगोवाले बाघ पर, जिनने देवद्रुम की शाखा चुराने का माहम किया है, त्रिकट रूप में झपट रहा है। इसके शरीर का ऊपर का आधा भाग मनुष्य का और नीचे का आधा भाग बैल का है। इस नर-वृषभ के पीछे शर्मा जानि का देवद्रुम है। मुद्राछाप न० ३६६^२ पर भी यह नर-वृषभ विजय मुद्रा में एक भुजा ऊपर को उठाए गड़ा है (फलक १३, झ)। हडप्पा से उत्पन्न तीन पहलू की एक मुद्राछाप^३ के प्रत्येक पहलू पर जो नररूप मूर्ति बनी है वह भी मिन्बु-मभ्यता के निम्नी दिव्य वीर की प्रतीति होती है। इनमें से दो मूर्तियाँ जो कपो पर कोई शस्त्र या उपकरण उठाए हुए हैं पुरुष दिग्गार्ड देने हैं, परन्तु तीसरी मूर्ति शरीर की रूपरेखा में स्त्री दिग्गार्ड देती है। इन तीनों मूर्तियों की टाँगें वैन की टाँगों के समान हैं।

गिलगेमेश कथानक—ठीक इसी प्रकार के दो वीर पुरुष जो गिलगेमेश और 'ई-वनी' अथवा 'एन-किटु' के नामों से प्रसिद्ध थे, सुमेरियन कथानकों में बहुधा वर्णित हैं। एक कथानक इन दिव्य वीरों के पराक्रम की रोमहंशण घटनाओं का वर्णन करता है। गिलगेमेश जलप्लावन के पूर्वकालीन सुमेर के उन श्रमानुषी राजाओं में से एक था जिनके सम्बन्ध में यह उल्लेख है कि उनमें से हर एक ने कई हजार वर्ष राज्य किया। वह सुमेरियन लोगों का जातीय महापुरुष था जिसके अलौकिक पराक्रम तथा सामर्थ्य में सब विश्वास करते थे। वह सिंह, वृषभ, महिष आदि वन्य पशुओं ने दृष्ट-युद्ध करके उन्हें अपने वश में कर लेता था। इस प्रकार के पराक्रम के नामों में उनकी महायता के लिये देवताओं ने नर-वृषभ 'एन-किटु'^४ की सृष्टि की जो गिलगे-

१ मार्शल—मोहजो-दड़ो एण्ड दि इडन वेनी मिविनाइजेसन, ग्र० ३, फलक ११२।

२ मार्शल—मोहजो-दड़ो एण्ड दि इडन वेनी मिविनाइजेसन ग्र० ३, फलक १११।

३ बल्ल—एनकेनेगान्न एट हडप्पा, ग्र० २, फलक ६३, मुद्रा ३०५।

४ सुमेरियन मुद्राओं पर प्रदर्शित नर-वृषभ प्रायः गोजाति के पशुओं का लक्षण दिग्गारा गया है। सुमेरियन कथानकों में उन त्रिभिन्न वीरों के केश स्त्रियों के केशों की तरह लम्बे पीठ पर लटकने हुए दर्शन किये गये हैं।

फैन्फर्ट—गिनिडर मॉल्ल, फलक १२, पृ ४।

यहाँ यह उल्लेख करना आवश्यक है कि मोहजो-दड़ो की मुद्रा न० ३५५ (फलक १२, फ) या नर-वृषभ त्रिकट में ऊपर मनुष्य और नीचे बैल है। सुमेरियन नर-वृषभ के समान न पेशल इसके लम्बे केश ही पीठ पर लटक रहे हैं, किन्तु हमारे स्तन भी स्त्रियों की तरह उभरे हुए दिग्गारा गये हैं।

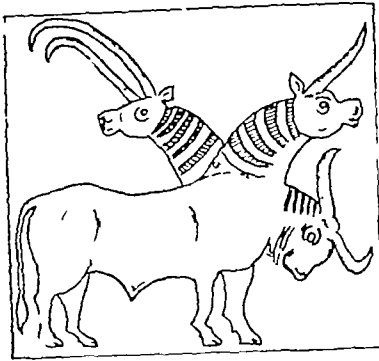

क



ख

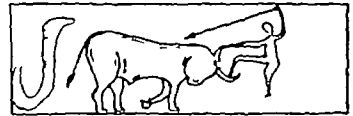

ग



घ



ङ



च



१

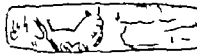

२

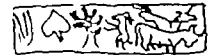

३



१

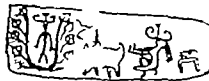

२

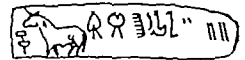

३



१

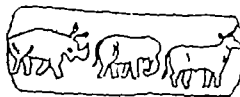

२ क



३

मेश का अनन्त-हृदय मिश्र और छाया-नमान सहचर बन गया। गिलगेमेश ने जब एटर देवी की प्रेम-विषामा को ठुकरा दिया तो देवी ने क्रोधवश मे आकर गिलगेमेश के पिनाश के लिये महाप्रलयाली एक दिव्य वृषभ की सृष्टि की जिने गिलगेमेश और उसके सहचर एन-किट्टु ने मिलकर मार गिराया। इस अपमान से क्रुद्ध होकर देवी ने शाप के द्वारा एन-किट्टु को नष्ट कर दिया। गिलगेमेश ने अपने मिश्र की मृत्यु पर विनाश किया और अमृत तथा नजीवनी की गोज में अधोभोक की यात्रा के लिये प्रस्थान किया जिसमें कि वह अपने मिश्र को जिला सके और धारवत यौवन प्राप्त कर सके। उन यात्रा में गिलगेमेश सुमेरियन जनपदावन कथानक के नायक पिरनपिष्टिन (वेशीलोनिय काल का 'नूह') से भिना और नजीवनी प्राप्त करने में उसमें सहायता की। इने प्राप्त करके जब वह मृत्युभोक को लौट रहा था तो रास्ते में नर्व-वेश में भूमि-मिह ने इने चुग लिया।

यह है गिलगेमेश कथानक का सक्षिप्त विवरण जो सुमेरियन काल के लेखों में मिलता है। सुमेरियन मलाका-मुद्राओं पर गिलगेमेश और एनकिट्टु बहुधा इकट्ठे चित्रित हैं। परन्तु मिन्यु-मुद्राओं पर उनके अनुसूच वीर पुग्ग एक बार भी इकट्ठे नहीं पाए गये। यह कहना कठिन है कि सुमेरियन कथानकों के पूर्वोक्त वीर पुग्ग मिन्यु-काल के तन्ममान वीर पुग्गों में कहां तक और किस प्रकार सम्बद्ध है। तथापि हममें सन्देह नहीं कि दोनों देशों के उन कथानकों में अवश्य मौनिक सम्बन्ध था। उन समय यह जानने का कोई साधन नहीं है कि ये दोनों कथानक पितृस्थानीय किन्ती प्राचीनतर काल में प्रादुर्भूत हुए थे अथवा इनमें ने एक कथानक दूसरे की उत्पत्ति का कारण बना। सुमेरियन कथानक प्राक्-राजावनी काल में होने में बहुत प्राचीन है और उन्ही प्रकार मिथुकाचीन भी बहुत प्राचीन है। मिन्यु मुद्राओं में ने उल्लिखित ही ऐसी हैं किन पर एन वीर पुग्गों का कथानक श्रान्त है। फिर भी पूर्वोक्त मुद्राएँ यह सिद्ध करने में पर्याप्त प्रमाण है कि प्रागैतिहासिक काल में भारत में भी ऐसा कथानक था जो गिलगेमेश कथानक में निकट सादृश्य रखता था।

वृक्ष पूजा—मिन्यु काल में ऐसी मुद्राएँ बहुत मिली हैं किन पर पीपल अथवा रागी जालि का एक वृक्ष प्रधान रूप में अंकित है। जैसे कि ऊपर सिद्ध किया गया है, पीपल मिन्यु निवासियों के सर्वोच्च देवता का साधन होने के कारण अतिप्रिय और पूज्य बन गया। इसी कारण मिन्यु कोटि के सभी देवता उन्ही यात्रा को स्वदुम ता प्रतीक समझ कर शिवाय रूप में अपने मित्रों पर धारणा करने थे। यह भी पतन दिखताया गया है कि प्रत्यक्ष होने के कारण अदरव जानकर और मूर्च्छित भी समझा जाता था। मिन्यु निवासियों का दृष्ट सिन्धु था कि ये मनुष्य अथवा देवता

जो इसके शाखा-शिखर को अपने सिर पर धारण करते थे यथार्थ ज्ञान के अधिकारी बन जाते थे, परन्तु यह अधिकार केवल देवताओं तथा देवयानि के जीवों का ही था जो मनुष्य के भाग्यविधाता थे^१। अश्वत्थ का समकोटि ही शमी जाति का एक वृक्ष विशेष था जिसे लोग जीवन-तरु अथवा अमृत वितप समझते थे। चित्रों में दिए हुए आकार से यह वृक्ष कटीला दीखता है, परन्तु भारत के वृक्षों में किसी वृक्ष विशेष से इसकी एकात्मता सिद्ध करना कठिन है। सम्भावना यह है कि यह वृक्ष शमी, बबूल, नीम, बेल और खदिर इन पाँच वृक्षों में से एक हो सकता है। इनमें शमी और बबूल चित्रगत वृक्ष के बहुत ममान प्रतीत होते हैं। विविध मुद्राओं से प्राप्य साक्ष्य को यदि हम एक सूत्र में पिरो दें तो सुमेरियन कथानक के समान सिन्धु कालीन देवद्रुम-कथानक का स्वरूप भी स्पष्टतया प्रकट होने लगता है^२। इन मुद्राओं पर दिए हुए दृश्यों से ऐसा प्रतीत होता है कि मानो इस जीवन तरु अथवा इमकी शाखा को हस्तगत करने के लिये देवताओं और दानवों में अविराम संघर्ष चल रहा था। मनुष्य अथवा पशु के रूप में दानव सदा इम घात में लगे रहते थे कि इम दिव्य तरु की शाखा को किस प्रकार प्राप्त करें। परन्तु यह देवद्रुम एक नररूप यक्ष के द्वारा सुरक्षित था जो व्याघ्र-दानव के दमन के लिए वृक्ष पर हरदम सचेत बैठा रहता था। यक्ष के अतिरिक्त इम तरु के और भी कतिपय संरक्षक थे। इन सब में प्रधान एक नरमुंडं सकीर्ण पशु था (फलक १८, ग) जिसका सिर तो

१ वैदिक काल से लेकर आज तक भारत में निम्नलिखित वृक्ष पवित्र एवं पूज्य माने जाते हैं—

पीपल (अश्वत्थ), बड (न्यग्रोध), शमी, उदुम्बर, बिल्व, खदिर, तुलसी, नीम (निम्ब), बबूल, कुशा और कमल।

इनमें उदुम्बर यूप और स्रुव बनाने के लिये, न्यग्रोध चमस (यज्ञपात्र) बनाने के लिये, खदिर स्रुव और यन्त्र बनाने के काम में आते थे। बिल्व का महत्त्व इस लिये था कि इसकी लकड़ी के यूप बनते थे और फल खाए जाते थे।

२ अथर्ववेद में शमी के सम्बन्ध में वर्णन मिलता है कि यह वृक्ष चौड़े पत्तों वाला, रोमनाशक एवं मादक है। परन्तु उन दो वृक्षों में से जो आजकल 'शमी' के वाचक समझे जाते हैं पूर्वोक्त गुणों का अभाव है। इनमें से एक जड है जो हड़प्पा और मोहेंजो-दड़ो के समीपवर्ती जंगलों में बहुत पाया जाता है। इसी सहिता में यह भी वर्णित है कि शमी की कोमल लकड़ी से नीचे की अरणियाँ बनाई जाती थी और ऊपर की अरणियाँ अश्वत्थ की कठिन लकड़ी की होती थी। ध्वन्तरीय निघण्टु में लिखा है कि शमी और इसके फल रोमनाशक होते हैं। परन्तु जड में वैदिक काल के

जीवनतरु की रक्षा कर रहा है, जब कि महिपमुंड देवता के कृपापात्र दो हिरणो में से एक पिछली टांगो के बल खड़े होकर आनन्द से इसके पत्तो को चर रहा है (फलक २०, छ ३)। मोहेजो-दडो से प्राप्त मिट्टी की मुद्राछात्र न० ६ ए-त्री (फलक १८, ढ) १ के एक माथे पर उपासक हाथ में अशक्त्य-देवता के प्रतीक दो फौक यत्र को लेकर जीवनतरु की पूजा कर रहा है, और दूसरे माथे पर एक फणिएर अथवा नागदेवता वृक्ष की रक्षा कर रहा है (फलक २०, ड)। इसी स्थान में उपलब्ध मुद्रा न० ८ (फलक २०, ख) २ पर दीवार में घिरा हुआ एक विशाल शमीवृक्ष (जीवनतरु) है। अहाते के द्वार पर गड़े हुए यूव के शिखर पर महिपमुंड देवता का सिर है। द्वार के सामने तरु महोत्सव के अवसर पर देव-पुरोहित छनाग लगाकर यज्ञवृषभ को फाद रहा है।

व्याघ्र-दानव और जीवनतरु—कई सिन्धु-मुद्राओं पर एक असाधारण दृश्य बना है, जिसमें व्याघ्र-दानव ३ जीवनतरु की शाखा चुराने में यत्नशील दिखाई देता है (फलक २०, घ, च)। वह इस वृक्ष के नीचे खड़ा ऊपर बँठे हुए सरक्षक यक्ष की ओर मुड़कर देख रहा है। यक्ष भी एक हाथ से वृक्ष की शाखा को थामे और दूसरे हाथ को सम्मोहन-मुद्रा में फैलाए व्याघ्र को मंत्र-मुग्ध और निष्क्रिय बनाने में प्रवृत्त दिखाई देता है। साथ ही साथ पाद-प्रहार से वृक्ष की कँटीली शाखा को व्याघ्र के शरीर में चुभो कर वह उसे यातना भी दे रहा है। एक दो मुद्राओं पर तो ऐसा प्रतीत होता है कि मानो व्याघ्र को दड देने के लिये शाखा के नीचे नुकीली काल भी बधी हो। सरक्षक यक्ष विवित्र आसन-मुद्रा में बैठा है। उसका एक घुटना शाखा पर टिका है और दूसरा ऊपर को उठा है जैसे कोई वीरासन में बैठा हो। मंत्रमुग्ध व्याघ्र वृक्ष के नीचे निश्चेष्ट खड़ा इति-कर्तव्यताविमूढ-सा होकर गर्दन घुमाकर यक्ष की ओर ताक रहा है। जब जब व्याघ्र-दानव शाखापहरण के लिये प्रकट होता है वृक्षस्थ यक्ष उसकी सब दुष्ट योजनाओं पर पानी फेर देता है।

व्याघ्र-दानव और यक्ष का दृश्य बहुत सी मुद्राओं पर पाया जाता है। कई पर अक्वैला और बई पर अन्य घटनाओं के साथ। ये घटनाएँ निस्सन्देह देवद्रुम-कथानक का ही अंश थी। अक्वैले दृश्यो वाली मुद्राएँ केवल तीन हैं, जैसे मोहेजो-दडो की

१ मेके—फर्दर एक्सनेवेशन्स, ग्रथ २, फलक १०१।

२ मेके—फर्दर एक्सनेवेशन्स, ग्रथ २, फलक १०३।

३ ऋग्वेद में उल्लेख है कि दानव कुत्तो, गीघो, उल्लुओ तथा अन्य पशुओ का रूप धारण कर लेते हैं।

(मेकेंजी—मिथ्स ऑफ वेनीलन एण्ड असीरिया, पृ० ७१)

लेख है (फलक २०, भ ३) और दूसरे माथे पर गैडा, हाथी तथा एकशृंग एक दूसरे के पीछे बाएँ से दाएँ को चलते दिखाए गये हैं (फलक २०, भ २)। सम्भवतः ये पशु पहले माथे पर बने हुए देवद्रुम के अभिवादन के लिये प्रस्थान कर रहे हैं, ठीक उसी प्रकार जैसे पूर्वोक्त मुद्राछाप पर हाथी जीवनतरु और स्वस्तिक का अभिवादन कर रहा है। तीसरे माथे पर एक विशाल शमीवृक्ष है जिसके पत्तों को पिछली टांगों के बल खड़े होकर महिषमुंड देवता के कृपापात्र दो हिरण आनन्द से चर रहे हैं, और इस दृश्य के दाईं ओर भूमिस्थ एक मनुष्य हाथ में सलाख या डंडा लिये किसी काम में व्यस्त दिखाई देता है और पास खड़ी हुई एक स्त्री उसकी ओर झुककर काम में सहायता कर रही है (फलक २०, भ १)। सम्भव है कि यह मनुष्य जीवनतरु का संरक्षक यक्ष हो जो व्याघ्र दानव को यातना देने के लिये मचान बना रहा हो। यह बात वर्गनीय है कि छाप के दूसरे माथे पर प्रदर्शित पशुपत्ति में एकशृंग सबके आगे चल रहा है जिसे सिद्ध होता है कि यह सर्वश्रेष्ठ चतुष्पाद एक काल्पनिक दिव्य पशु था न कि 'एक चर्म' मुद्रा में खड़ा एक साधारण बिल जैसा कि कई विद्वानों का विचार है।

मोहेंजो-दड़ो की मुद्रा न० २३ (फलक २१, ज)१ के सामने माथे पर बने हुए दृश्य में बाएँ से दाएँ को चित्र इस प्रकार खुदे हैं—पहले माथे पर अमृत घट,२ उसके साथ जीवनतरु पर आरूढ़ यक्ष के द्वारा व्याघ्र-दानव का दमन और मध्य में शतपदाकार भुजाओं वाले एक देवता के द्वारा व्याघ्रमुख दो दानवों का घर्षण। दानवों के हाथों में दोफाँक देवद्रुम का आधा आधा भाग है। देवता उनके मध्य में खड़ा है और अपनी शतपदमयी भुजाओं को फैलाकर देवद्रुम को उखाड़ने के अपराध में दानवों को गले से पकड़कर पछाड़ने का प्रयत्न कर रहा है। ऐसा प्रतीत होता है कि व्याघ्रमुख दानव देवद्रुम को उखाड़ कर जैसे ही ले जाने को उद्यत हुए वृक्ष फट गया और तदधिष्ठातृ-देवता उन्हें इस अपराध का दंड देने के लिये अचानक प्रकट हो पड़ा३।

१ मेके—फर्दर एक्सकेवेशन्स, ग्र० २, फलक ६०।

२ मेकेजी महोदय लिखते हैं कि मनुष्यों की तरह देवताओं को भी अन्न और जल की आवश्यकता है। वे इसलिये अमर हैं कि उन्होंने अमृत का पान एवं जीवनतरु के फल का आस्वादन किया है।

३. सिन्धुकालीन देवताओं, उपदेवताओं तथा दिव्य वीरों की भुजाएँ साक्षात् शतपद हैं। शतपद के कुंडलों की ग्राहशक्ति लोकप्रसिद्ध है। उत्खाताओं ने इन्हें साधारण मानुषी भुजाएँ समझा है और इनके कंटीले स्वरूप का मडन करने के लिये लिखा है कि वे कंधे से कलाई तक कंगारों से लदी हैं।

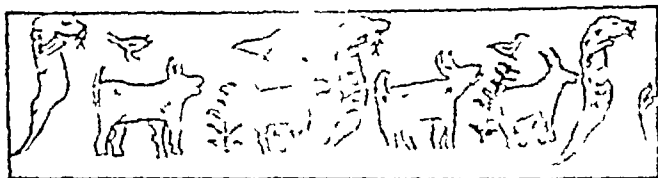

क



ख



१

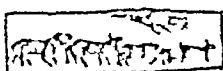

२



३

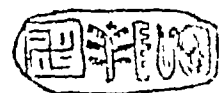

१

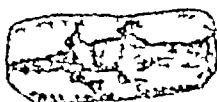

२

घ



ह



च



छ

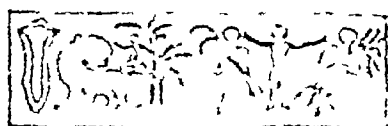

ज



झ

कमक २१ देवदुम-क्यानक के ध्यजय चित्र

सिन्धुमुद्राओं पर देवद्रुम-कथानक के साथ ओतप्रोत अन्य कई घटनाएँ भी दृष्टिगोचर होती हैं। मुद्रा न० ३७६ पर जतुओं का विचित्र मिश्रण है (फलक २१, छ)। मध्य में सकीर्ण पशु विपधर-मयी अपनी पूँछ को ऊँचे उठाकर खड़ा है। उसके सामने एक निर्जीव व्याघ्र पड़ा है। उसके दोनों ओर बिना पूँछ के दो बिच्छू हैं^१। चित्र बहुत अस्पष्ट है इसलिये इसमें समाविष्ट घटनाओं की विशेष व्याख्या करना कठिन है। परन्तु इसमें सदेह नहीं कि चित्रगत घटना की पृष्ठभूमि में जीवनतरु है जिसकी घुघली शाखाएँ सकीर्ण पशु के समक्ष अब भी दिखाई देती हैं। पहले हम देव चुके हैं कि यह विचित्र जीव जीवनतरु का पहरुआ है। यदि इसके सामने पड़ा हुआ निर्जीव व्याघ्र वही व्याघ्र-दानव है जो जीवनतरु की शाखा चुराने के लिये बार-बार इसके पास आता था तो यह उचित ही था कि अहनिश जागरूक पहरुए के हाथ से उसे अपने पापों के लिये प्राण-दण्ड मिलता। इस प्रसंग में बिच्छू या तो सकीर्ण पशु के सहायक थे, अथवा यदि वे अपराधी के साथी थे तो शादद व्याघ्र की तरह उन्हें भी पहरुए के हाथ से यह दण्ड ही मिला हो कि उनकी विपत्ती दुमों काट दी गई हो जिससे भावप्य में वे अपने दश रूपी शस्त्र से वंचित हो जाएँ और किमी को कष्ट न पहुँचा सकें^२।

एक और मुद्रा जो स्वभावतः जीवनतरु-कथानक से सम्बद्ध, प्रतीत होती है न० ४८८ (फलक २१, क)^३ है। इस पर पशुओं के बीच लगे पत्तों वाले दो वृक्ष और तीन पक्षिमुख मगर हैं जो अपनी चोंचों में एक-एक मछली पकड़े हुए हैं। ऊपर के रिक्त स्थान में तीन पक्षी उड़ रहे हैं। उनमें से एक पक्षी चोंच खोले चिल्लाता सा प्रतीत होता है मानो किसी आगन्तुक भय से सचेत कर रहा हो। पशु-पक्षियों का यह समारोह बाएँ से दाएँ को अग्रसर हो रहा है। चित्र में दिये हुए दो वृक्ष शमी-जाति के नहीं दीखते और दो पशुओं के यथार्थ स्वरूप का पता लगाना भी कठिन है। इनमें से एक के सींग पीछे की ओर और दूसरे के आगे की ओर मुड़े हैं। हो सकता

१ मेसोपोटेमिया में डॉ० मेके ने टीला 'किश' के कब्रिस्तान 'ए' में बिच्छू के चित्रवाली मुद्राएँ पाई थी। इनमें शख की बनी हुई मुद्रा न० १ (फलक २०, च) पर पहाड़ी बकरों के समान लगे सींगों वाले पशु और बिच्छू बने हैं। ऐसा प्रतीत होता है कि बकरों और बिच्छुओं में लड़ाई हो रही है। एक बिच्छू उछल कर बकरों को डसता हुआ दिखाई देता है।

मेके—ए सुमेरियन पेलेस, एड दि 'ए' सिमेट्री एट किश, भाग २।

२ सम्भव है कि बिच्छुओं की दुमों स्थानाभाव से चित्र में न आ सकी हो।

३ मेके—फर्दर एक्सकेवेशन्स, ग्र० २, फलक ६६।

सिन्धु घाटी से उत्खात अनेक मुद्राओं तथा मुद्राछापों पर चित्राक्षरों से युक्त अथवा उनके बिना शमी जाति का देवद्रुम भी प्रदर्शित है। इनमें से कई एक पर यह द्रुम वेदिका से घिरा है। सब से स्पष्ट और सुंदर वेदिका परिवृत देवद्रुम हडप्पा की मुद्राछाप न० ३२५ (फलक २१, ख)^१ पर है। एक और छाप पर यही वृक्ष एक चोतरे पर में उभर रहा है (फलक २१, ड)^२। वृक्षपूजा की प्रथा भारत में अति प्राचीन है। ऐतिहासिक काल में इस प्रथा का अस्तित्व इस बात का समर्थक है कि वृक्षों में देवभावना प्रागैतिहासिक काल की क्रमागत परम्परा है। ऐसा प्रतीत होता है कि भारतीय आर्यों ने सिन्धुकाल की घासिक और सामाजिक प्रथाओं में कुछ परिवर्तन करके उन्हें अपने जीवन में श्रोतप्रोत कर लिया। वृक्षों में यक्ष, अप्सरा, भूत, प्रत आदि देव तथा आसुरी योनि के जीवों के निवास के विषय में चिरकाल में जो भारतीयों का दृढ़ विश्वास चला आ रहा है इसका उद्भव सिन्धु-सभ्यता में हुआ था। देवद्रुम के सत्कार के लिये पशुओं का पत्तिवद्ध तथा शुद्ध भावना से इसके पास आना एक ऐसी घटना है जो हमें माँची, भग्नुत आदि प्राचीन स्थानों की बौद्ध मूर्तिकला का स्मरण करानी है। इसमें स्तूप, बौद्धद्रुम आदि बुद्ध के स्मारकों का पुष्पोपहार आदि से सत्कार करते हुए पशु दिखाए गये हैं।

पूज्य-पदार्थ—वृक्षपूजा से कुछ उत्तर कर सिन्धुकालीन लोगों की पूजा-पद्धति में पवित्र वेदिका का स्थान था। सिन्धुमुद्राओं पर केवल एक ही आकार की वेदिका पाई जाती है जो प्रायः एकशृंग के गले के नीचे गड़ी रहती है (फलक २२, क-ज)। कुछ मुद्राओं पर चार टाँगों वाला बलिपीठ भी अश्वत्थ-देवता के उपासक के पास पड़ा पाया जाता है। इसके विपरीत मेसोपोटेमिया में शलाकामुद्राओं पर कई आकार की बलिवेदियाँ बनी हैं। उनमें कई डमरू के आकार की हैं जिनमें आग की ज्वाला अथवा देवद्रुम का नन्हा पौधा उभरता हुआ दिखाई देता है। कई वेदियाँ ईंट या पत्थर की बनी मालूम होती हैं। वार्ड महोदय की पुस्तक के चित्र न० १२३६ में दी हुई वेदि के शिखर पर आग की ज्वालाएँ अथवा जीवनतरु की शाखाएँ उभर रही हैं (फलक २२, क)^३। एक दूसरी वेदि, जो सम्भवतः ईंटों की बनी है, के निचले खाने में धूपदाना है और शिखर पर मेढे का सिर इष्टर देवी के लिये बलिरूप से रखा है (फलक २२, ख)। वार्ड के चित्र न० १३० (सी) (फलक २२, ट)^४ में डमरू के

१ वत्स—एक्सकेवेशन्स एट हडप्पा, ग्र० २, फलक ६२।

२ वत्स—एक्सकेवेशन्स एट हडप्पा, ग्र० २, फलक ३२८।

३ वार्ड—सिलिंडर सील्स ऑफ वेस्टर्न एशिया, चित्र १२३६।

४ वार्ड—सिलिंडर सील्स ऑफ वेस्टर्न एशिया, चित्र १३० सी।

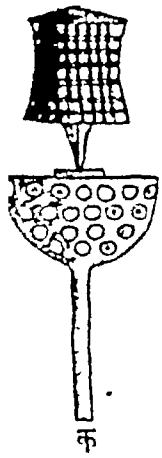

क



ख



ग

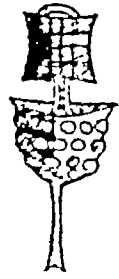

घ



ङ



च



छ



ज

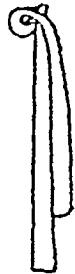

झ



ञ



ट



ठ



ड

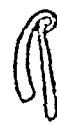

ढ

फलक २२ सिन्धुपुत्र तथा सुमेरिया काल की चमि चेरिया

आकार की वेदिका है जिसमें देवद्रुम का नन्हा पौधा ऊपर को उभर रहा है और एक हिरण इसकी ओर कूद रहा है ।

सिन्धुमुद्राग्रो पर चित्रित वेदिका देवने में तीन अंगों की बनी हुई प्रतीत होती है—यथा आधार दड, बीच का खुले मुँह का पात्र और शिखर पर चतुर्भुज कोष्ठ (फलक २२, क) । कई मुद्राग्रो में दड और पात्र दोनों एक ही धातुखण्ड के बने मालूम होने हैं, केवल शिखर वाला कोष्ठ ही पृथक् जोड़ा हुआ दिखाई देता है । परन्तु अन्य मुद्राग्रो में खड्ड बने हुए तीनों अंग वाद में जोड़े हुए प्रतीत होते हैं । मोहेजो-दडो की मुद्रा न० ३८ और ६ को ध्यानपूर्वक देखने से पता लगता है कि पात्र और दड के जोड़ पर घात अथवा लकड़ी का एक कुटिल कील लगा है जिससे प्याला सरक कर दड के नीचे न उतर जाए^१ । इसी प्रकार हड़प्पा की मुद्रा न० २ में उसी स्थान पर कुटिल कील की बजाय किनारों पर नीचे को मुड़ा हुआ कील लगा है (फलक २२, च)^२ । इन खुले मुँह के पात्रों में से बहुतों का शरीर छननी की तरह छिदा हुआ है (फलक २२, क-ड)^३, और कई प्यालों के माथे धुँवरू से अलकरण लटकते नजर आते हैं । कई मुद्राग्रो पर अंकित चित्रों में कोष्ठ की पैदी गावदुम सी बनी है जिसका नीचे का नोकदार किनारा प्याले के मध्य से उभरते हुए चिपटे टुकड़े पर स्थित है (फलक २२, क-घ) । दूसरी वेदियों में मजूपाकार कोष्ठ में से बाहर निकलकर एक चिपटा धातुखण्ड प्याले से उभरते हुए एक पीठ पर टिका दिखाई देता है (फलक २२, घ, ड)^४ । साधारणतः कोष्ठ का छत नोकदार और दोनों पार्श्वों में मध्यावन्त मिलता है । इन पर लहरिया रेखाग्रो के अलकरण बने होते हैं । कई कोष्ठों के छत पर कुटिल कील लगा होता है जिसे पकड़ कर शायद कोष्ठ को ऊपर उठाया जाता था (फलक २२, घ, च, छ)^५ । कई कोष्ठों का छत लेम्प के छायाछत्र की तरह महारावदार था ।

१ मार्शल—मोहेजो-दडो एड दि इडस सिविलाइजेशन, ग्र० ३, फलक १०३, १०४ ।

२ वत्स—एक्सकेवैशन्स एट हड़प्पा, ग्र० २, फलक ८५ ।

३ क्या खुले मुँह के छेददार पात्र इसलिये नहीं थे कि इनमें देवद्रुम का नन्हा पौधा पाला जाय । इस पात्र की पैदी में बड़ा छेद शायद उस दड के लिये था जिस पर पात्र और मजूपा रखी रहती थी ।

४ मार्शल—वही, ग्र० ३, फलक १०३, १७, फलक १०४, ३६ आदि ।

५ मार्शल—वही, ग्र० ३, फलक १०३, १५, १६ ।



क

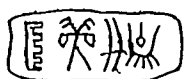

ख

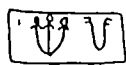
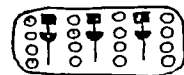

ग

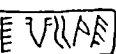

घ



ङ



च

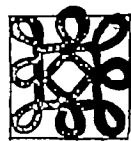

छ

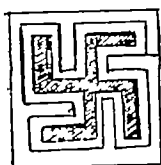

ज

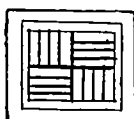

झ

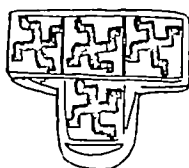

ञ

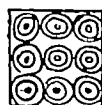

ट

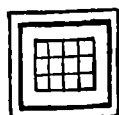

ठ

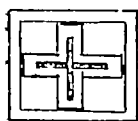

ड

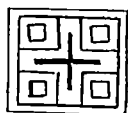

ढ

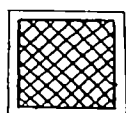

ण



त



थ

फलक २३ सिन्धु-सभ्यता के धार्मिक चिह्न और व्यंजन

ऐतिहासिक काल के नवग्रह यत्र का पूर्वरूप हो। हडप्पा की मुद्राछाप न० ३०६ (फलक १३, ज) ^१ के सामने माथे पर एक मनुष्य हाथ में टोकरा उठाये बाघ के सामने खड़ा है और दूमरी ओर पाँच स्वस्तिकों की पक्ति है। उन मुद्राओं में जिन पर केवल स्वस्तिक ही पाया जाता है हडप्पा की मुद्राछापे न० ३६७, ३६८ और ३६२ वर्णनीय हैं। काले खडिया पत्थर की मुद्रा जिस पर चार स्वस्तिक खुदे हैं अच्छा उदाहरण है (फलक २३, ब)। इस मुद्रा की विशेषता यह है कि इस पर बने हुए स्वस्तिकों की भुजाओं के अन्न पर आड़ी रखाएँ हैं जिनसे उनका आकार हिन्दू जाति में प्रचलित आधुनिक स्वस्तिक के बिलकुल समान है।

सिन्धु-मुद्राओं पर खुदे हुए कई स्वस्तिकों की भुजाएँ दाएँ को और कई की बाएँ को मुड़ी हैं। परन्तु हिन्दुओं के घरों में आजकल जो स्वस्तिक लिखा जाता है वह दक्षिणावर्त ही होता है। वामावर्त को हिन्दू लोग अमंगल समझते हैं। तथापि सिन्धु समाज में बिना भेदभाव के दोनों आवर्तों के स्वस्तिक मंगलमय समझे जाते थे। इसमें सन्देह नहीं कि पाँच-छह हजार वर्ष पहले भी यह चिह्न वैसा ही शुभ एवं पवित्र था जैसा कि आज।

पीपल का पत्ता—यह एक और चिह्न है जो सिन्धु-निवासियों में स्वस्तिक के समान सुख-सम्पत्ति का सम्बन्धक एवं कल्याणकारी समझा जाता था। हडप्पा की क्षुद्राकार मुद्राओं पर वही-कही इसका चित्र पाया जाता है। उदाहरणतः, मुद्रा न० ४३६ के एक ओर पीपल का पत्ता और दूमरी ओर दो चित्राक्षर हैं (फलक २३, ग) ^२ अपनी पवित्रता के कारण ही 'पीपल-का-पत्ता' अभिप्राय सिन्धु-युग की चित्रित कुम्भकला पर प्रायः पाया जाता है।

चतुर्भुज क्रूश—पूर्वोक्त नवकोष्ठमय यन्त्र के अतिरिक्त दो और भी यन्त्र हैं जो किसी प्रकार का धार्मिक अथवा तांत्रिक महत्त्व रखते थे। उनमें से एक का आकार क्रूश के समान है ^३ (फलक २३, ड) और दूसरा एक बहुत जटिल यन्त्र है (फलक २३, छ) ^४। इन्हें और दोहरे क्रूश का अभिप्राय मोहेजो-दडो एवं हडप्पा की कई बटन-मुद्राओं पर पाया जाता है ^५। एक बटन-मुद्रा पर तीन-तीन वृत्तों की

१ वत्स—एक्सकेवेशन्स एट हडप्पा, ग्र० २, फलक ६३।

२ वत्स—एक्सकेवेशन्स एट हडप्पा, ग्र० २, फलक ६३, मु० २७८।

३ वत्स—एक्सकेवेशन्स एट हडप्पा, ग्र० २, फलक ६६।

४ मेके—फर्दर एक्सकेवेशन्स, ग्र० २, फलक ६३, ४।

५ मार्शल—वही, ग्र० ३, फलक ११६, ५२८ बी, ३६१।

कि वह देवयोनि का जीव है। शतपदरूपी उसकी सूंड में हाथी की सूंड जैसी प्रहार-शक्ति और कनखजूरे की लोकप्रसिद्ध ग्राह-शक्ति का सुन्दर समन्वय है। उसमें भेड़ की वीरता, व्याघ्र की हिंस्रता और पूंछ में फणिहर की घातकता है^१। ऐसा सकीर्ण जन्तु जीवनतरु का निस्सन्देह बहुत उपयुक्त सरक्षक था। इसकी तुलना मेसोपोटेमिया में जमदेत नसर काल की शलाका मुद्रा पर खुदे हुए सकीर्ण पशु से है (फलक १३, घ)^२। इस पशु का सिर हाथी का और शरीर बैल का है। वह भी जीवनतरु के सामने पहरे के समान खड़ा आक्रमणकारियों से देवद्रुम की रक्षा कर रहा है, जबकि वृक्ष के दूसरी ओर देवता का कृपापात्र वृषभ आनन्द से वृक्ष की टहनियों को चबा रहा है। ऐसा प्रतीत होता है कि अति प्राचीन काल में अन्य अभिप्रायों के समान यह अभिप्राय भी सुमेरियन जाति ने सिन्धु-सभ्यता से लिया था। इसका विशेष कारण यह है कि मेसोपोटेमिया में हाथी नहीं होता, और क्योंकि यह भारतीय पशु है इसलिये इस अभिप्राय का भारत से वहाँ जाना स्वाभाविक ही था। सिन्धु-सभ्यता के सकीर्ण पशु का सबसे स्पष्ट और सुन्दर चित्र हडप्पा की मुद्रा न० २४६ (फलक १८, ग) और मोहेजो-दडो की मुद्राओं न० ४५० (फलक २४, क), ४११ और ३७६ पर है। इनमें से हडप्पा की मुद्रा पर पशु के विविध अंग बहुत कुशलता से उत्कीर्ण हैं, विशेषतः शतपद जो अनरमुण्ड की ठोड़ी से हाथी की सूंड की तरह लटक रहा है, बहुत सजीव दिखलाया है। इस सकीर्ण जीव की शतपदमयी सूंड को ध्यानपूर्वक देखने से सिन्धुकालीन देवताओं की भुजाओं का स्मरण हो उठता है जिनके सम्बन्ध में पुरातत्त्ववेत्ताओं ने लिखा है कि ये कंधों से लेकर कलाई तक कंगारों से लदी हैं। मोहेजो-दडो की मुद्रा न० ४११ पर खुदे हुए इस पशु की पूंछ स्पष्ट रूप से फणिहर है। मुद्रा न० ३७८ पर बने हुए इस पशु की पूंछ के स्थान भी साँप अथवा कोई और विषैला कीट है^३।

दूसरे काल्पनिक पशुओं में अजशृङ्ग (बकरे के सींगे वाला) देवता (फलक १६, च)^४, उल्लू के सिर वाला बकरा (फलक २४, ग)^५, सींगे वाला बाघ (फलक

१ यह बात उल्लेखनीय है कि मेसोपोटेमिया में गुडिया पतेसी के यज्ञ-पात्र पर बने हुए सकीर्ण अजगरो की पूंछें भी साँप ही हैं।

२ फ्रैंक फर्ट—सिलिंडर सील्स, फलक ६ सी।

३ मार्शल—वही, ग्र० ३, फलक ११२।

४ मार्शल—वही ग्र० ३, फलक १११, ३५७।

५ मेके—फर्दर एक्सकेवेशन्स, ग्र० २, फलक ६७।

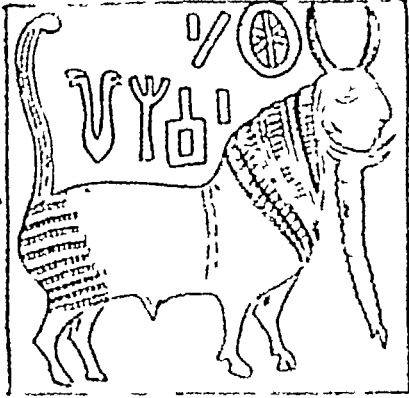

क

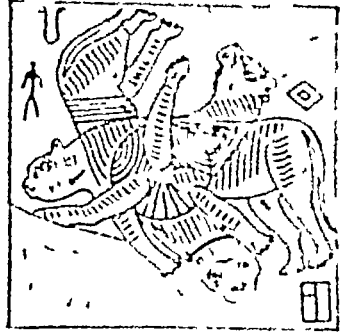

ख



ग

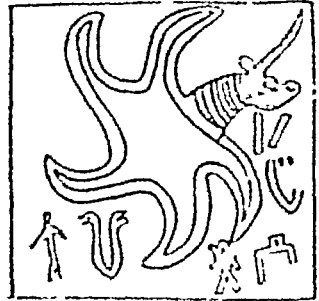

घ

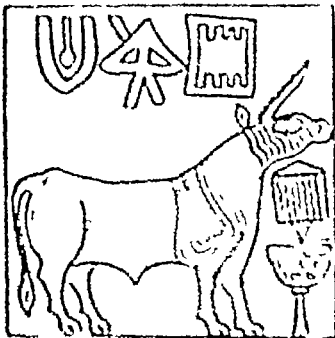

ङ

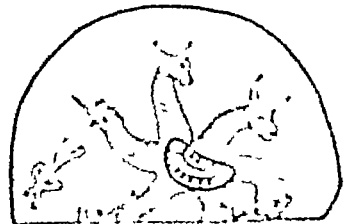

च

पत्र २४ निपुण के प्रान्तरि पत्र

१३, क) ^१, तीन सिर वाला पशु (फलक २०, क) ^२, तीन उलझे हुए वाघ (२४, ख) ^३, और पक्षिमुख मगर (फलक २१, क) ^४ वर्णनीय हैं। मोहेजो-दडो १० ३८३ (फलक २४, च) ^५ पर एकशृङ्ग, वन-वृषभ, नदी वैल, वाघ, गैंसा—इन छ पशुओं के सिर एक हृदयाकार मडल से किरणों की तरह व निकल रहे हैं। इसी अभिप्राय का एक सरल एवं सक्षिप्त रूप मोहेजो-दडो १० ६४१ पर दिया है (फलक २४, घ) ^६। इसमें केवल एकशृङ्ग का ही सिं देखलाया गया है। शेष सिरों की जगह पाँच कुटिल रेखाएँ ही अंकित हैं। हृदयाकार मडल जिसमें से छ पशुमुण्ड निखर रहे हैं, किसी गूढ तान्त्रिक राजक था। यह मुद्रा अवश्यमेव एक यन्त्र होगा जिसका अभिप्राय इसके धारणाले के हृदय में बल, बुद्धि, वीर्य आदि उन विलक्षण शक्तियों का संचार करने के लिये उत्तम पशु लोक में प्रसिद्ध हैं। यह हृदयाकार अभिप्राय सिन्धु चित्रित कुम्भकला तथा मूर्तिकला पर अनेक बार पाया जाता है। ऐसा प्रतीत कि यह एक धार्मिक चिह्न था ^७।

एकशृंग—लिखित प्रमाणों के आधार पर कहा जा सकता है कि गती ई० पू० से लेकर ऐतिहासिक काल में लोगों का साधारण विश्वास था कि एकशृंग लक्षण का पशु वास्तुतः विद्यमान है (फलक २४, ड)। ईसापूर्व गती का यूनानी इतिहासकार टेसियस लिखता है कि भारत में एक ऐसा जग गया जाता है जिसके माथे पर दो फुट से अधिक लम्बा सींग और टांगों में वनोपम गति है। उसका यह भी कहना है कि इसके सींग के बने हुए पानों वेषदोष दूर करने की अपूर्व शक्ति है। सिकंदर महान् का समकालीन इतिहास

१ मेके—फर्दर एक्सकेवेशन्स, ग्र० २, फलक ८६, ३६०।

२ मेके—फर्दर एक्सकेवेशन्स, ग्र० २, फलक ६६, ४६४।

३ मार्शल—वही ग्र० ३, फलक ११२, मुद्रा ३६६।

४ मेके—वही ग्र० २, फलक ६७, मुद्रा ४८८।

५ मार्शल—वही ग्र० ३, फलक ११२, मुद्रा ३८३।

६ मेके—वही ग्र० २, फलक ६८, मुद्रा ६४१।

७ मेसोपोटेमिया में बलिरूप से वध किये हुए पशु के कलेजे से शत्रुओं का विचार किया जाता था। ब्रिटिश म्यूजियम में मिट्टी का एक फलक पर पचास कोष्ठों में विभक्त कलेजों का चित्र है। प्रत्येक कोष्ठ में कलेजे के विशेष स्थान के लिये विशेष-विशेष शुभाशुभ शत्रु अंकित हैं।

थूथनी के चारो ओर बंधा हुआ है और दूसरा उमके मुँह में से निकल कर आँख के पास से होता हुआ सींग के पीछे की ओर चला गया है^१। इसी प्रकार मुद्रा न० ४ में इस पशु के गले में पट्टी है जिसके निचले सिरे के साथ बँधी हुई एक रज्जु सिर और थूथनी की पर्यन्त रेखाओं के साथ-साथ चलती है। पशु के गले के नीचे वेदिका है जिसमें से घुआँ अथवा देवद्रुम का नन्हा पीघा उभरता हुआ प्रतीत होता है। मुद्रा न० २४^२ पर एकशृंग के कंधे पर जो आवरण पट है वह भालरदार होने के कारण उन साधारण पटों से भिन्न है जो दूसरी मुद्राओं पर पशु के शरीर पर पाए जाते हैं। यहाँ यह बात ध्यान देने योग्य है कि यह पवित्र आवरण हृदयाकार है। यह अभिप्राय सिन्धुलिपि का एक चित्राक्षर है और सिन्धु-कुम्भकला पर चित्रित अलकरणों में भी पाया जाना है^३।

मुद्रा न० ३८ पर एकशृंग के गले के नीचे रखी हुई वेदि के निचले पात्र से सूक्ष्म अकुर की तरह कोई चीज उभरती हुई दिखाई देती है (फलक २४, ड)। यह या तो सूक्ष्म अग्निज्वाला है अथवा पीपल के नन्हे अकुर। एक छोटी सी रज्जु जो एकशृंग की थूथनी से बँधी हुई मालूम होती है पशु-शरीर की बाह्य सीमारेखा के साथ-साथ चलती प्रतीत होती है^४। मुद्रा न० ४० में रज्जु का एक सिरा पशु के गले में बँधा है परन्तु दूसरा उसकी अगली टाँगों के बीच में जाता हुआ दिखाई देता है। रस्सी का एक दूसरा टुकड़ा थूथनी में बँधा हुआ है^५। मुद्रा न० ६१ पर अकित एकशृंग के गले में 'षडर-चक्र' चित्राक्षर खुदा है जिसके अभिप्राय का पता लगाना कठिन है^६।

मुद्रा न० ११२ में एकशृंग की पूँछ मूल से ऊपर को उठी है^७। ऐसा मालूम होता है कि मानो वेदि से उठते हुए धूम अथवा देवद्रुम के गंध से पशु आवेश में आ

१ मार्शल—वही, ग्र० ३, फलक १०३।

२ मार्शल—वही, ग्र० ३, फलक १०३।

३ मेसोपोटेमिया में हृदय अथवा कलेजे को जीवन का आधार और आत्मा का निवास-स्थान समझा जाता था। यह सिद्धान्त इस तथ्य पर आश्रित है कि मानव शरीर के समस्त रुधिर का छठा भाग केवल कलेजे में रहता है। इतना रुधिर शरीर के और किसी अंग में नहीं होता।

४ मार्शल—वही, ग्र० ३, फलक १०४।

५ मार्शल—वही, ग्र० ३, फलक १०४।

६ मार्शल—वही, ग्र० ३, फलक १०६।

७ मार्शल—वही, ग्र० ३, फलक १०७।

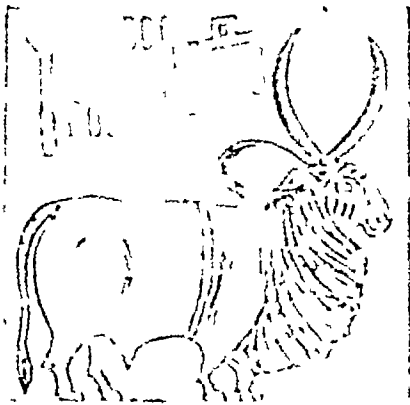

क



ख

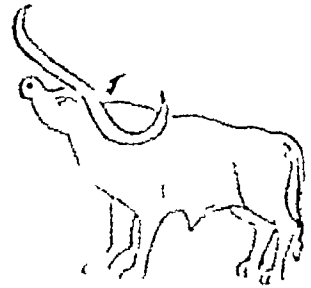

घ

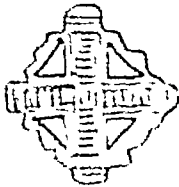

ग



द

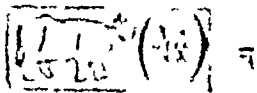

न

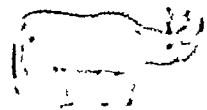

प

चित्र २५ सिन्धु-नृग के धार्मिक चिह्न

गया हो। यही बात मुद्रा न० ११४ और ११५ में भी पाई जाती है^१। मुद्रा न० ६६१ में आच्छादन-पट एकशृंग के कधो की वजाय उसकी पीठ पर है। यहाँ भी पशु की थूथनी रज्जु से बँधी हुई मालूम देती है। इसका एक सिरा सिर पर से होता हुआ सींग की जड़ की ओर चला गया है।

वास्तविक पशु—सिंधुकाल के वास्तविक पशु जिनके चित्र मुद्राओं पर उत्कीर्ण अथवा खिलौनों के रूप में पाए गये हैं निम्नलिखित हैं—ब्राह्मणी बैल (वैदिक महर्षभ), गैंडा, छोटे सींगे वाला बैल, वनवृषभ, भैंसा, हाथी, बाघ, मगर, सहा, बदर और विलाव। क्षुद्र जन्तुओं और पक्षियों में नेवला, गिलहरी, मछली, कछुआ, बिच्छू, कनखजूरा, साँप, केंकड़ा, चील, मुर्ग, कवूतर, फाखता, मोर, वत्तख, चमगादड़ आदि वर्णनीय हैं। मोहेजो-दडो से प्राप्त अनेक ताम्रखंडों पर भी पशुमूर्तियाँ बनी हैं जिनमें कई विचित्र आकार की हैं और उनके वास्तविक स्वरूप का पता लगाना कठिन है। ब्राह्मणी बैल, भैंसा, वन-वृषभ, मगर आदि बड़े पशु पूज्य समझे जाते थे, परन्तु अधिकांश छोटे पशु यद्यपि पूज्य न भी हो, धार्मिक भावना से अवश्य देखे जाते थे। वृक्षों तथा पशुओं में देवता अथवा भूत-प्रेतादि के निवास की कल्पना करना और भयजनित श्रद्धा से उन्हें पूज्य या आदरणीय जानना सम्यता में निम्न स्तर के मनुष्य का धर्म था। अशिक्षित मनुष्य समाज में हर एक अचम्भे की वस्तु अथवा अगम्य प्राकृतिक रहस्य आसुरी शक्तियों से आक्रान्त समझे जाते थे।

सिंधुमुद्राओं पर खुदे हुए समस्त पशुओं में ब्राह्मणी बैल (वैदिक महर्षभ और पौराणिक नदी बैल) उत्तम है (फलक २५, क)। सिंधु-सम्यता के प्रारम्भिक काल से ही वह पूज्य और पवित्र माना जाता था। यह पौराणिक काल के शिव-वाहन नदी का पूर्वरूप है। उससे उतरकर छोटे सींगे वाला बिना कूबड़ के बैल और भैंसा है (फलक २५, घ)। जीवनतरु के संरक्षक होने के अतिरिक्त ये दोनों पशु सिंधुकालीन धार्मिक समारोहों और उत्सवों में महत्त्वपूर्ण भाग लेते थे। इसका समर्थन मुद्राओं पर खुदे हुए उन चित्रों से होता है जिनमें देव-पुरोहित अथवा याजक इन पशुओं पर से छलाँग लगाकर इन्हें फाँद रहे हैं। मोहेजो-दडो की मुद्राछाप न० १ पर एक छोटे सींगे वाला बैल टोकरे में चर रहा है (फलक २१, भ)। इसके सामने खड़ा मनुष्य बाएँ हाथ से एक संयुक्त चित्राक्षर की ओर सकेत और दाएँ से पशु को मन्त्र-मुग्ध कर रहा है। सम्भवतः वह मन्त्र के द्वारा पशु की भयकरता को दूर करके इसे सौम्य बनाना चाहता है। इस छाप के दूसरी ओर बाघ और गैंडा एक दूसरे के पीछे खड़े हैं, मानो वे मनुष्य के हाथों इसी सम्मोहन-क्रिया के लिये अपनी अपनी बारी का

गया हो। यही बात मुद्रा न० ११४ और ११५ में भी पाई जाती है^१। मुद्रा न० ६६१ में आच्छादन-पट एकशृंग के कधो की वजाय उसकी पीठ पर है। यहाँ भी पशु की थूथनी रज्जु से बँधी हुई मालूम देती है। इसका एक सिरा सिर पर से होता हुआ सींग की जड़ की ओर चला गया है।

वास्तविक पशु—सिन्धुकाल के वास्तविक पशु जिनके चित्र मुद्राओं पर उत्कीर्ण अथवा खिलौनों के रूप में पाए गये हैं निम्नलिखित हैं—ब्राह्मणी बैल (वैदिक महर्षभ), गैंडा, छोटे सींगे वाला बैल, वनवृषभ, भैंसा, हाथी, बाघ, मगर, सहा, बदर और विलाव। क्षुद्र जन्तुओं और पक्षियों में नेवला, गिलहरी, मछली, कछुआ, बिच्छू, कनखजूरा, साँप, कंकड़ा, चील, मुर्ग, कवूतर, फाखता, मोर, वत्तख, चमगादड़ आदि वर्णनीय हैं। मोहेजो-दडो से प्राप्त अनेक ताम्रखंडों पर भी पशुमूर्तियाँ बनी हैं जिनमें कई विचित्र आकार की हैं और उनके वास्तविक स्वरूप का पता लगाना कठिन है। ब्राह्मणी बैल, भैंसा, वन-वृषभ, मगर आदि बड़े पशु पूज्य समझे जाते थे, परन्तु अधिकांश छोटे पशु यद्यपि पूज्य न भी हो, धार्मिक भावना से अवश्य देखे जाते थे। वृक्षों तथा पशुओं में देवता अथवा भूत-प्रेतादि के निवास की कल्पना करना और भयजनित श्रद्धा से उन्हें पूज्य या आदरणीय जानना सम्यता में निम्न स्तर के मनुष्य का धर्म था। अशिक्षित मनुष्य समाज में हर एक अचम्भे की वस्तु अथवा अगम्य प्राकृतिक रहस्य आसुरी शक्तियों से आक्रान्त समझे जाते थे।

सिन्धुमुद्राओं पर खुदे हुए समस्त पशुओं में ब्राह्मणी बैल (वैदिक महर्षभ और पौराणिक नदी बैल) उत्तम है (फलक २५, क)। सिन्धु-सम्यता के प्रारम्भिक काल से ही वह पूज्य और पवित्र माना जाता था। यह पौराणिक काल के शिव-वाहन नदी का पूर्वरूप है। उससे उतरकर छोटे सींगे वाला बिना कूबड़ के बैल और भैंसा है (फलक २५, घ)। जीवनतरु के संरक्षक होने के अतिरिक्त ये दोनों पशु सिन्धुकालीन धार्मिक समारोहों और उत्सवों में महत्त्वपूर्ण भाग लेते थे। इसका समर्थन मुद्राओं पर खुदे हुए उन चित्रों से होता है जिनमें देव-पुरोहित अथवा याजक इन पशुओं पर से छलाँगें लगाकर इन्हे फाँद रहे हैं। मोहेजो-दडो की मुद्राछाप न० १ पर एक छोटे सींगे वाला बैल टोकरे में चर रहा है (फलक २१, झ)। इसके सामने खड़ा मनुष्य बाएँ हाथ से एक संयुक्त चित्राक्षर की ओर संकेत और दाएँ से पशु को मन्त्र-मुग्ध कर रहा है। सम्भवतः वह मन्त्र के द्वारा पशु की भयकरता को दूर करके इसे सौम्य बनाना चाहता है। इस छाप के दूसरी ओर बाघ और गैंडा एक दूसरे के पीछे खड़े हैं, मानो वे मनुष्य के हाथों इसी सम्मोहन-क्रिया के लिये अपनी अपनी बारी का

और यहाँ यह कल्पना करना अनुचिन्तित नहीं कि शायद मेमोपोटेमिया की तरह सिन्धु प्रान्त में भी अक्राव और कूश सूर्य के प्रतीक चिन्ह थे ।

टोकरा—वहुत-सी सिन्धु-मुद्राओं पर कई पशुओं के आगे टोकरा रखा है (फलक २५, ख) । ऐसे पशुओं में वन-वृषभ, गैंडा और बाघ वर्णनीय हैं । हाथी और भैंसे के आगे कभी टोकरा होता है और कभी नहीं । इसके विपरीत ब्राह्मणी बैल, और छोटे सींगों वाले बैल के आगे टोकरा कभी नहीं देखा जाता । मार्शल का विचार है कि इन टोकरो का पालतू पशुओं के साथ कोई सम्बन्ध नहीं है, क्योंकि वे पशु जिनके विषय में हम कह सकते हैं कि पालतू थे, जैसे ब्राह्मणी वृषभ और छोटे सींगों वाला बैल, बिना टोकरे के हैं । परन्तु बाघ, गैंडा और वन-वृषभ, जिन्हें मनुष्य ने कभी पालतू नहीं बनाया, के आगे टोकरा पाया जाता है । इसी प्रकार हाथी और भैंसा, जो पालतू एवं जगली भी हो सकते हैं, कभी टोकरे के सहित और कभी उनके बिना भी देखे जाते हैं । उनका सुभाव है कि पशु के सामने रखे हुए टोकरे में बलिरूप से कुछ चारा डाला जाता था और जगली पशु, जिनके सामने यह बलि रखी जाती थी, ठीक उसी प्रकार पूज्य समझे जाते थे जैसे वैदिका वाला एकशृंग । भेद केवल इतना था कि जहाँ वास्तविक पशुओं के आगे बलिरूप से खाद्य वस्तुएँ रखी जाती थी वहाँ काल्पनिक एकशृंग के सामने उसी भावना से वैदिका में बलिरूप से गन्ध जलाया जाता था ।

मार्शल महोदय की पूर्वोक्त कल्पना युक्तिसंगत है परन्तु क्योंकि यह बलि केवल जगली पशुओं के आगे ही धरी जाती थी, इसलिए ऐसा करने का वास्तविक अभिप्राय उनकी पूजा करना नहीं था अपितु उनमें आविष्ट भूत-प्रेतादि आसुरी शक्तियों को सन्तुष्ट करके उनकी हिंस्रता को दूर करना और उन्हें मनुष्य का उपकारक बनाना था । इस प्रसंग में मैं दो सिन्धु-मुद्राओं का प्रमाण प्रस्तुत करता हूँ । इनमें से एक मोहेजो-दडो की मुद्राछाप न० १ है जिसके एक तरफ छोटे सींगों वाला बैल टोकरे पर मुँह ताने खड़ा है ^१ । सामने एक मनुष्य उसकी ओर ताक रहा है । मनुष्य ने अपनी दाहिनी भुजा बैल की ओर फैलाई है और बाएँ हाथ से वह एक सयुक्त चित्राक्षर की ओर संकेत कर रहा है (फलक २१, भ) । बैल टोकरे में मुँह डालने से कुछ हिचकिचा रहा है मानो वह इस खाद्य में किसी पड्यत्र अथवा कूट-चाल की शंका कर रहा हो । इस ऐंद्रजालिक मनुष्य के दायें हाथ की मुद्रा ठीक उस यक्ष की हस्तमुद्रा के समान है जो जीवनतरु पर बैठकर व्याध-दानव को मंत्र-मुग्ध करने की चेष्टा में प्रवृत्त दिखाई देता है । मोहेजो-दडो की मुद्रा न० ३४७ पर

१ मेके—फर्दर एक्सकेवेशन्स, ग्र० २, फलक १०१ ।

और यहाँ यह कल्पना करना अनुचिन्तित नहीं कि शायद मेमोपोटेमिया की तरह सिन्धु प्रान्त में भी अक्राव और कूश सूर्य के प्रतीक चिन्ह थे ।

टोकरा—वहुत-सी सिन्धु-मुद्राओं पर कई पशुओं के आगे टोकरा रखा है (फलक २५, ख) । ऐसे पशुओं में वन-वृषभ, गैंडा और बाघ वर्णनीय हैं । हाथी और भैंसे के आगे कभी टोकरा होता है और कभी नहीं । इसके विपरीत ब्राह्मणी बैल, और छोटे सींगों वाले बैल के आगे टोकरा कभी नहीं देखा जाता । मार्शल का विचार है कि इन टोकरो का पालतू पशुओं के साथ कोई सम्बन्ध नहीं है, क्योंकि वे पशु जिनके विषय में हम कह सकते हैं कि पालतू थे, जैसे ब्राह्मणी वृषभ और छोटे सींगों वाला बैल, बिना टोकरे के हैं । परन्तु बाघ, गैंडा और वन-वृषभ, जिन्हें मनुष्य ने कभी पालतू नहीं बनाया, के आगे टोकरा पाया जाता है । इसी प्रकार हाथी और भैंसा, जो पालतू एवं जगली भी हो सकते हैं, कभी टोकरे के सहित और कभी उनके बिना भी देखे जाते हैं । उनका सुभाव है कि पशु के सामने रखे हुए टोकरे में बलिरूप से कुछ चारा डाला जाता था और जगली पशु, जिनके सामने यह बलि रखी जाती थी, ठीक उसी प्रकार पूज्य समझे जाते थे जैसे वैदिकों वाला एकशृंग । भेद केवल इतना था कि जहाँ वास्तविक पशुओं के आगे बलिरूप से खाद्य वस्तुएँ रखी जाती थी वहाँ काल्पनिक एकशृंग के सामने उसी भावना से वैदिकों में बलिरूप से गन्ध जलाया जाता था ।

मार्शल महोदय की पूर्वोक्त कल्पना युक्तिसंगत है परन्तु क्योंकि यह बलि केवल जगली पशुओं के आगे ही धरी जाती थी, इसलिए ऐसा करने का वास्तविक अभिप्राय उनकी पूजा करना नहीं था अपितु उनमें आविष्ट भूत-प्रेतादि आसुरी शक्तियों को सन्तुष्ट करके उनकी हिंस्रता को दूर करना और उन्हें मनुष्य का उपकारक बनाना था । इस प्रसंग में मैं दो सिन्धु-मुद्राओं का प्रमाण प्रस्तुत करता हूँ । इनमें से एक मोहेजो-दडो की मुद्राछाप न० १ है जिसके एक तरफ छोटे सींगों वाला बैल टोकरे पर मुँह ताने खड़ा है ^१ । सामने एक मनुष्य उसकी ओर ताक रहा है । मनुष्य ने अपनी दाहिनी भुजा बैल की ओर फैलाई है और बाएँ हाथ से वह एक संयुक्त चित्राक्षर की ओर संकेत कर रहा है (फलक २१, भ) । बैल टोकरे में मुँह डालने से कुछ हिचकिचा रहा है मानो वह इस खाद्य में किसी पशुत्र अथवा कूट-चाल की शंका कर रहा हो । इस ऐंद्रजालिक मनुष्य के दायें हाथ की मुद्रा ठीक उस यक्ष की हस्तमुद्रा के समान है जो जीवनतरु पर बैठकर व्याध-दानव को मंत्र-मुग्ध करने की चेष्टा में प्रवृत्त दिखाई देता है । मोहेजो-दडो की मुद्रा न० ३४७ पर

१ मेके—फर्दर एक्सकेवेशन्स, ग्र० २, फलक १०१ ।

जमा है। एक हाथ से सींग पकड़ कर दूसरे हाथ से वह इसकी पीठ में भाला घोंप रहा है। भैसे-के गले के नीचे एक चित्राक्षर है। यह दृश्य या तो जगली भैमे के शिकार का है अथवा पशुवलि का। सम्भव है कि महिषमुण्ड देवता से सम्बद्ध होने के कारण भैसा पशुरूप में कोई देवयोनिका जीव हो जो नररूप आक्रमणकारी दानव से युद्ध कर रहा हो। इस सम्भावना का समर्थन मुद्राछाप न० ११^१ वी (फलक २६, ग) से होता है जहाँ प्रतिद्वन्द्वी मनुष्य से लड़ने वाले बिल की रक्षा एक नाग कर रहा है। बिल के पीछे नाग के होने का यह भी तात्पर्य हो सकता है कि सम्भवतः बिल पशुरूप में एक नाग उपदेवता हो।

मुद्रा न० ५१० पर एक विचित्र उत्सव-दृश्य है। इसमें कृत्रिम चोटियाँ पहने हुए पाँच मनुष्य जो सम्भवतः देव-पुरोहित हैं, एक भैसे पर से फाँदते हुए दिखलाए गए हैं। इनमें से दो मनुष्य सिर के बल भूमि पर गिर पड़े हैं परन्तु शेष तीन अभी आकाश में ही हैं (फलक २७, ५)^२। ऊपर के बायें कोने पर जो मनुष्य छलाँग भर रहा है उसका सिर नीचे की ओर और घड़ दोहरा हो गया है। इसने बिल को फाँद लिया है और अब भूमि पर गिरने ही वाला है। भैसे के सींगों में उलझे हुए नटियों की कृत्रिम चोटी पशु की पीठ पर पीछे की ओर उड़ रही है और उस दिशा की ओर सकेत करती है जिधर से नटिये ने छलाँग लगाई है। भैसे पर से फाँदने की क्रिया महिषमुण्ड देवता से सम्बद्ध किसी उत्सव का अंग मालूम होती है। मुद्रा न० १२ (फलक २८, ग)^३ पर भी इसी प्रकार का दृश्य बना है। यहाँ नीचे के बायें कोने पर एक भैसा बना है। इसके सामने एक खिलाड़ी एक टाँग के बल खड़ा भुजाओं को सामने सीधा ताने हुए है। मनुष्य की विलक्षण मुद्रा से प्रतीत होता है कि वह छलाँग लगाकर भैसे को फाँदने ही वाला है। इसके अतिरिक्त तीन और नटिये पशु को फाँदने के प्रयत्न में आकाश में उड़ते दिखाई दे रहे हैं। मुद्रा के दाएँ कोने पर 'क्रेड्यूशस' के आकार का चित्र है जो जमेदत-नसर काल के सुमेरियन अलकरणों में से एक है। यद्यपि इस मुद्राछाप पर चित्र अस्पष्ट हैं तथापि प्रतीत होता है कि यह 'नाच का दृश्य' नहीं, जैसा मेके महोदय ने इसे समझा है, किन्तु भैसे को फाँदने की धार्मिक श्रद्धा का दृश्य है। इसी प्रकार का दृश्य मुद्रा न० ८ (फलक २०, ख)^४ पर पाया जाता है। इसमें एक पुरोहित अथवा याजक भैसे के स्थान छोटे सींगों वाले

१ मेके—फर्दर एक्सकेवेशन्स, ग्र० २, फलक ६२।

२ मेके—फर्दर एक्सकेवेशन्स, ग्र० २, फलक ६६, ५१०।

३ मेके—फर्दर एक्सकेवेशन्स, ग्र० २, फलक ६१।

४ मेके—फर्दर एक्सकेवेशन्स, ग्र० २, फलक १०३।

जमा है। एक हाथ से सींग पकड़ कर दूसरे हाथ से वह इसकी पीठ में भाला घोंप रहा है। भैसे-के गले के नीचे एक चित्राक्षर है। यह दृश्य या तो जगली भैमे के शिकार का है अथवा पशुबलि का। सम्भव है कि महिषमुण्ड देवता से सम्बद्ध होने के कारण भैसा पशुरूप में कोई देवयोनिका जीव हो जो नररूप आक्रमणकारी दानव से युद्ध कर रहा हो। इस सम्भावना का समर्थन मुद्राछाप न० ११^१ वी (फलक २६, ग) से होता है जहाँ प्रतिद्वन्द्वी मनुष्य से लड़ने वाले बिल की रक्षा एक नाग कर रहा है। बिल के पीछे नाग के होने का यह भी तात्पर्य हो सकता है कि सम्भवतः बिल पशुरूप में एक नाग उपदेवता हो।

मुद्रा न० ५१० पर एक विचित्र उत्सव-दृश्य है। इसमें कृत्रिम चोटियाँ पहने हुए पाँच मनुष्य जो सम्भवतः देव-पुरोहित हैं, एक भैसे पर से फाँदते हुए दिखलाए गए हैं। इनमें से दो मनुष्य सिर के बल भूमि पर गिर पड़े हैं परन्तु शेष तीन अभी आकाश में ही हैं (फलक २७, ५)^२। ऊपर के बायें कोने पर जो मनुष्य छलाँग भर रहा है उसका सिर नीचे की ओर और घड़ दोहरा हो गया है। इसने बिल को फाँद लिया है और अब भूमि पर गिरने ही वाला है। भैसे के सींगों में उलझे हुए नटियों की कृत्रिम चोटी पशु की पीठ पर पीछे की ओर उड़ रही है और उस दिशा की ओर सकेत करती है जिधर से नटिये ने छलाँग लगाई है। भैसे पर से फाँदने की क्रिया महिषमुण्ड देवता से सम्बद्ध किसी उत्सव का अंग मालूम होती है। मुद्रा न० १२ (फलक २८, ग)^३ पर भी इसी प्रकार का दृश्य बना है। यहाँ नीचे के बायें कोने पर एक भैसा बना है। इसके सामने एक खिलाड़ी एक टाँग के बल खड़ा भुजाओं को सामने सीधा ताने हुए है। मनुष्य की विलक्षण मुद्रा से प्रतीत होता है कि वह छलाँग लगाकर भैसे को फाँदने ही वाला है। इसके अतिरिक्त तीन और नटिये पशु को फाँदने के प्रयत्न में आकाश में उड़ते दिखाई दे रहे हैं। मुद्रा के दाएँ कोने पर 'क्रेड्यूशस' के आकार का चित्र है जो जमेदत-नसर काल के सुमेरियन अलकरणों में से एक है। यद्यपि इस मुद्राछाप पर चित्र अस्पष्ट हैं तथापि प्रतीत होता है कि यह 'नाच का दृश्य' नहीं, जैसा मेके महोदय ने इसे समझा है, किन्तु भैसे को फाँदने की धार्मिक श्रद्धा का दृश्य है। इसी प्रकार का दृश्य मुद्रा न० ८ (फलक २०, ख)^४ पर पाया जाता है। इसमें एक पुरोहित अथवा याजक भैसे के स्थान छोटे सींगों वाले

१ मेके—फर्दर एक्सकेवेशन्स, ग्र० २, फलक ६२।

२ मेके—फर्दर एक्सकेवेशन्स, ग्र० २, फलक ६६, ५१०।

३ मेके—फर्दर एक्सकेवेशन्स, ग्र० २, फलक ६१।

४ मेके—फर्दर एक्सकेवेशन्स, ग्र० २, फलक १०३।

जाति के प्रथम भारत-प्रवेश का यथार्थ कालनिर्णय करना भयावह है। हडप्पा की सक्षिप्त खुदाई के आधार पर डा० व्हीलर का इस निर्णय पर पहुँचना कि आर्य-जाति ईसापूर्व १५०० के लगभग भारत में आई भ्रममूलक होने से अतीव अश्रद्धेय है। दूसरी विचारणीय बात यह है कि अभी तक इस सम्बन्ध में यह मालूम नहीं हो सका है कि सिन्धु-सभ्यता के निर्माता लोग किस जाति के थे। तत्कालीन साहित्य के अत्यन्तभाव के कारण हमें यह भी मालूम नहीं कि इन लोगों के दार्शनिक एवं वैज्ञानिक विचार कैसे थे।

जाति के प्रथम भारत-प्रवेश का यथार्थ कालनिर्णय करना भयावह है। हडप्पा की सक्षिप्त खुदाई के आधार पर डा० व्हीलर का इस निर्णय पर पहुँचना कि आर्य-जाति ईसापूर्व १५०० के लगभग भारत में आई भ्रममूलक होने से अतीव अश्रद्धेय है। दूसरी विचारणीय बात यह है कि अभी तक इस सम्बन्ध में यह मालूम नहीं हो सका है कि सिन्धु-सभ्यता के निर्माता लोग किस जाति के थे। तत्कालीन साहित्य के अत्यन्तभाव के कारण हमें यह भी मालूम नहीं कि इन लोगों के दार्शनिक एवं वैज्ञानिक विचार कैसे थे।

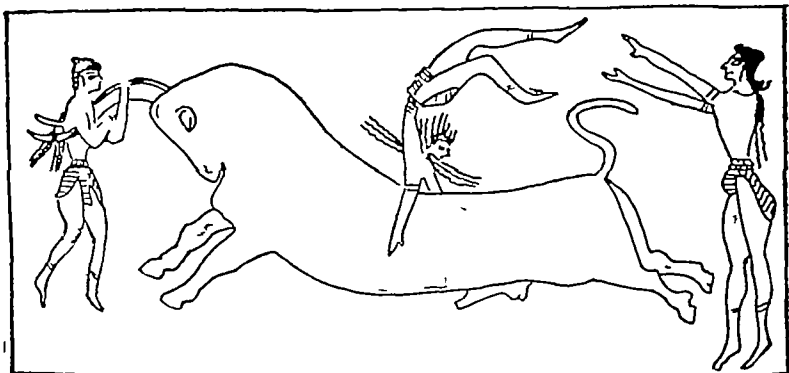

क

1

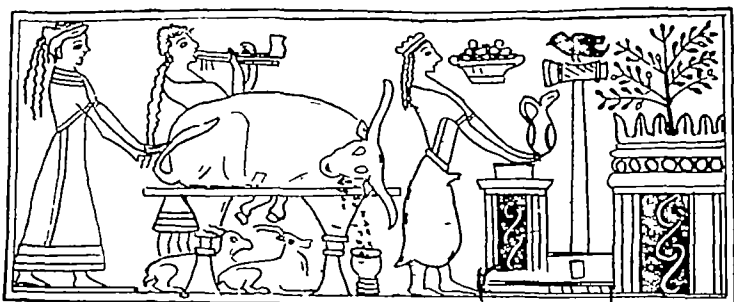

ख

2

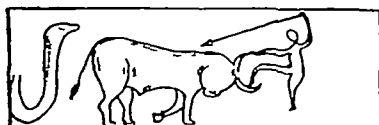

ग

3

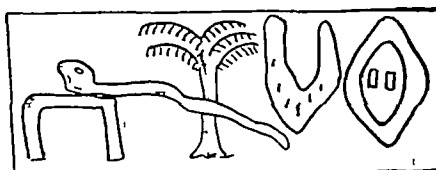

घ

4

फलक २६ सिन्धु-युग तथा मिनोअन क्रीट द्वीप की वृषोत्सव क्रीडाएँ

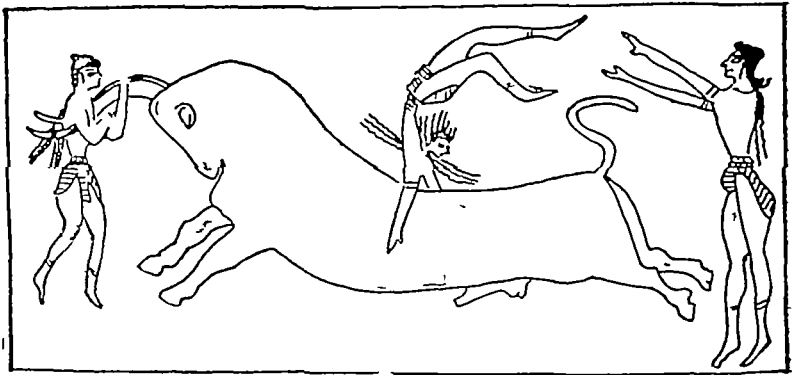

क

1



ख

2

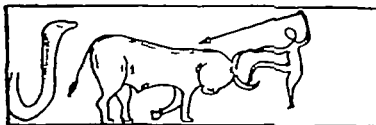

ग

3

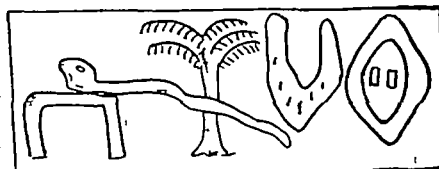

घ

4

फलक २६ सिन्धु-युग तथा मिनोअन क्रीट द्वीप की वृषोत्त्व क्रीडाएँ

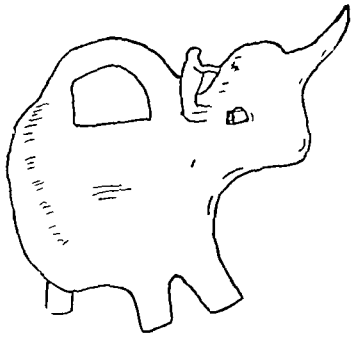

1

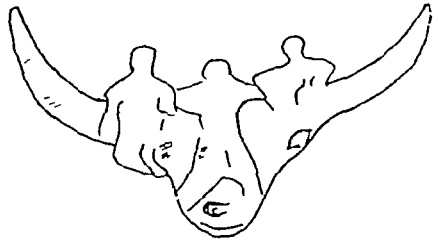

2



3

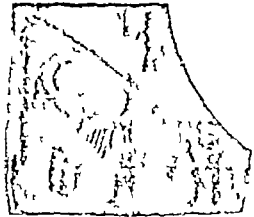

4

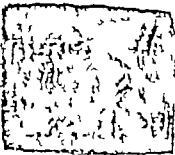

5

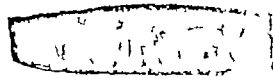

6

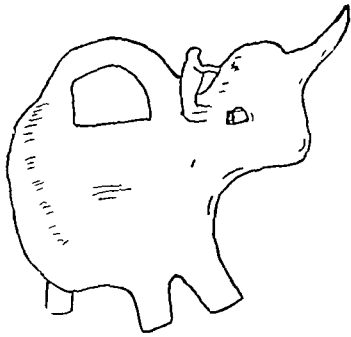

1

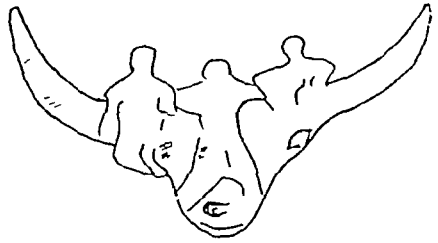

2



3

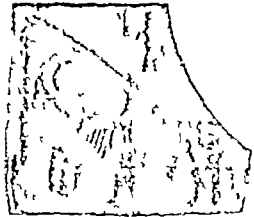

4

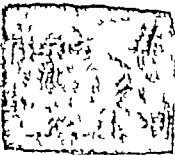

5

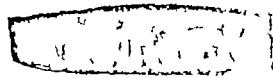

6

अवश्य है, परन्तु इसे मातृदेवी का प्रतीक समझना सम्भव नहीं, क्योंकि सिन्धु-मुद्राओं पर बने हुए चित्रों में इस वृक्ष का कहीं भी उक्त देवता से सम्बन्ध सिद्ध नहीं होता।

देवद्रुम कथानक—हाँ, यह बात सुविदित है कि सुमेरियन कथानक की तरह सिन्धु-सम्यता में भी एक देवद्रुम कथानक था। प्राचीन सिन्धु-निवासी पीपल और धामी को देवद्रुम मानकर उनकी पूजा करते थे। इनमें शमी 'जीवनतरु' और पीपल 'ज्ञानतरु' अथवा 'सृष्टि-तरु' समझा जाता था। मुद्राकित चित्रों से यह भी प्रतीत होता है कि देवताओं से जीवनतरु को छीनने के लिए दानव सदा यत्नशील रहते थे। देवताओं के समान वे भी इस देवद्रुम की शाखाओं को अपने सिरो पर धारण करना चाहते थे जिससे वे मृत्यु और पराजय पर विजय प्राप्त कर सकें। सिन्धु-मुद्राओं पर ऐसे अनेक दृश्य हैं जिनमें व्याघ्र-दानव जीवनतरु की शाखा चुराने के लिए बार-बार आता है परन्तु देवद्रुम का दिव्य सरक्षक उसकी पाप-वासना को सफल नहीं होने देता। इस सरक्षक के अतिरिक्त देवद्रुम के और भी कई एक पहरण थे। इनमें नर-वृषभ, नरमुण्ड सकीरणं जन्तु और तीन सिर वाला पशु वर्णनीय हैं। सम्भव है कि पूर्वोक्त दो मुद्राओं (फलक २०, ग तथा फलक २७, ४) पर जहाँ बैल अथवा भैंसे पर मनुष्य भाला चला रहा है, पशु जीवनतरु का सरक्षक ही हो और प्रतिद्वन्द्वी मनुष्य नररूप में दानव हो।

नागदेवता—इस सम्भावना का आशिक समर्थन इस बात से भी होता है कि एक सिन्धु-मुद्रा पर शक्तिधर मनुष्य से युद्ध करने वाले बैल के पीछे नाग खड़ा है (फलक २०, ग)। डा० फाब्री के विचार में यह नाग मातृदेवी का प्रतीक है। परन्तु यह सम्भव नहीं, क्योंकि सिन्धु-मुद्राओं पर इस जन्तु का देवी के साथ साहचर्य कहीं दिखाई नहीं देता। इसके विपरीत यह एक स्वतन्त्र नाग देवता है, जैसा कि दो सिन्धु मुद्राओं से प्रतीत होता है (फलक १६, ज)। इन मुद्राओं में महिषमुण्ड प्रधान देवता के पार्श्ववर्ती दो नररूप उपदेवताओं के पीछे एक-एक नाग खड़ा है। एक और सिन्धु-मुद्रा पर नाग काष्ठपीठ पर सिर रखे देवद्रुम की रक्षा कर रहा है (फलक २०, ड)। पूर्वोक्त साक्ष्य के आधार पर कहा जा सकता है कि चित्र न० ग (फलक २०) में मनुष्य से युद्ध करने वाला बैल सम्भवतः पशुरूप में कोई देवता ही है, जो देवद्रुम की रक्षा के लिए आक्रमणकारी किसी नररूप दानव से लड़ रहा है। मोहेजो-दड़ो की मुद्रा न० डी० के० ४५४७ (फलक २०, छ १) पर जो तीन मनुष्य वृक्ष की ओट में खड़े हैं वे डा० फाब्री के मत में तीन स्त्रियाँ हैं, जो फलक २६, ख पर बने हुए दृश्य के समान बैल की बलि देने के लिए समय की प्रतीक्षा कर रही हैं। परन्तु उनका यह विचार कल्पनामूलक है। ऐसा कोई लक्षण नहीं जिससे यह सिद्ध हो सके कि वे स्त्रियाँ हैं, और पुरुष नहीं। सम्भव है कि वे नररूप दानव देवद्रुम की शाखाएँ

अवश्य है, परन्तु इसे मातृदेवी का प्रतीक समझना सम्भव नहीं, क्योंकि सिंधु-मुद्राओं पर बने हुए चित्रों में इस वृक्ष का कहीं भी उक्त देवता से सम्बन्ध सिद्ध नहीं होता।

देवद्रुम कथानक—हाँ, यह बात सुविदित है कि सुमेरियन कथानक की तरह सिंधु-सम्यता में भी एक देवद्रुम कथानक था। प्राचीन सिंधु-निवासी पीपल और शमी को देवद्रुम मानकर उनकी पूजा करते थे। इनमें शमी 'जीवनतरु' और पीपल 'ज्ञानतरु' अथवा 'सृष्टि-तरु' समझा जाता था। मुद्राकित चित्रों से यह भी प्रतीत होता है कि देवताओं से जीवनतरु को छीनने के लिए दानव सदा यत्नशील रहते थे। देवताओं के समान वे भी इस देवद्रुम की शाखाओं को अपने सिरो पर धारण करना चाहते थे जिससे वे मृत्यु और पराजय पर विजय प्राप्त कर सकें। सिंधु-मुद्राओं पर ऐसे अनेक दृश्य हैं जिनमें व्याघ्र-दानव जीवनतरु की शाखा चुराने के लिए बार-बार आता है परन्तु देवद्रुम का दिव्य संरक्षक उसकी पाप-वासना को सफल नहीं होने देता। इस संरक्षक के अतिरिक्त देवद्रुम के और भी कई एक पहलू थे। इनमें नर-वृषभ, नरमुण्ड सकीर्ण जन्तु और तीन सिर वाला पशु वर्णनीय हैं। सम्भव है कि पूर्वोक्त दो मुद्राओं (फलक २०, ग तथा फलक २७, ४) पर जहाँ बैल अथवा भैंसे पर मनुष्य भाला चला रहा है, पशु जीवनतरु का संरक्षक ही हो और प्रतिद्वन्द्वी मनुष्य नररूप में दानव हो।

नागदेवता—इस सम्भावना का आशिक समर्थन इस बात से भी होता है कि एक सिंधु-मुद्रा पर शक्तिधर मनुष्य से युद्ध करने वाले बैल के पीछे नाग खड़ा है (फलक २०, ग)। डा० फाब्री के विचार में यह नाग मातृदेवी का प्रतीक है। परन्तु यह सम्भव नहीं, क्योंकि सिंधु-मुद्राओं पर इस जन्तु का देवी के साथ साहचर्य कहीं दिखाई नहीं देता। इसके विपरीत यह एक स्वतन्त्र नाग देवता है, जैसा कि दो सिंधु-मुद्राओं से प्रतीत होता है (फलक १६, ज)। इन मुद्राओं में महिषमुण्ड प्रधान देवता के पार्श्ववर्ती दो नररूप उपदेवताओं के पीछे एक-एक नाग खड़ा है। एक और सिंधु-मुद्रा पर नाग काष्ठपीठ पर सिर रखे देवद्रुम की रक्षा कर रहा है (फलक २०, ड)। पूर्वोक्त साक्ष्य के आधार पर कहा जा सकता है कि चित्र न० ग (फलक २०) में मनुष्य से युद्ध करने वाला बैल सम्भवतः पशुरूप में कोई देवता ही है, जो देवद्रुम की रक्षा के लिए आक्रमणकारी किसी नररूप दानव से लड़ रहा है। मोहेजो-दडी की मुद्रा न० डी० के० ४५४७ (फलक २०, छ १) पर जो तीन मनुष्य वृक्ष की ओट में खड़े हैं वे डा० फाब्री के मत में तीन स्त्रियाँ हैं, जो फलक २६, ख पर बने हुए दृश्य के समान बैल की बलि देने के लिए समय की प्रतीक्षा कर रही हैं। परन्तु उनका यह विचार कल्पनामूलक है। ऐसा कोई लक्षण नहीं जिससे यह सिद्ध हो सके कि वे स्त्रियाँ हैं, और पुरुष नहीं। सम्भव है कि वे नररूप दानव देवद्रुम की शाखाएँ

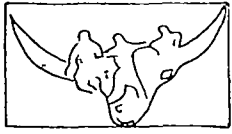

क

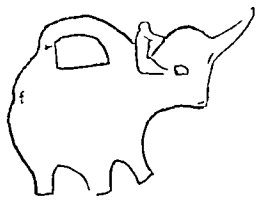

ख

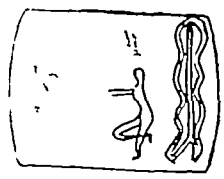

ग

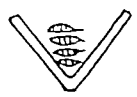

घ

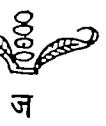

च



व



भ



ळ

ष



ज़

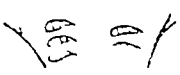

ट



ठ



ड

फलक २८ सिन्धु-युग तथा मिनोअन क्रीट द्वीप की वृषोत्प्लव क्रीडाएँ

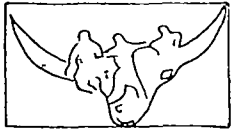

क

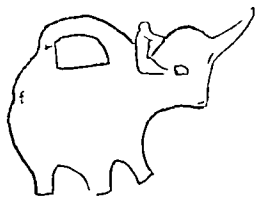

ख

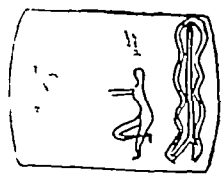

ग

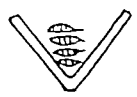

घ



च



व



भ



ळ

ष



ज़

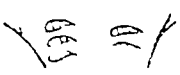

ट



ठ



ड

फलक २८ सिन्धु-युग तथा मिनोअन क्रीट द्वीप की वृषोत्प्लव क्रीडाएँ

वृषोत्प्लव क्रीडाओ का जन्मस्थान भारत—वृषोत्प्लव क्रीडाओ के प्रादुर्भाव और प्रचार के विषय में क्रीट और सिन्धु-सभ्यता की तुलना करने के लिए ईवान्स के कालमान का अनुसरण करना आवश्यक है। इन क्रीडाओ के विषय में यदि क्रीट ने सिन्धु देश पर अपना प्रभाव डाला था तो वह ईसापूर्व १७५०-१२०० की कालसीमा के अन्दर ही हुआ होगा। परन्तु इस काल में सिन्धु-सभ्यता का अन्त हो चुका था। दूसरी आपत्ति यह है कि अपने सिद्धान्त की पुष्टि में डा० फाब्री ने जिन सिन्धु-मुद्राओ का प्रमाण दिया है वे सब बहुत प्राचीन युग से सम्बन्ध रखती हैं और सिद्ध करती हैं कि सिन्धु के काठे में इन धार्मिक क्रीडाओ का अभिनय मिनोअन काल से पहले भी होता था। उदाहरणतः फलक २७, ३, ५ में प्रदर्शित सिन्धु-मुद्राएँ मोहेजो-दडो के निम्नस्तरो से मिलने के कारण ईसापूर्व चौथी सहस्राब्दी के अन्तकाल की हैं। शेष तीन मुद्राएँ (फलक २५ क, ३, फलक २०, ग) जो मोहेजो-दडो के ऊपर के स्तरो से उपलब्ध हुई थी ईसापूर्व तीसरी सहस्राब्दी के मध्यकाल की हैं। वृषोत्प्लव क्रीडाओ के काल का निर्धारण करने के लिए फलक २७, ३, ५ वाली मुद्राएँ बहुत महत्वपूर्ण हैं। इन मुद्राओ में पशु पर से कूदते हुए मनुष्य अपने सिर पर लम्बी कृत्रिम चोटियाँ पहन रहे हैं, जो केवल देवताओ, दिव्य वीरो और देव-पुरोहितो का ही पहनावा था। महिषमुण्ड देवता की मागलिक अर्घ्यक्षता में देवद्रुम के सामने पुरोहितो द्वारा इन खेलो के अभिनय से स्पष्ट प्रतीत होता है कि ईसापूर्व चौथी सहस्राब्दी के अन्त में वृषोत्प्लव क्रीडाएँ सिन्धु-देश में धार्मिक स्वरूप धारण कर चुकी थी। भारत में इन खेलो की इतनी प्राचीनता स्वयं ही इस प्रश्न का स्पष्ट उत्तर है कि इस आदान-प्रदान में भारत क्रीट द्वीप का ऋणी था अथवा क्रीट द्वीप भारत का।

दूसरी विचारणीय बात यह है कि मिनोअन-काल का क्रीट इन क्रीडाओ का जन्म-स्थान नहीं था। सर आर्थर ईवान्स ने स्पष्ट लिखा है कि वृषोत्प्लव क्रीडा का सर्वप्रथम प्रमाण ईसापूर्व २४०० वर्ष पुरानी केपेडोशिया की एक शलाका-मुद्रा पर मिला है और उनका यह भी कथन है कि क्रीट के वृषाकार अर्घपात्रो का जन्म भी मेसोपोटेमिया में हुआ था। इससे पता चलता है कि मिनोअन सभ्यता ने इन क्रीडाओ के आदर्श और उदाहरणों को एशिया महाद्वीप से प्राप्त किया था।

क्रीट की मिनोअन सभ्यता में विदेशीय अंश—क्रीट द्वीप न केवल इन धार्मिक क्रीडाओ के विषय में ही एशिया का ऋणी था, अपितु और भी अनेक बातों में। इस द्वीप के आदि-निवासियों में लघु-एशिया की आर्मीनियन जाति के लोगो का प्राधान्य था। दो-मुँहा कुल्हाडा, मातृदेवी, पाषाण-गदा, रथ, घोडा आदि मिनोअन सभ्यता के अन्य बहुत से अंश भी एशिया से ही इस द्वीप में पहुँचे थे। इसी प्रकार अपनी सभ्यता के विकास के लिए यह द्वीप मिश्र की प्राचीन सभ्यता का भी किसी कदर कम

वृषोत्प्लव क्रीडाओ का जन्मस्थान भारत—वृषोत्प्लव क्रीडाओ के प्रादुर्भाव और प्रचार के विषय में क्रीट और सिन्धु-सभ्यता की तुलना करने के लिए ईवान्स के कालमान का अनुसरण करना आवश्यक है। इन क्रीडाओ के विषय में यदि क्रीट ने सिन्धु देश पर अपना प्रभाव डाला था तो वह ईसापूर्व १७५०-१२०० की कालसीमा के अन्दर ही हुआ होगा। परन्तु इस काल में सिन्धु-सभ्यता का अन्त हो चुका था। दूसरी आपत्ति यह है कि अपने सिद्धान्त की पुष्टि में डा० फाब्री ने जिन सिन्धु-मुद्राओ का प्रमाण दिया है वे सब बहुत प्राचीन युग से सम्बन्ध रखती हैं और सिद्ध करती हैं कि सिन्धु के काठे में इन धार्मिक क्रीडाओ का अभिनय मिनोअन काल से पहले भी होता था। उदाहरणतः फलक २७, ३, ५ में प्रदर्शित सिन्धु-मुद्राएँ मोहेजो-दडो के निम्नस्तरो से मिलने के कारण ईसापूर्व चौथी सहस्राब्दी के अन्तकाल की हैं। शेष तीन मुद्राएँ (फलक २५ क, ३, फलक २०, ग) जो मोहेजो-दडो के ऊपर के स्तरो से उपलब्ध हुई थी ईसापूर्व तीसरी सहस्राब्दी के मध्यकाल की हैं। वृषोत्प्लव क्रीडाओ के काल का निर्धारण करने के लिए फलक २७, ३, ५ वाली मुद्राएँ बहुत महत्वपूर्ण हैं। इन मुद्राओ में पशु पर से कूदते हुए मनुष्य अपने सिर पर लम्बी कृत्रिम चोटियाँ पहन रहे हैं, जो केवल देवताओ, दिव्य वीरो और देव-पुरोहितो का ही पहनावा था। महिषमुण्ड देवता की मागलिक अर्घ्यक्षता में देवद्रुम के सामने पुरोहितो द्वारा इन खेलो के अभिनय से स्पष्ट प्रतीत होता है कि ईसापूर्व चौथी सहस्राब्दी के अन्त में वृषोत्प्लव क्रीडाएँ सिन्धु-देश में धार्मिक स्वरूप धारण कर चुकी थी। भारत में इन खेलो की इतनी प्राचीनता स्वयं ही इस प्रश्न का स्पष्ट उत्तर है कि इस आदान-प्रदान में भारत क्रीट द्वीप का ऋणी था अथवा क्रीट द्वीप भारत का।

दूसरी विचारणीय बात यह है कि मिनोअन-काल का क्रीट इन क्रीडाओ का जन्म-स्थान नहीं था। सर आर्थर ईवान्स ने स्पष्ट लिखा है कि वृषोत्प्लव क्रीडा का सर्वप्रथम प्रमाण ईसापूर्व २४०० वर्ष पुरानी केपेडोशिया की एक शलाका-मुद्रा पर मिला है और उनका यह भी कथन है कि क्रीट के वृषाकार अर्घपात्रो का जन्म भी मेसोपोटेमिया में हुआ था। इससे पता चलता है कि मिनोअन सभ्यता ने इन क्रीडाओ के आदर्श और उदाहरणों को एशिया महाद्वीप से प्राप्त किया था।

क्रीट की मिनोअन सभ्यता में विदेशीय अंश—क्रीट द्वीप न केवल इन धार्मिक क्रीडाओ के विषय में ही एशिया का ऋणी था, अपितु और भी अनेक बातों में। इस द्वीप के आदि-निवासियों में लघु-एशिया की आर्मीनियन जाति के लोगो का प्राधान्य था। दो-मुँहा कुल्हाडा, मातृदेवी, पाषाण-गदा, रथ, घोडा आदि मिनोअन सभ्यता के अन्य बहुत से अंश भी एशिया से ही इस द्वीप में पहुँचे थे। इसी प्रकार अपनी सभ्यता के विकास के लिए यह द्वीप मिश्र की प्राचीन सभ्यता का भी किसी कदर कम

कुम्भकला के उदाहरण है। इनमें से अधिकांश के मुँह ढकनो, छोटे वर्तनो, ईंटो अथवा ठीकरो से ढके हुए थे।

ग्यारह मटको में, जिनमें एक अड़ाकार और शेष गोल थे, बच्चों के शव गढ़े थे। नन्हे बच्चों को सिकोड़कर और सम्भवतः कपड़े में लपेटकर समूचे ही मटके में इस प्रकार रखा जाता था मानो वे माता के गर्भ में पड़े हों। परन्तु बड़ी आयु के मनुष्यों के शव पहले कुछ समय तक खुले स्थान में फेंक दिये जाते थे^१, और गीघ, गीदह आदि से बची हुई हड्डियाँ बटोरकर मटको में रख दी जाती थी। खोपड़ी मटके के मध्य में और बाकी हड्डियाँ उसके चारों ओर जुड़ी हुई रहती थी। प्रत्येक शव-भाँड में हड्डियों की संख्या भिन्न-भिन्न थी और किसी एक में भी मानव-शरीर की समस्त अस्थियाँ एकत्र नहीं पाई गईं।

असाधारण शव-भाँड—कई बड़े शव-भाँड अपनी असाधारण वस्तु-सामग्री के कारण विशेष रूप से वर्णनीय हैं। भाँड न० १४६ में अग्निदग्ध और अदग्ध शवों की अस्थियाँ, राख, जले हुए ठीकरे आदि मिश्रित वस्तुएँ थी। एक दूसरे मटके में मिट्टी की चित्रित कलसी और बड़ी आयु के मनुष्य की अस्थियाँ थी। चार मटको में खडित मानव खोपड़ियों के अतिरिक्त और कुछ नहीं था। कई में दो मनुष्यों की अस्थियाँ थी और एक में बच्चे की हड्डियों के साथ किसी छोटे शष्पाद (चरिन्द) पशु के अवशेष थे। सम्भवतः बच्चे का क्रीडा-सहचर होने के कारण इसे भी मारकर उसके साथ कब्र में गाड़ दिया गया था जिससे परलोक में भी वह शिशु के विनोद का कारण बन सके। बहुत से शव-भाँड चित्रों से अलंकृत थे। कई पर काली पट्टियाँ और कई पर जीव-जन्तु, पौधे, सितारे आदि थे।

निचले स्तर की कब्रें—शव भाँडों के ठीक नीचे तीन से छह फुट की गहराई के बीच बारह के लगभग कब्रें पाई गई थी। मुर्दे प्रायः पूर्वोत्तर से दक्षिण-पश्चिम की दिशा में लिटाए हुए थे, परन्तु कई अस्तव्यस्त दशा में भी पड़े थे। बहुत से शव पार्श्व के बल

१ यूनानी इतिहासकार हेरोडोटस (४८४-४२५ ई० पू०) तत्कालीन प्रथाओं का वर्णन करता हुआ लिखता है—“ईरानियों (पारसियों) में यह प्रथा है कि वे अपने मृतको को खुले स्थान में छोड़ देते हैं जिससे गीघ उन्हें खा जाएँ।”

आज भी भारतीय पारसियों में वही प्रथा प्रचलित है। ऐसी ही प्रथा तिब्बत में अब भी पाई जाती है। प्राचीन समय में वैशाली के लिच्छवीगण में ऐसी ही रीति थी जिससे मालूम होता है कि इस गण के लोग या तो तिब्बत से आए थे या उस देश के लोगों के सजातीय थे।

कुम्भकला के उदाहरण है। इनमें से अधिकांश के मुँह ढकनो, छोटे वर्तनो, ईंटो अथवा ठीकरो से ढके हुए थे।

ग्यारह मटको में, जिनमें एक अड़ाकार और शेष गोल थे, बच्चों के शव गढ़े थे। नन्हें बच्चों को सिकोड़कर और सम्भवतः कपड़े में लपेटकर समूचे ही मटके में इस प्रकार रखा जाता था मानो वे माता के गर्भ में पड़े हों। परन्तु बड़ी आयु के मनुष्यों के शव पहले कुछ समय तक खुले स्थान में फेंक दिये जाते थे^१, और गीघ, गीदह आदि से बची हुई हड्डियाँ बटोरकर मटको में रख दी जाती थी। खोपड़ी मटके के मध्य में और बाकी हड्डियाँ उसके चारों ओर जुड़ी हुई रहती थी। प्रत्येक शव-भाँड में हड्डियों की संख्या भिन्न-भिन्न थी और किसी एक में भी मानव-शरीर की समस्त अस्थियाँ एकत्र नहीं पाई गईं।

असाधारण शव-भाँड—कई बड़े शव-भाँड अपनी असाधारण वस्तु-सामग्री के कारण विशेष रूप से वर्णनीय हैं। भाँड न० १४६ में अग्निदग्ध और अदग्ध शवों की अस्थियाँ, राख, जले हुए ठीकरे आदि मिश्रित वस्तुएँ थी। एक दूसरे मटके में मिट्टी की चित्रित कलसी और बड़ी आयु के मनुष्य की अस्थियाँ थी। चार मटको में खडित मानव खोपड़ियों के अतिरिक्त और कुछ नहीं था। कई में दो मनुष्यों की अस्थियाँ थी और एक में बच्चे की हड्डियों के साथ किसी छोटे शष्पाद (चरिन्द) पशु के अवशेष थे। सम्भवतः बच्चे का क्रीडा-सहचर होने के कारण इसे भी मारकर उसके साथ कब्र में गाढ़ दिया गया था जिससे परलोक में भी वह शिशु के विनोद का कारण बन सके। बहुत से शव-भाँड चित्रों से अलंकृत थे। कई पर काली पट्टियाँ और कई पर जीव-जन्तु, पौधे, सितारे आदि थे।

निचले स्तर की कब्रें—शव भाँडों के ठीक नीचे तीन से छह फुट की गहराई के बीच बारह के लगभग कब्रें पाई गई थी। मुर्दे प्रायः पूर्वोत्तर से दक्षिण-पश्चिम की दिशा में लिटाए हुए थे, परन्तु कई अस्तव्यस्त दशा में भी पड़े थे। बहुत से शव पार्श्व के बल

१ यूनानी इतिहासकार हेरोडोटस (४८४-४२५ ई० पू०) तत्कालीन प्रथाओं का वर्णन करता हुआ लिखता है—“ईरानियों (पारसियों) में यह प्रथा है कि वे अपने मृतको को खुले स्थान में छोड़ देते हैं जिससे गीघ उन्हें खा जाएँ।”

आज भी भारतीय पारसियों में वही प्रथा प्रचलित है। ऐसी ही प्रथा तिब्बत में अब भी पाई जाती है। प्राचीन समय में वैशाली के लिच्छवीगण में ऐसी ही रीति थी जिससे मालूम होता है कि इस गण के लोग या तो तिब्बत से आए थे या उस देश के लोगों के सजातीय थे।

कुम्भकला के उदाहरण हैं। इनमें से अधिकांश के मुँह ढकनो, छोटे बर्तनो, ईंटो अथवा ठीकरो से ढके हुए थे।

ग्यारह मटको में, जिनमें एक अडाकार और शेष गोल थे, बच्चो के शव गये थे। नन्हें बच्चो को सिकोडकर और सम्भवतः कपड़े में लपेटकर समूचे ही मटके में इस प्रकार रखा जाता था मानो वे माता के गर्भ में पड़े हों। परन्तु बड़ी आयु के मनुष्यों के शव पहले कुछ समय तक खुले स्थान में फेंक दिये जाते थे^१, और गीघ, गीदड़ आदि से बची हुई हड्डियाँ बटोरकर मटको में रख दी जाती थी। खोपड़ी मटके के मध्य में और बाकी हड्डियाँ उसके चारों ओर जुड़ी हुई रहती थी। प्रत्येक शव-भाँड में हड्डियों की संख्या भिन्न-भिन्न थी और किसी एक में भी मानव-शरीर की समस्त अस्थियाँ एकत्र नहीं पाई गईं।

असाधारण शव-भाँड—कई बड़े शव-भाँड अपनी असाधारण वस्तु-सामग्री के कारण विशेष रूप से वर्णनीय हैं। भाँड न० १४६ में अग्निदग्ध और अदग्ध शवों की अस्थियाँ, राख, जले हुए ठीकरे आदि मिश्रित वस्तुएँ थी। एक दूसरे मटके में मिट्टी की चित्रित कलसी और बड़ी आयु के मनुष्य की अस्थियाँ थी। चार मटको में खडित मानव खोपड़ियों के अतिरिक्त और कुछ नहीं था। कई में दो मनुष्यों की अस्थियाँ थी और एक में बच्चे की हड्डियों के साथ किसी छोटे शष्पाद (चरिन्द) पशु के अवशेष थे। सम्भवतः बच्चे का क्रीडा-सहचर होने के कारण इसे भी मारकर उसके साथ कब्र में गाड़ दिया गया था जिससे परलोक में भी वह शिशु के विनोद का कारण बन सके। बहुत से शव-भाँड चित्रों से अलंकृत थे। कई पर काली पट्टियाँ और कई पर जीव-जन्तु, पौधे, सितारे आदि थे।

निचले स्तर की कब्रें—शव भाँडों के ठीक नीचे तीन से छः फुट की गहराई के बीच बारह के लगभग कब्रें पाई गई थी। मुर्दे प्रायः पूर्वोत्तर से दक्षिण-पश्चिम की दिशा में लिटाए हुए थे, परन्तु कई अस्तव्यस्त दशा में भी पड़े थे। बहुत से शव पार्श्व के बल

१ यूनानी इतिहासकार हेरोडोटस (४८४-४२५ ई० पू०) तत्कालीन प्रथाओं का वर्णन करता हुआ लिखता है—“ईरानियों (पारसियों) में यह प्रथा है कि वे अपने मृतको को खुले स्थान में छोड़ देते हैं जिससे गीघ उन्हें खा जाएँ।”

आज भी भारतीय पारसियों में वही प्रथा प्रचलित है। ऐसी ही प्रथा तिब्बत में अब भी पाई जाती है। प्राचीन समय में वैशाली के लिच्छवीकरण में ऐसी ही रीति थी जिससे मालूम होता है कि इस गण के लोग या तो तिब्बत से आए थे या देश के लोगों के सजातीय थे।

कुम्भकला के उदाहरण हैं। इनमें से अधिकांश के मुँह ढकनो, छोटे बर्तनो, ईंटो अथवा ठीकरो से ढके हुए थे।

ग्यारह मटको में, जिनमें एक अडाकार और शेष गोल थे, बच्चो के शव गये थे। नन्हें बच्चो को सिकोडकर और सम्भवतः कपड़े में लपेटकर समूचे ही मटके में इस प्रकार रखा जाता था मानो वे माता के गर्भ में पड़े हों। परन्तु बड़ी आयु के मनुष्यों के शव पहले कुछ समय तक खुले स्थान में फेंक दिये जाते थे^१, और गीघ, गीदड़ आदि से बची हुई हड्डियाँ बटोरकर मटको में रख दी जाती थी। खोपड़ी मटके के मध्य में और बाकी हड्डियाँ उसके चारों ओर जुड़ी हुई रहती थी। प्रत्येक शव-भाँड में हड्डियों की संख्या भिन्न-भिन्न थी और किसी एक में भी मानव-शरीर की समस्त अस्थियाँ एकत्र नहीं पाई गईं।

असाधारण शव-भाँड—कई बड़े शव-भाँड अपनी असाधारण वस्तु-सामग्री के कारण विशेष रूप से वर्णनीय हैं। भाँड न० १४६ में अग्निदग्ध और अदग्ध शवों की अस्थियाँ, राख, जले हुए ठीकरे आदि मिश्रित वस्तुएँ थी। एक दूसरे मटके में मिट्टी की चित्रित कलसी और बड़ी आयु के मनुष्य की अस्थियाँ थी। चार मटको में खडित मानव खोपड़ियों के अतिरिक्त और कुछ नहीं था। कई में दो मनुष्यों की अस्थियाँ थी और एक में बच्चे की हड्डियों के साथ किसी छोटे शष्पाद (चरिन्द) पशु के अवशेष थे। सम्भवतः बच्चे का क्रीडा-सहचर होने के कारण इसे भी मारकर उसके साथ कब्र में गाड़ दिया गया था जिससे परलोक में भी वह शिशु के विनोद का कारण बन सके। बहुत से शव-भाँड चित्रों से अलंकृत थे। कई पर काली पट्टियाँ और कई पर जीव-जन्तु, पौधे, सितारे आदि थे।

निचले स्तर की कब्रें—शव भाँडों के ठीक नीचे तीन से छह फुट की गहराई के बीच वारह के लगभग कब्रें पाई गई थी। मुर्दे प्रायः पूर्वोत्तर से दक्षिण-पश्चिम की दिशा में लिटाए हुए थे, परन्तु कई अस्तव्यस्त दशा में भी पड़े थे। बहुत से शव पार्श्व के बल

१ यूनानी इतिहासकार हेरोडोटस (४८४-४२५ ई० पू०) तत्कालीन प्रथाओं का वर्णन करता हुआ लिखता है—“ईरानियों (पारसियों) में यह प्रथा है कि वे अपने मृतको को खुले स्थान में छोड़ देते हैं जिससे गीघ उन्हें खा जाएँ।”

आज भी भारतीय पारसियों में वही प्रथा प्रचलित है। ऐसी ही प्रथा तिब्बत में अब भी पाई जाती है। प्राचीन समय में वैशाली के लिच्छवीकरण में ऐसी ही रीति थी जिसे मालूम होता है कि इस गण के लोग या तो तिब्बत से आए थे या देश के लोगों के सजातीय थे।

परलोक-यात्रा में मृतक का पथ-प्रदर्शक था। कल्पना की जा सकती है कि नर-मयूर प्राणी, जो वृषाकार पशुओं के बीच खड़ा है, सम्भवतः मृतक के सूक्ष्म शरीर का प्रतीक है और दोनों पशु परलोक यात्रा में उसके सहायक हैं। यहाँ यह लिखना प्रासंगिक है कि वैदिक काल के आर्यों में एक प्रथा थी जिसके अनुसार शव के अग्निदाह के समय 'अनुस्तरणी' नाम गौ का वध किया जाता था। इस गौ की मज्जा से मृतक के सिर और मुँह को ढक दिया जाता था जिससे अग्निदेव अपनी प्रचंडता को मज्जा पर ही समाप्त करके मृतक को सुखपूर्वक दिव्य लोको का अधिकारी बनाए। इस उद्देश्य की पूर्ति के लिए अग्निदेव से प्रार्थना भी की जाती थी। पशु की आँतडियाँ मृतक के हाथों में इसलिये दी जाती थी कि वे यमराज के कुत्ते की बलि हैं। इस मटके पर चित्रित दृश्य में रोचक बात यह है कि समान रूप दूसरे चित्र में कुत्ता और पशु की आँतडियाँ दोनों अदृश्य हैं, मानो आक्रमणकारी श्वापद अपना नियत भाग लेकर भाग गया हो। यह उल्लेखनीय है कि नीचे उद्धृत वैदिक मंत्र में अनुस्तरणी के स्थान बकरे की बलि का भी विधान है^१। उत्तरकालीन वैदिक आर्यों में मरण-शय्या पर पड़ा हुआ मनुष्य ब्राह्मण को 'वैतरणी' गौ का दान करता था। सिन्धु तथा वैदिक काल की मृतक सम्बन्धी प्रथाओं में सादृश्य दिखलाने का तात्पर्य यह है कि वैदिक आर्यों और भारत की आदिजातियों में परस्पर सम्पर्क के अनन्तर स्वाभाविक ही था कि सिन्धु-वासियों के कई धार्मिक और सामाजिक रीति-रिवाज आर्य जाति के जीवन का अंग बन जाते। पूर्वोक्त परलोक-यात्रा-चित्र में प्रधान मूर्तियों के बीच रिक्त स्थान में सितारे,

से पुकारा जाता था। यह मार्गभ्रष्ट पथिकों को मार्ग दिखलाता था।

पूषण का बकरा परलोक का मार्ग दिक्षाता हुआ यज्ञाश्व के आगे आगे चलता है। विकट मार्गों से शायद वह इसलिये परिचित है कि उसके रथ में अश्रुक पावों वाला बकरा लगा है। बलिरूप से वध किया हुआ बकरा आगे-आगे चलता है और पितृगण को मृतक के आगमन की सूचना देता है। तीसरे दिव्य-लोक में पहुँचने के पहले उसे अन्धतामिस्र गहन मार्गों में से गुजरना पड़ता है।

अथर्ववेद (मेकढानेल)

१ अनुस्तरण्या वपामुच्छिद्य शिरोमुख प्रच्छादयेत्

अग्नेर्वर्मं परि गाभिर्व्ययस्व

(ऋग्वेद, १, १६, ७)

अनुस्तरणी गामजा वैकवर्णा कृष्णा मेके सव्ये बाहौ बध्वाऽ-

नुसकालयन्ति ॥ पितृभ्यो वाऽनुस्तरणी (आश्वलायन गृ० सू० ४, ३)

सायण —सेय गौ स्तृत दीक्षित मनुस्तृतत्वा द्विसितत्वाच्चानुस्तरणीत्युच्यते ।

परलोक-यात्रा में मृतक का पथ-प्रदर्शक था। कल्पना की जा सकती है कि नर-मयूर प्राणी, जो वृषाकार पशुओं के बीच खड़ा है, सम्भवतः मृतक के सूक्ष्म शरीर का प्रतीक है और दोनों पशु परलोक यात्रा में उसके सहायक हैं। यहाँ यह लिखना प्रासंगिक है कि वैदिक काल के आर्यों में एक प्रथा थी जिसके अनुसार शव के अग्निदाह के समय 'अनुस्तरणी' नाम गौ का वध किया जाता था। इस गौ की मज्जा से मृतक के सिर और मुँह को ढक दिया जाता था जिससे अग्निदेव अपनी प्रचंडता को मज्जा पर ही समाप्त करके मृतक को सुखपूर्वक दिव्य लोको का अधिकारी बनाए। इस उद्देश्य की पूर्ति के लिए अग्निदेव से प्रार्थना भी की जाती थी। पशु की आँतडियाँ मृतक के हाथों में इसलिये दी जाती थी कि वे यमराज के कुत्ते की बलि हैं। इस मटके पर चित्रित दृश्य में रोचक बात यह है कि समान रूप दूसरे चित्र में कुत्ता और पशु की आँतडियाँ दोनों अदृश्य हैं, मानो आक्रमणकारी श्वापद अपना नियत भाग लेकर भाग गया हो। यह उल्लेखनीय है कि नीचे उद्धृत वैदिक मंत्र में अनुस्तरणी के स्थान बकरे की बलि का भी विधान है^१। उत्तरकालीन वैदिक आर्यों में मरण-शय्या पर पड़ा हुआ मनुष्य ब्राह्मण को 'वैतरणी' गौ का दान करता था। सिन्धु तथा वैदिक काल की मृतक सम्बन्धी प्रथाओं में सादृश्य दिखलाने का तात्पर्य यह है कि वैदिक आर्यों और भारत की आदिजातियों में परस्पर सम्पर्क के अनन्तर स्वाभाविक ही था कि सिन्धु-वासियों के कई धार्मिक और सामाजिक रीति-रिवाज आर्य जाति के जीवन का अंग बन जाते। पूर्वोक्त परलोक-यात्रा-चित्र में प्रधान मूर्तियों के बीच रिक्त स्थान में सितारे,

से पुकारा जाता था। यह मार्गभ्रष्ट पथिकों को मार्ग दिखलाता था।

पूषण का बकरा परलोक का मार्ग दिक्षाता हुआ यज्ञाश्व के आगे आगे चलता है। विकट मार्गों से शायद वह इसलिये परिचित है कि उसके रथ में अश्वक पावों वाला बकरा लगा है। बलिरूप से वध किया हुआ बकरा आगे-आगे चलता है और पितृगण को मृतक के आगमन की सूचना देता है। तीसरे दिव्य-लोक में पहुँचने के पहले उसे अन्धतामिस्र गहन मार्गों में से गुजरना पड़ता है।

अथर्ववेद (मेकढानेल)

१ अनुस्तरण्या वपामुच्छिद्य शिरोमुख प्रच्छादयेत्

अग्नेर्वर्मं परि गाभिर्व्ययस्व

(ऋग्वेद, १, १६, ७)

अनुस्तरणी गामजा वैकवर्णा कृष्णा मेके सव्ये बाहौ बध्वाऽ-

नुसकालयन्ति ॥ पितृभ्यो वाऽनुस्तरणी (आश्वलायन गृ० सू० ४, ३)

सायण —सेय गौ स्तृत दीक्षित मनुस्तृतत्वा द्विसितत्वाच्चानुस्तरणीत्युच्यते ।

विहग श्रेणियाँ, पत्तियाँ आदि गौण अभिप्राय भी बने हुए हैं

शव-भांड 'एच २०६ (ए)'—इस मटके पर आकाश में उड़ते हुए तीन मोर चित्रित हैं। इनमें से हर एक के पेट में एक सकीर्ण नर-मयूर प्राणी लेटा पड़ा है और उसके आस-पास पान-पत्ती या फेफड़े के आकार के अभिप्राय भी बने हैं (फलक ३० ख) ^१। यह प्राणी पूर्ववर्णित शव-भांड एच २०६ (बी) पर बने हुए नर-मयूर प्राणी के अनुरूप है। इसमें सदेह नहीं कि यह भी उस मृतक के सूक्ष्म शरीर का प्रतीक है जिसकी अस्थियाँ इस शव-भांड में पाई गई थी। मोरो के अन्तराल में सितारो के झुरमुट हैं।

शव-भांड एच २४५ (बी)—इस शव-भांड पर आग्ल भाषा के 'यू' अक्षर के समान मयूर-शीर्षक नाँद बने हैं। इनके बीच कहीं-कहीं सितारे हैं (फलक ३०, घ) ^२। मोरो के सिर पर भी इसी आकार के सींग हैं जिनके मध्य में परस्पर जुड़े हुए पीपल के पत्ते चित्रित हैं। हर एक नाद के अन्दर पत्तो अथवा मछलियों की पत्तियाँ भी बनी हैं।

शव-भांड 'एच २४५ (सी)'—यह एक मध्योन्नत लम्बोत्तरा मटका है जिसके शरीर पर सितारो से घिरे हुए दो वेडौल मोर बने हैं (फलक ३०, ग) ^३। हर एक मोर की पूँछ और गला पल्लवित दिखलाया गया है और प्रत्येक पल्लव के मध्य में एक एक बिन्दु है। मोरो के बीच रिक्त स्थान में रेखाओं के बने हुए नाँद के आकार के दो बाँध हैं जिनमें से हर एक के बीच एक किरणमाली बिम्ब और मत्स्य-पक्ति है। एक बिम्ब के अन्दर पाँच रेखापूर्ण पत्तियाँ और दूसरे में नाशपाती के आकार के अनेक बिन्दुमध्य गोलक भरे हैं। सम्भवतः चित्रकार ने इन बिम्बों में दिव्य लोको की कल्पना की है और इनमें नाना प्रकार के प्राणियों के निवास का आभास कराने का भी प्रयत्न किया है। शायद यह पितृलोक है जहाँ मृतको की आत्माएँ आत्यन्तिक शान्ति पाने के लिये विश्राम कर रही हैं। वृत्तो के मध्यवर्ती बिन्दु सम्भवतः शरीर में निश्चेष्ट जीवन-तत्त्व के द्योतक हैं। सम्भव है कि मोर के निकट वाले सितारो के गर्भ में बिन्दु-मध्य गोलक भी उन ग्रहों के निवासी विविध प्राणियों के प्रतीक हैं। इसी प्रकार मोर के गले और पूँछ में चिमटे हुए पल्लवाकार अभिप्राय भी शायद मृत प्राणियों की आत्माएँ हैं जिन्हें मोर पितृलोक में ले जा रहा है। इसमें सन्देह नहीं कि इन चित्रों का सम्भावित अभिप्राय जो मैंने ऊपर दिया है काल्पनिक है, परन्तु मृतक की पार-

१ वत्स—एक्सकेवेशन्स एट हडप्पा, ग्र० २, फलक ६२, २।

२ वत्स—एक्सकेवेशन्स एट हडप्पा, ग्र० २, फलक ६२, ४।

३ वत्स—एक्सकेवेशन्स एट हडप्पा, ग्र० २, फलक ६२, ३।

विहग श्रेणियाँ, पत्तियाँ आदि गौण अभिप्राय भी बने हुए हैं

शव-भांड 'एच २०६ (ए)'—इस मटके पर आकाश में उड़ते हुए तीन मोर चित्रित हैं। इनमें से हर एक के पेट में एक सकीर्ण नर-मयूर प्राणी लेटा पड़ा है और उसके आस-पास पान-पत्ती या फेफड़े के आकार के अभिप्राय भी बने हैं (फलक ३० ख) ^१। यह प्राणी पूर्ववर्णित शव-भांड एच २०६ (बी) पर बने हुए नर-मयूर प्राणी के अनुरूप है। इसमें सदेह नहीं कि यह भी उस मृतक के सूक्ष्म शरीर का प्रतीक है जिसकी अस्थियाँ इस शव-भांड में पाई गई थी। मोरो के अन्तराल में सितारो के झुरमुट हैं।

शव-भांड एच २४५ (बी)—इस शव-भांड पर आग्ल भाषा के 'यू' अक्षर के समान मयूर-शीर्षक नाँद बने हैं। इनके बीच कहीं-कहीं सितारे हैं (फलक ३०, घ) ^२। मोरो के सिर पर भी इसी आकार के सींग हैं जिनके मध्य में परस्पर जुड़े हुए पीपल के पत्ते चित्रित हैं। हर एक नाद के अन्दर पत्तो अथवा मछलियों की पक्तियाँ भी बनी हैं।

शव-भांड 'एच २४५ (सी)'—यह एक मध्योन्नत लम्बोत्तरा मटका है जिसके शरीर पर सितारो से घिरे हुए दो वेडौल मोर बने हैं (फलक ३०, ग) ^३। हर एक मोर की पूंछ और गला पल्लवित दिखलाया गया है और प्रत्येक पल्लव के मध्य में एक एक बिन्दु है। मोरो के बीच रिक्त स्थान में रेखाओं के बने हुए नाँद के आकार के दो बाँध हैं जिनमें से हर एक के बीच एक किरणमाली बिम्ब और मत्स्य-पक्ति है। एक बिम्ब के अन्दर पाँच रेखापूर्ण पत्तियाँ और दूसरे में नाशपाती के आकार के अनेक बिन्दुमध्य गोलक भरे हैं। सम्भवतः चित्रकार ने इन बिम्बों में दिव्य लोको की कल्पना की है और इनमें नाना प्रकार के प्राणियों के निवास का आभास कराने का भी प्रयत्न किया है। शायद यह पितृलोक है जहाँ मृतको की आत्माएँ आत्यन्तिक शान्ति पाने के लिये विश्राम कर रही हैं। वृत्तो के मध्यवर्ती बिन्दु सम्भवतः शरीर में निश्चेष्ट जीवन-तत्त्व के द्योतक हैं। सम्भव है कि मोर के निकट वाले सितारो के गर्भ में बिन्दु-मध्य गोलक भी उन ग्रहों के निवासी विविध प्राणियों के प्रतीक हैं। इसी प्रकार मोर के गले और पूंछ में चिमटे हुए पल्लवाकार अभिप्राय भी शायद मृत प्राणियों की आत्माएँ हैं जिन्हें मोर पितृलोक में ले जा रहा है। इसमें सन्देह नहीं कि इन चित्रों का सम्भावित अभिप्राय जो मैंने ऊपर दिया है काल्पनिक है, परन्तु मृतक की पार-

१ वत्स—एक्सकेवेशन्स एट हडप्पा, ग्र० २, फलक ६२, २।

२ वत्स—एक्सकेवेशन्स एट हडप्पा, ग्र० २, फलक ६२, ४।

३ वत्स—एक्सकेवेशन्स एट हडप्पा, ग्र० २, फलक ६२, ३।

लौकिक यात्रा के प्रसंग में बहुत युक्तिसंगत प्रतीत होता है।

शव-भाँड 'एच १५४ (ए)'—यह उन्नतोदर लवोतरा मटका लवे सीगों वाले कूबडदार चतुष्पादो, जो प्रकट में बैल हैं, तथा मछलियों और सितारों के चित्रों से अलंकृत है (फलक ३०, ड)¹। हर एक चतुष्पाद के सिर पर अग्रजी वर्ण 'यू' के आकार के सीग हैं और कूबड पर से पीपल का पत्ता उभर रहा है। रिक्त स्थान में प्रदर्शित मछलियों में से हर एक के पेट में एक-एक बिंदु है जो मृतको की आत्मा अथवा सुषुप्ति में निश्चेष्ट जीवन-तत्त्व के बीज हो सकते हैं। सितारों के पेट भी रेखाओं से पूर्ण हैं।

शव-भाँड 'एच १४८ (ए)', १५० और न० १५—इन मटकों पर मोर तथा अन्य अभिप्राय चित्रित हैं। शव-भाँड 'एच १५०' पर केवल वेडील, भड़े मोर हैं (फलक ३०, ग)²। मटका न० एच १४८ (ए) रेखापूर्ण पेट वाले उड़ते हुए मोरों से अलंकृत है। हर दो मोरों के मध्य में एक रेखामय नाँद का चिह्न है (फलक ३०, ग)³। यह अभिप्राय, जैसा कि नीचे दिखलाया गया है, नाँद अथवा जलपात्रों की प्रतिकृतियाँ हैं जिनमें सजीव मत्स्य खेल रहे हैं। तीसरे शव-भाँड पर लहरिया रेखाओं के बने हुए कोष्ठों के अन्दर वेडील मोर बने हैं⁴। ये कोष्ठ नाँद के आकार के हैं और बीच के रिक्त स्थानों में संयुक्त पीपल के पत्तों की पत्तियाँ हैं। हर एक लहरिया रेखा की चोटी पर बने हुए सितारों के मध्य में बिंदुगर्भ वृत्त हैं। लहरिया रेखाएँ सम्भवतः सितारों की किरणें हैं, जिससे प्रतीत होता है कि मोर दिव्यलोक में उड़ान कर रहा है।

शव-भाँड 'एच ७०६ (ए)'—इस मटके के ऊपरी भाग में गले के इर्द-गिर्द चित्रों की दो पट्टियाँ हैं⁵। अदर की पट्टी में आकाश में उड़ते हुए दो मोर हैं और उनके मध्य में तीन बिंदुगर्भ अडाकार गोले। बाहर की पट्टी में रेखा-परिवृत किरण-माली वलय सम्भवतः सूर्यविम्ब है। समस्त दृश्य का अभिप्राय यह हो सकता है कि मृतको की आत्माओं का अनुसरण करने वाले मोर सूर्य और तारागण से आलोकित दिव्यलोकों में विहरण कर रहे हैं।

१ वत्स—एक्सकेवेशन्स एट हडप्पा, ग्रंथ २, फलक ६२, ५।

२ वत्स—एक्सकेवेशन्स एट हडप्पा, ग्रंथ २, फलक ६२, ६।

३ वत्स—एक्सकेवेशन्स एट हडप्पा, ग्रंथ २, फलक ६२, ८।

४ वत्स—एक्सकेवेशन्स एट हडप्पा, ग्रंथ २, फलक ६२, १५।

५ वत्स—एक्सकेवेशन्स एट हडप्पा, ग्रंथ २, फलक ६३, १२।

लौकिक यात्रा के प्रसंग में बहुत युक्तिसंगत प्रतीत होता है।

शव-भाँड 'एच १५४ (ए)'—यह उन्नतोदर लवोतरा मटका लवे सीगों वाले कूबडदार चतुष्पादो, जो प्रकट में वैल हैं, तथा मछलियों और सितारों के चित्रों से अलंकृत है (फलक ३०, ड)¹। हर एक चतुष्पाद के सिर पर अग्रेजी वर्ण 'यू' के आकार के सीग हैं और कूबड पर से पीपल का पत्ता उभर रहा है। रिक्त स्थान में प्रदर्शित मछलियों में से हर एक के पेट में एक-एक बिंदु है जो मृतको की आत्मा अथवा सुषुप्ति में निश्चेष्ट जीवन-तत्त्व के बीज हो सकते हैं। सितारों के पेट भी रेखाओं से पूर्ण हैं।

शव-भाँड 'एच १४८ (ए)', १५० और न० १५—इन मटकों पर मोर तथा अन्य अभिप्राय चित्रित हैं। शव-भाँड 'एच १५०' पर केवल वेडील, भड़े मोर हैं (फलक ३०, ग)²। मटका न० एच १४८ (ए) रेखापूर्ण पेट वाले उड़ते हुए मोरों से अलंकृत है। हर दो मोरों के मध्य में एक रेखामय नाँद का चिह्न है (फलक ३०, ग)³। यह अभिप्राय, जैसा कि नीचे दिखलाया गया है, नाँद अथवा जलपात्रों की प्रतिकृतियाँ हैं जिनमें सजीव मत्स्य खेल रहे हैं। तीसरे शव-भाँड पर लहरिया रेखाओं के बने हुए कोष्ठों के अन्दर वेडील मोर बने हैं⁴। ये कोष्ठ नाँद के आकार के हैं और बीच के रिक्त स्थानों में संयुक्त पीपल के पत्तों की पत्तियाँ हैं। हर एक लहरिया रेखा की चोटी पर बने हुए सितारों के मध्य में बिंदुगर्भ वृत्त हैं। लहरिया रेखाएँ सम्भवतः सितारों की किरणें हैं, जिससे प्रतीत होता है कि मोर दिव्यलोक में उड़ान कर रहा है।

शव-भाँड 'एच ७०६ (ए)'—इस मटके के ऊपरी भाग में गले के इर्द-गिर्द चित्रों की दो पट्टियाँ हैं⁵। अदर की पट्टी में आकाश में उड़ते हुए दो मोर हैं और उनके मध्य में तीन बिंदुगर्भ अडाकार गोले। बाहर की पट्टी में रेखा-परिवृत किरण-माली वलय सम्भवतः सूर्यविम्ब है। समस्त दृश्य का अभिप्राय यह हो सकता है कि मृतको की आत्माओं का अनुसरण करने वाले मोर सूर्य और तारागण से आलोकित दिव्यलोकों में विहरण कर रहे हैं।

१ वत्स—एक्सकेवेशन्स एट हडप्पा, ग्रंथ २, फलक ६२, ५।

२ वत्स—एक्सकेवेशन्स एट हडप्पा, ग्रंथ २, फलक ६२, ६।

३ वत्स—एक्सकेवेशन्स एट हडप्पा, ग्रंथ २, फलक ६२, ८।

४ वत्स—एक्सकेवेशन्स एट हडप्पा, ग्रंथ २, फलक ६२, १५।

५ वत्स—एक्सकेवेशन्स एट हडप्पा, ग्रंथ २, फलक ६३, १२।

आकाश में उड़ते हुए पक्षियों की पत्तियाँ तथा सयुक्त पीपल के पत्तों के अलकरण भी हैं। 'कन्निस्तान-एच' के प्रथम स्तर की कुम्भकला पर 'वी' अक्षर के आकार के नाँद अधिक संख्या में तथा कई प्रकार के हैं। कई मटको पर उनके पार्श्व एक या अनेक लहरिया रेखाओं के और कई पर त्रिगुण शाखाओं^१ के तथा पत्तों^२ के भी बने हैं (फलक २८, ऋ, ज)। इन नुकीली पैदी के नाँदों के अदर मछलियाँ बिंदुगर्भ वृत्त, सितारे और मोर चित्रित हैं (फलक २८, ड, छ) आदि।

कई शव-भाँडों पर वनस्पति और प्राणियों के चित्र हैं। मटका न० 'एच-३४६ (वी)^३' पर कीटों के साथ परस्पर जुड़े हुए तीन पीपल के पत्ते हैं (फलक ३१, ज), न० १७ पर बारी-बारी से कीट और बिंदुगर्भ गोलक हैं^४। न० १८ पर कीट और खेचर पक्षियों की पत्तियाँ, वृक्ष और सितारे हैं^५। मटका न० १७ पर एकान्तर क्रम से खड़ी और पड़ी रेखाओं के समूह तथा बिंदुगर्भ गोलक हैं^६। न० २० पर चतुर्भुज कोष्ठों के अन्तर्गत कीट-पत्तियाँ, और सितारे (फलक ३२, ख)^७, न० १९ पर यथाक्रम कीट-पत्तियाँ, सितारे तथा वृक्षों के भ्रुरमुट^८ और मटका न० २१ पर ऊपर की पट्टी में गो-मूत्रि का वध के मोड़ों में कीट पत्तियाँ, पल्लवित तोरण तथा नीचे की पट्टी में खड़ी रेखाओं के समूहों से सीमित केवल कीट-पत्तियाँ हैं (फलक ३२, ऋ)^९। पूर्वोक्त मटका न० २१ पर अन्य अभिप्रायों के साथ तोरण भी बने हैं जिनकी चोटियों से उभरते हुए कई एक वृक्ष दिखाए गए हैं। यह अलकरण प्राचीन सिंधुकालीन मुद्राओं पर बने हुए उन अश्वत्थ-तोरणों का स्मरण कराता है जिनके नीचे अश्वत्थाधिष्ठातृ-परम-देवता स्थानमुद्रा में पाया जाता है। इसका सादृश्य मेसोपोटेमिया के उन तोरणाकार अभिप्रायों से भी है जिनके नीचे अधोलोक के देवता स्थान अथवा आसीन

१ वत्स—एक्सकेवेशन्स एट हडप्पा, ग्रंथ २, फलक ६२, १५।

२ वत्स—एक्सकेवेशन्स एट हडप्पा, ग्रंथ २, फलक ६२, ७।

३ वत्स—एक्सकेवेशन्स एट हडप्पा, ग्रंथ २, फलक ६२, ९।

४ वत्स—एक्सकेवेशन्स एट हडप्पा, ग्रंथ २, फलक ६२, १७।

५ वत्स—एक्सकेवेशन्स एट हडप्पा, ग्रंथ २, फलक ६२, १८।

६ वत्स—एक्सकेवेशन्स एट हडप्पा, ग्रंथ २, फलक ६३, १७।

७ वत्स—एक्सकेवेशन्स एट हडप्पा, ग्रंथ २, फलक ६३, २०।

८ वत्स—एक्सकेवेशन्स एट हडप्पा, ग्रंथ २, फलक ६३, १९।

९ वत्स—एक्सकेवेशन्स एट हडप्पा, ग्रंथ २, फलक ६३, २१।

आकाश में उड़ते हुए पक्षियों की पत्तियाँ तथा सयुक्त पीपल के पत्तों के अलकरण भी हैं। 'कन्निस्तान-एच' के प्रथम स्तर की कुम्भकला पर 'वी' अक्षर के आकार के नाँद अधिक सख्या में तथा कई प्रकार के हैं। कई मटको पर उनके पार्श्व एक या अनेक लहरिया रेखाओं के और कई पर त्रिगुण शाखाओं^१ के तथा पत्तों^२ के भी बने हैं (फलक २८, ऋ, ज)। इन नुकीली पैदी के नाँदों के अदर मछलियाँ बिंदुगर्भ वृत्त, सितारे और मोर चित्रित हैं (फलक २८, ड, छ) आदि।

कई शव-भाँडों पर वनस्पति और प्राणियों के चित्र हैं। मटका न० 'एच-३४६ (वी)^३' पर कीटों के साथ परस्पर जुड़े हुए तीन पीपल के पत्ते हैं (फलक ३१, ज), न० १७ पर बारी-बारी से कीट और बिंदुगर्भ गोलक हैं^४। न० १८ पर कीट और खेचर पक्षियों की पत्तियाँ, वृक्ष और सितारे हैं^५। मटका न० १७ पर एकान्तर क्रम से खड़ी और पड़ी रेखाओं के समूह तथा बिंदुगर्भ गोलक हैं^६। न० २० पर चतुर्भुज कोष्ठों के अन्तर्गत कीट-पत्तियाँ, और सितारे (फलक ३२, ख)^७, न० १९ पर यथाक्रम कीट-पत्तियाँ, सितारे तथा वृक्षों के भ्रुरमुट^८ और मटका न० २१ पर ऊपर की पट्टी में गो-मूत्रि का वध के मोड़ों में कीट पत्तियाँ, पल्लवित तोरण तथा नीचे की पट्टी में खड़ी रेखाओं के समूहों से सीमित केवल कीट-पत्तियाँ हैं (फलक ३२, ऋ)^९। पूर्वोक्त मटका न० २१ पर अन्य अभिप्रायों के साथ तोरण भी बने हैं जिनकी चोटियों से उभरते हुए कई एक वृक्ष दिखाए गए हैं। यह अलकरण प्राचीन सिंधुकालीन मुद्राओं पर बने हुए उन अश्वत्थ-तोरणों का स्मरण कराता है जिनके नीचे अश्वत्थाधिष्ठातृ-परम-देवता स्थानमुद्रा में पाया जाता है। इसका सादृश्य मेसोपोटेमिया के उन तोरणाकार अभिप्रायों से भी है जिनके नीचे अधोलोक के देवता स्थान अथवा आसीन

१ वत्स—एक्सकेवेशन्स एट हडप्पा, ग्रंथ २, फलक ६२, १५।

२ वत्स—एक्सकेवेशन्स एट हडप्पा, ग्रंथ २, फलक ६२, ७।

३ वत्स—एक्सकेवेशन्स एट हडप्पा, ग्रंथ २, फलक ६२, ९।

४ वत्स—एक्सकेवेशन्स एट हडप्पा, ग्रंथ २, फलक ६२, १७।

५ वत्स—एक्सकेवेशन्स एट हडप्पा, ग्रंथ २, फलक ६२, १८।

६ वत्स—एक्सकेवेशन्स एट हडप्पा, ग्रंथ २, फलक ६३, १७।

७ वत्स—एक्सकेवेशन्स एट हडप्पा, ग्रंथ २, फलक ६३, २०।

८ वत्स—एक्सकेवेशन्स एट हडप्पा, ग्रंथ २, फलक ६३, १९।

९ वत्स—एक्सकेवेशन्स एट हडप्पा, ग्रंथ २, फलक ६३, २१।

चौथे बैल में वृषारूढ प्रेत सकीर्ण बैल के साथ एकात्मता प्राप्त करके तद्रूप ही हो गया है। पहले और चौथे बैल के आकार में वस्तुतः कोई भेद नहीं है सिवाए इसके कि चौथे बैल की पीठ में से एक सितारा उभर रहा है जिसे प्रेत किरण रूपी डोरी से अपने पजे में पकड़े खड़ा है। यह बात ध्यान देने योग्य है कि इसी प्रकार का सितारा तीसरे बैल और चौथे मोर की पीठ पर से भी निकल रहा है। शेष रिक्त स्थान सितारों और अर्घाडों की टुकड़ियों से भरा पड़ा है।

निचले स्तर के चित्रित ढकने—‘कब्रिस्तान-एच’ के निचले स्तर की कन्नो से मिले हुए मिट्टी के ढकने भी एक मनोरंजक उपलब्धि है। इन पर पशुओं और वनस्पतियों के विविध अभिप्राय तथा चित्र बने हैं। पशुओं में लम्बे और कुटिल सींगों वाले बकरे और मोर हैं। रिक्त स्थानों में आलिखित गौण अभिप्रायों में मछलियाँ, सितारे, लहरिया रेखाएँ, सयुक्त पीपल के पत्ते आदि वर्णनीय हैं। इन ढकनों के मध्य में बने हुए चित्र वृत्ताकार पट्टियों से परिवेष्टित हैं। रेखाचित्रों में किरणमाली बिम्ब, सितारे, झालर आदि और वनस्पतियों में पीपल, खजूर, और सयुक्त पीपल के पत्ते हैं। इनमें निम्नलिखित चित्रित ढकने विशेषतः उल्लेखनीय हैं—

ढकना न० ११ (फलक ३१, क)—इस ढकने पर वृत्ताकार वलय के अन्तर्गत साथ-साथ बने हुए दो स्तम्भ हैं जिनमें से हर एक का शरीर एक दूसरे पर आरूढ चार पक्षियों का बना हुआ है^१। दाईं ओर के पक्षी दाईं ओर और बाईं के बाईं ओर मुँह किये एक दूसरे की पीठ पर बैठे हैं। सिन्धुकाल की कुम्भकला के अभिप्रायों में यह अलकरण अद्वितीय है और इसका सम्बन्ध विदेशीय कुम्भकला के अलकरणों से है। सिन्धु-प्रान्त में इसका प्रवेश निस्सन्देह पश्चिमी एशिया से हुआ था क्योंकि ऐसा दूसरा उदाहरण न तो मोहेंजो-दड़ो और न ही हडप्पा में अभी तक मिला है^२।

ढकना न० १४—इस ढकने पर रेखा-बलयित बिम्ब के अन्दर एक विचित्र सकीर्ण अभिप्राय है। मूल में तीन मछलियाँ हैं, और हर एक मछली के सिर पर एक पीपल का पत्ता और हर पीपल के पत्ते पर बैल का सिर है। मत्स्य-पक्षि के दोनों ओर एक-एक छोटी मछली है (फलक ३१, ख)^३।

ढकना न० १६—इस पर मध्य में दो रेखाओं की बनी हुई सीधी पट्टी है जिसके नीचे-ऊपर लहरिया रेखाओं द्वारा झालर का-सा अलकरण बना है (फलक

१ वत्स—एक्सकेवेशन्स एट हडप्पा, ग्रंथ २, फलक ६४।

२ वत्स—एक्सकेवेशन्स एट हडप्पा, ग्रंथ २, फलक ६४।

३ वत्स—एक्सकेवेशन्स एट हडप्पा, ग्रंथ २, फलक ६४।

चौथे बैल में वृषारूढ प्रेत सकीर्ण बैल के साथ एकात्मता प्राप्त करके तद्रूप ही हो गया है। पहले और चौथे बैल के आकार में वस्तुतः कोई भेद नहीं है सिवाए इसके कि चौथे बैल की पीठ में से एक सितारा उभर रहा है जिसे प्रेत किरण रूपी डोरी से अपने पंजे में पकड़े खड़ा है। यह बात ध्यान देने योग्य है कि इसी प्रकार का सितारा तीसरे बैल और चौथे मोर की पीठ पर से भी निकल रहा है। शेष रिक्त स्थान सितारों और अर्घाडों की टुकड़ियों से भरा पड़ा है।

निचले स्तर के चित्रित ढकने—‘कब्रिस्तान-एच’ के निचले स्तर की कन्नो से मिले हुए मिट्टी के ढकने भी एक मनोरंजक उपलब्धि है। इन पर पशुओं और वनस्पतियों के विविध अभिप्राय तथा चित्र बने हैं। पशुओं में लम्बे और कुटिल सींगों वाले बकरे और मोर हैं। रिक्त स्थानों में आलिखित गौण अभिप्रायों में मछलियाँ, सितारे, लहरिया रेखाएँ, सयुक्त पीपल के पत्ते आदि वर्णनीय हैं। इन ढकनों के मध्य में बने हुए चित्र वृत्ताकार पट्टियों से परिवेष्टित हैं। रेखाचित्रों में किरणमाली बिम्ब, सितारे, झालर आदि और वनस्पतियों में पीपल, खजूर, और सयुक्त पीपल के पत्ते हैं। इनमें निम्नलिखित चित्रित ढकने विशेषतः उल्लेखनीय हैं—

ढकना न० ११ (फलक ३१, क)—इस ढकने पर वृत्ताकार वलय के अन्तर्गत साथ-साथ बने हुए दो स्तम्भ हैं जिनमें से हर एक का शरीर एक दूसरे पर आरूढ चार पक्षियों का बना हुआ है^१। दाईं ओर के पक्षी दाईं ओर और बाईं के बाईं ओर मुँह किये एक दूसरे की पीठ पर बैठे हैं। सिन्धुकाल की कुम्भकला के अभिप्रायों में यह अलकरण अद्वितीय है और इसका सम्बन्ध विदेशीय कुम्भकला के अलकरणों से है। सिन्धु-प्रान्त में इसका प्रवेश निस्सन्देह पश्चिमी एशिया से हुआ था क्योंकि ऐसा दूसरा उदाहरण न तो मोहेंजो-दड़ो और न ही हडप्पा में अभी तक मिला है^२।

ढकना न० १४—इस ढकने पर रेखा-बलयित बिम्ब के अन्दर एक विचित्र सकीर्ण अभिप्राय है। मूल में तीन मछलियाँ हैं, और हर एक मछली के सिर पर एक पीपल का पत्ता और हर पीपल के पत्ते पर बैल का सिर है। मत्स्य-पक्षि के दोनों ओर एक-एक छोटी मछली है (फलक ३१, ख)^३।

ढकना न० १६—इस पर मध्य में दो रेखाओं की बनी हुई सीधी पट्टी है जिसके नीचे-ऊपर लहरिया रेखाओं द्वारा झालर का-सा अलकरण बना है (फलक

१ वत्स—एक्सकेवेशन्स एट हडप्पा, ग्रंथ २, फलक ६४।

२ वत्स—एक्सकेवेशन्स एट हडप्पा, ग्रंथ २, फलक ६४।

३ वत्स—एक्सकेवेशन्स एट हडप्पा, ग्रंथ २, फलक ६४।

हुई हैं, मानो इसका मांस खा रही हो। इसी प्रकार का चित्र ठीकरा न० ५ (फलक ३१, ठ)^१ पर भी बना है, जहाँ केवल एक ही मछली गोजाति के पशु की पीठ के माथ चिमटी है।

ठीकरे न० ३ और ४—इन ठीकरो पर वैल के ममान किसी पशु का केवल मध्यभाग ही बचा है जिस पर बना हुआ वालो का कुटिल गुच्छा कूवड का भ्रम पैदा करता है (फलक ३२, ट)^२। ठीकरा न० ३ पर बने हुए पशु के कूवड से एक पौधा, सम्भवत कमल का, उभर रहा है। कमल की डण्डियों में से एक के शिखर पर क्ली सी दिखाई देती है। इससे भी अदिक मनोरञ्जक ठीकरा न० ४ है जिस पर वैल सरीखे किसी पशु का घड ही शेष है^३। यहाँ भी कूवड पर से कमल का पौधा उग रहा है जिसकी बाहर की डण्डियाँ, जो अन्दर की डण्डियों से छोटी हैं, पीछे को मुड़ी हुई हैं। इनकी चोटियों पर कटोरियों के आकार के वीजकोप बने हैं। वैल की पीठ पर खड़ा मनुष्य कमल की लम्बी डण्डियों को हाथ में थामे है (फलक ३५, छ)। एक और ठीकरे (न० १२) पर चित्रित पशु के कूवड पर एक सकीर्ण नर-मयूर प्राणी खड़ा है जिसको रोमश भुजाएँ मोर की टाँगों के समान हैं (फलक ३१, झ)^४। ये दोनों पूर्वोक्त ठीकरे इस बात के सूचक हैं कि मृतक वैल की पीठ पर सवार होकर परलोक की यात्रा कर रहा है और सम्भव है कि उसकी इस रोमहर्षण यात्रा में प्राण धारण करने के लिए उसके पास केवल कमल का वीजकोश ही एकमात्र पाथेय था। ठीकरा न० १२ के बाएँ किनारे पर दो कमल डण्डियाँ कूवड से उभर रही हैं परन्तु खण्डित होने के कारण इनका अभिप्राय स्पष्ट नहीं है।

ठीकरा न० ३६—इस ठीकरे पर एक स्तम्भ का चित्र है जिसके दोनों पार्श्व पल्लवित दिखाई देते हैं (फलक ३२, ड)^५। आकार में यह स्तम्भ पूर्वोक्त शव-भाँड न० २५ पर बने हुए स्तम्भ (फलक ३२, क) से बहुत मिलता है। भेद केवल इतना है कि इसके पार्श्वों से वजाय सर्पाकार कुटिल रेखाओं के पत्ते निकल रहे हैं। सम्भव है कि शव-भाँड न० १५ पर बने हुए कुटिल अजकरण भी शायद किसी प्रकार के पत्ते ही हो।

ठीकरा नं० ४६—इस ठीकरे पर कूवड वाले वैल के सामने एक मनुष्य डण्डा

१ वत्स—एक्सकेवेशन्स एट हडप्पा, ग्रन्थ २, फलक ६५।

२ वत्स—एक्सकेवेशन्स एट हडप्पा, ग्रन्थ २, फलक ६५।

३ वत्स—एक्सकेवेशन्स एट हडप्पा, ग्रन्थ २, फलक ६५।

४ वत्स—एक्सकेवेशन्स एट हडप्पा, ग्रन्थ २, फलक ६६।

५ वत्स—एक्सकेवेशन्स एट हडप्पा, ग्रन्थ २, फलक ६६।

हुई हैं, मानो इसका मांस खा रही हो। इसी प्रकार का चित्र ठीकरा न० ५ (फलक ३१, ठ)^१ पर भी बना है, जहाँ केवल एक ही मछली गोजाति के पशु की पीठ के माथ चिमटी है।

ठीकरे न० ३ और ४—इन ठीकरो पर वैल के ममान किसी पशु का केवल मध्यभाग ही बचा है जिस पर बना हुआ वालो का कुटिल गुच्छा कूवड का भ्रम पैदा करता है (फलक ३२, ट)^२। ठीकरा न० ३ पर बने हुए पशु के कूवड से एक पौधा, सम्भवत कमल का, उभर रहा है। कमल की डण्डियों में से एक के शिखर पर क्ली सी दिखाई देती है। इससे भी अगिक मनोरञ्जक ठीकरा न० ४ है जिस पर वैल सरीखे किसी पशु का घड ही शेष है^३। यहाँ भी कूवड पर से कमल का पौधा उग रहा है जिसकी बाहर की डण्डियाँ, जो अन्दर की डण्डियों से छोटी हैं, पीछे को मुड़ी हुई हैं। इनकी चोटियों पर कटोरियों के आकार के वीजकोप बने हैं। वैल की पीठ पर खड़ा मनुष्य कमल की लम्बी डण्डियों को हाथ में थामे है (फलक ३५, छ)। एक और ठीकरे (न० १२) पर चित्रित पशु के कूवड पर एक सकीर्ण नर-मयूर प्राणी खड़ा है जिसको रोमश भुजाएँ मोर की टाँगों के समान हैं (फलक ३१, झ)^४। ये दोनों पूर्वोक्त ठीकरे इस बात के सूचक हैं कि मृतक वैल की पीठ पर सवार होकर परलोक की यात्रा कर रहा है और सम्भव है कि उसकी इस रोमहर्षण यात्रा में प्राण धारण करने के लिए उसके पास केवल कमल का वीजकोश ही एकमात्र पाथेय था। ठीकरा न० १२ के बाएँ किनारे पर दो कमल डण्डियाँ कूवड से उभर रही हैं परन्तु खण्डित होने के कारण इनका अभिप्राय स्पष्ट नहीं है।

ठीकरा न० ३६—इस ठीकरे पर एक स्तम्भ का चित्र है जिसके दोनों पार्श्व पल्लवित दिखाई देते हैं (फलक ३२, ड)^५। आकार में यह स्तम्भ पूर्वोक्त शव-भाँड न० २५ पर बने हुए स्तम्भ (फलक ३२, क) से बहुत मिलता है। भेद केवल इतना है कि इसके पार्श्वों से वजाय सर्पाकार कुटिल रेखाओं के पत्ते निकल रहे हैं। सम्भव है कि शव-भाँड न० १५ पर बने हुए कुटिल अजकरण भी शायद किसी प्रकार के पत्ते ही हो।

ठीकरा नं० ४६—इस ठीकरे पर कूवड वाले वैल के सामने एक मनुष्य डण्डा

१ वत्स—एक्सकेवेशन्स एट हडप्पा, ग्रन्थ २, फलक ६५।

२ वत्स—एक्सकेवेशन्स एट हडप्पा, ग्रन्थ २, फलक ६५।

३ वत्स—एक्सकेवेशन्स एट हडप्पा, ग्रन्थ २, फलक ६५।

४ वत्स—एक्सकेवेशन्स एट हडप्पा, ग्रन्थ २, फलक ६६।

५ वत्स—एक्सकेवेशन्स एट हडप्पा, ग्रन्थ २, फलक ६६।

मण्डल में कलरव करती हुई विहग श्रेणियाँ विहार करती थीं। यहाँ मृतक की आत्मा शाश्वत परमानन्द और शान्ति में लीन निवास करती थी। इन लोको में पहुँचने के लिए जीव को अज्ञात कान्तारों में से चलना पड़ता था जो अनेक प्रकार की विभीषिकाओं और उपद्रवों से सकुल थे। रास्ते में इसे एक अति गम्भीर भयानक नदी भी पार करनी पड़ती थी जहाँ न कोई नाव और न ही मल्लाह थे। यात्रा लम्बी और भयावह थी और रास्ते में खाने-पीने की कोई वस्तु भी नहीं थी। इसलिए मृतक के जीवित सम्बन्धियों का यह परम कर्तव्य था कि वे प्राणी को उन सब वस्तुओं से सुसज्जित करते जिनसे उसकी यात्रा सुगम हो जाती। मृतक के पारलौकिक जीवन में इस प्रकार का विश्वास 'कब्रिस्तान-एच' के शव-भाँड 'एच-२०६ बी' के चित्रों में चारू रूप से प्रतिबिम्बित है। इसमें दो वैलो के मध्य में स्थित मृतक के सूक्ष्म शरीर के साथ भँसे के सींगे वाला एक विशालकाय बकरा और इसी प्रकार के सींगे वाले दो मोर भी हैं। जैसा कि कई एक कब्रों में उपलब्ध हुआ है कभी-कभी मृतक के उपलक्ष्य में एक बकरा भी बलिदान किया जाता था और उसे मृतक के साथ कब्र में दबाया जाता था। परलोक के दुर्गम मार्ग में विश्वस्त गति वाला बकरा मृतक का बहुत उपयुक्त पथ-प्रदर्शक समझा जाता था। कभी-कभी इसी उद्देश्य से गोजाति के पशु की बलि भी दी जाती थी। इस मार्ग का संरक्षक एक कुत्ता था जो यम के श्याम और कर्बुर नाम के दो कुत्तों की तरह मृतक के मार्ग में बाधा डालता था। सुमेर और मिश्र के प्राचीन लोग भी पितृलोक में विश्वास रखते थे। उनके विचार में यह लोक एक दूरस्थ द्वीप था जहाँ मृतक का जीव एक द्विमुख नाविक की सहायता से ही पहुँच सकता था।

'कब्रिस्तान-एच' के लोगों की धारणा के अनुसार मृतक का जीव तब तक पितृलोक में प्रवेश नहीं कर सकता था जब तक कि उसका सूक्ष्म शरीर अशत मयूराकार^१ न बन जाता था। इस आशिक परिवर्तन के बिना शाश्वत केवलानन्दमय लोक में उसका प्रवेश असम्भव था। शव-भाँड एच-२०६ (ए) और २०६ (बी) पर बने हुए चित्र बतलाते हैं कि मोर इहलोक और परलोक में सम्बन्ध जोड़ने का एकमात्र साधन था। शव-भाँड 'एच-२०६ ए' पर बने हुए तीन मोर मृतक को अपने शरीरों में धारण किये ग्रहण से आलोकित अन्तरिक्ष में उड़ रहे हैं, और शव-भाँड '२०६ बी' पर यही दिव्य पक्षी पशुओं के बीच मृतक के आगे-पीछे फुदकते हुए परलोक मार्ग में उसके सहायक बन रहे हैं। मटका न० ७४३५ (ई) पर इन पथ-प्रदर्शकों का विशद

१ ऋग्वेद और अथर्ववेद में उल्लेख है कि मयूरी में विष का जानने और विष-दोष दूर करने की अद्भुत शक्ति है।

मण्डल में कलरव करती हुई विहग श्रेणियाँ विहार करती थीं। यहाँ मृतक की आत्मा शाश्वत परमानन्द और शान्ति में लीन निवास करती थी। इन लोको में पहुँचने के लिए जीव को अज्ञात कान्तारों में से चलना पड़ता था जो अनेक प्रकार की विभीषिकाओं और उपद्रवों से सकुल थे। रास्ते में इसे एक अति गम्भीर भयानक नदी भी पार करनी पड़ती थी जहाँ न कोई नाव और न ही मल्लाह थे। यात्रा लम्बी और भयावह थी और रास्ते में खाने-पीने की कोई वस्तु भी नहीं थी। इसलिए मृतक के जीवित सम्बन्धियों का यह परम कर्तव्य था कि वे प्राणी को उन सब वस्तुओं से सुसज्जित करते जिनसे उसकी यात्रा सुगम हो जाती। मृतक के पारलौकिक जीवन में इस प्रकार का विश्वास 'कब्रिस्तान-एच' के शव-भाँड 'एच-२०६ बी' के चित्रों में चारू रूप से प्रतिबिम्बित है। इसमें दो वैलो के मध्य में स्थित मृतक के सूक्ष्म शरीर के साथ भँसे के सींगे वाला एक विशालकाय बकरा और इसी प्रकार के सींगे वाले दो मोर भी हैं। जैसा कि कई एक कब्रों में उपलब्ध हुआ है कभी-कभी मृतक के उपलक्ष्य में एक बकरा भी बलिदान किया जाता था और उसे मृतक के साथ कब्र में दबाया जाता था। परलोक के दुर्गम मार्ग में विश्वस्त गति वाला बकरा मृतक का बहुत उपयुक्त पथ-प्रदर्शक समझा जाता था। कभी-कभी इसी उद्देश्य से गोजाति के पशु की बलि भी दी जाती थी। इस मार्ग का संरक्षक एक कुत्ता था जो यम के श्याम और कर्बुर नाम के दो कुत्तों की तरह मृतक के मार्ग में बाधा डालता था। सुमेर और मिश्र के प्राचीन लोग भी पितृलोक में विश्वास रखते थे। उनके विचार में यह लोक एक दूरस्थ द्वीप था जहाँ मृतक का जीव एक द्विमुख नाविक की सहायता से ही पहुँच सकता था।

'कब्रिस्तान-एच' के लोगों की धारणा के अनुसार मृतक का जीव तब तक पितृलोक में प्रवेश नहीं कर सकता था जब तक कि उसका सूक्ष्म शरीर अशत मयूराकार^१ न बन जाता था। इस आशिक परिवर्तन के बिना शाश्वत केवलानन्दमय लोक में उसका प्रवेश असम्भव था। शव-भाँड एच-२०६ (ए) और २०६ (बी) पर बने हुए चित्र बतलाते हैं कि मोर इहलोक और परलोक में सम्बन्ध जोड़ने का एकमात्र साधन था। शव-भाँड 'एच-२०६ ए' पर बने हुए तीन मोर मृतक को अपने शरीरों में धारण किये ग्रहण से आलोकित अन्तरिक्ष में उड़ रहे हैं, और शव-भाँड '२०६ बी' पर यही दिव्य पक्षी पशुओं के बीच मृतक के आगे-पीछे फुदकते हुए परलोक मार्ग में उसके सहायक बन रहे हैं। मटका न० ७४३५ (ई) पर इन पथ-प्रदर्शकों का विशद

१ ऋग्वेद और अथर्ववेद में उल्लेख है कि मयूरी में विष का जानने और विष-दोष दूर करने की अद्भुत शक्ति है।

और मछलियों के उदर में जो बिंदु दिखलाये गये हैं वे शरीरगत निश्चेष्ट जीवन-शक्ति अथवा जीवन-तत्त्व के सूचक हैं। इन चित्रों के यथार्थ अध्ययन के लिये हमें इनके हर एक विवरण को महत्त्व देना चाहिये और उनके गूढार्थ को जानने में यत्नशील होना आवश्यक है। ये क्षुद्र विवरण कब्रिस्तान की कुम्भकला पर एक ही रूप में बार-बार दुहराये गये हैं, इसलिये वे निरर्थक अलकरण मात्र नहीं हैं। उनमें मृतक के पारलौकिक जीवन के सम्बन्ध में तत्कालीन लोगों के परम्परागत दृढ़ विश्वास और धारणाएं अन्तर्हित हैं।

पूर्वोक्त समालोचना के आधार पर कहा जा सकता है कि यद्यपि 'कब्रिस्तान-एच' के लोग अपने मुर्दों को कब्रों में गाड़ते थे, तथापि अधोलोक में विश्वास नहीं करते थे। इसके विपरीत मृतकों का अग्निदाह करने वाली जातियों की तरह उनका विश्वास था कि मरणान्तर मनुष्य की आत्मा अधोलोक में नहीं किन्तु उन्नत दिव्यलोक, सम्भवतः सूर्यलोक, में सक्रमण करती है।

'कब्रिस्तान-एच' की कुम्भकला पर प्रदर्शित अभिप्रायो में पीपल के वृक्ष का उच्च स्थान है। सिन्धुकालीन लोग इसे पवित्र ही नहीं किन्तु शाश्वत ज्ञान का देने वाला ब्रह्मतरु भी मानते थे। इसीलिये यह वृक्ष सिन्धुकालीन मुद्राओं और कुम्भकला पर प्रचुर संख्या में मिलता है। परन्तु प्रतीत होता है कि 'कब्रिस्तान-एच' के लोग भी इसमें वैसी ही पूज्य भावना और निष्ठा रखते थे क्योंकि इस क्षेत्र से उपलब्ध शव-भाँड़ों तथा अन्य वर्तनों पर इसके अनन्त चित्र पाये गये हैं।

'कब्रिस्तान-एच' के निचले स्तर के वर्तनों पर जो चित्र मिले हैं उनमें मृतक का परलोक-यात्रा के दृश्य नहीं हैं, केवल वृक्ष, लता, पल्लव, पशु, सितारे, मछली आदि के साधारण चित्र ही पाये जाते हैं।

सूर्य-लोक में विश्वास—सिन्धु युग के लोगों का विश्वास था कि मरने के अनन्तर प्रेत सूर्यलोक की ओर प्रस्थान करता है। परन्तु उस लोक में प्रवेश करने के पहले आवश्यक था कि प्रेत का शरीर अशत मोर के आकार में बदल जाता। मोर

१ ऋग्वेद में स्वर्ग-सुख के सम्बन्ध में वर्णन मिलता है कि स्वर्ग में शाश्वत ज्योति और प्रबहमान सरिताएँ हैं। वहाँ स्वच्छ विहार, दिव्य भोजन, परम सन्तोष, आह्लाद, आनन्द और सब कामनाओं की सिद्धि है।

(मेकडानेल-वैदिक माईथालॉजी)

पितृगण के द्वारा प्रदर्शित मार्ग का अनुसरण करता हुआ जीव शाश्वत आलोक वाले लोक में पहुँचता है और उसका शरीर दिव्य प्रभामण्डल से आलोकित होता है।

(अथर्व० ११, १)

और मछलियों के उदर में जो बिंदु दिखलाये गये हैं वे शरीरगत निश्चेष्ट जीवन-शक्ति अथवा जीवन-तत्त्व के सूचक हैं। इन चित्रों के यथार्थ अध्ययन के लिये हमें इनके हर एक विवरण को महत्त्व देना चाहिये और उनके गूढार्थ को जानने में यत्नशील होना आवश्यक है। ये क्षुद्र विवरण कब्रिस्तान की कुम्भकला पर एक ही रूप में बार-बार दुहराये गये हैं, इसलिये वे निरर्थक अलकरण मात्र नहीं हैं। उनमें मृतक के पारलौकिक जीवन के सम्बन्ध में तत्कालीन लोगों के परम्परागत दृढ़ विश्वास और धारणाएं अन्तर्हित हैं।

पूर्वोक्त समालोचना के आधार पर कहा जा सकता है कि यद्यपि 'कब्रिस्तान-एच' के लोग अपने मुर्दों को कब्रों में गाड़ते थे, तथापि अधोलोक में विश्वास नहीं करते थे। इसके विपरीत मृतकों का अग्निदाह करने वाली जातियों की तरह उनका विश्वास था कि मरणान्तर मनुष्य की आत्मा अधोलोक में नहीं किन्तु उन्नत दिव्यलोक, सम्भवतः सूर्यलोक, में सक्रमण करती है।

'कब्रिस्तान-एच' की कुम्भकला पर प्रदर्शित अभिप्रायो में पीपल के वृक्ष का उच्च स्थान है। सिन्धुकालीन लोग इसे पवित्र ही नहीं किन्तु शाश्वत ज्ञान का देने वाला ब्रह्मतरु भी मानते थे। इसीलिये यह वृक्ष सिन्धुकालीन मुद्राओं और कुम्भकला पर प्रचुर संख्या में मिलता है। परन्तु प्रतीत होता है कि 'कब्रिस्तान-एच' के लोग भी इसमें वैसी ही पूज्य भावना और निष्ठा रखते थे क्योंकि इस क्षेत्र से उपलब्ध शव-भाँड़ों तथा अन्य वर्तनों पर इसके अनन्त चित्र पाये गये हैं।

'कब्रिस्तान-एच' के निचले स्तर के वर्तनों पर जो चित्र मिले हैं उनमें मृतक का परलोक-यात्रा के दृश्य नहीं हैं, केवल वृक्ष, लता, पल्लव, पशु, सितारे, मछली आदि के साधारण चित्र ही पाये जाते हैं।

सूर्य-लोक में विश्वास—सिन्धु युग के लोगों का विश्वास था कि मरने के अनन्तर प्रेत सूर्यलोक की ओर प्रस्थान करता है। परन्तु उस लोक में प्रवेश करने के पहले आवश्यक था कि प्रेत का शरीर अशत मोर के आकार में बदल जाता। मोर

१ ऋग्वेद में स्वर्ग-सुख के सम्बन्ध में वर्णन मिलता है कि स्वर्ग में शाश्वत ज्योति और प्रबहमान सरिताएँ हैं। वहाँ स्वच्छ विहार, दिव्य भोजन, परम सन्तोष, आह्लाद, आनन्द और सब कामनाओं की सिद्धि है।

(मेकडानेल-वैदिक माईथालॉजी)

पितृगण के द्वारा प्रदर्शित मार्ग का अनुसरण करता हुआ जीव शाश्वत आलोक वाले लोक में पहुँचता है और उसका शरीर दिव्य प्रभामण्डल से आलोकित होता है।

(अथर्व० ११, १)

निस्सन्देह मर्त्यलोक और सूर्यलोक के बीच सम्बन्ध जोड़ने में दिव्य दूत समझा जाता था। ऊपर के वर्णन में दिखलाया गया है कि शव-भाँडों पर बने हुए चित्रों में कहीं तो मोर प्रेत को अपने शरीर में उठाये सूर्यलोक की ओर उड़ रहा है और कहीं पथ-प्रदर्शक के रूप में परलोक-यात्रा में उसका सहायक है। शव-भाँड ७४३५ ई पर प्रेत सकीर्ण-शरीर बैलो पर सवार है और मोर उसके आगे-पीछे फुदक रहे हैं (फलक ३० ड)। ऐसा मालूम होता है कि किसी न किसी कारण से बैल, मोर, अश्वत्थ और कमल सूर्यलोक से सम्बन्ध रखते थे।

बहुत से शव-भाँडों पर किरण-माली विम्ब बने हैं जो स्पष्ट रूप से सूर्यविम्ब के प्रतीक हैं। मोर का सूर्य के साथ साहचर्य लोक-प्रसिद्ध है क्योंकि नाना रंग के चदवों से अलंकृत नाचते मोर के वृत्ताकार पख हठात् सौर-विम्ब का स्मरण कराते हैं। ससार में इस सरीखा दूसरा कोई पक्षी नहीं है जिसका सम्बन्ध सूर्य से जोड़ा जा सके। इसीलिये कई जातियों के लोग इसे सौर-पक्षी (सन् वर्ड) कहते हैं और कई कई इसके प्रति पूज्य भावना भी रखते हैं।

सिन्धु युग में अश्वत्थ भी सूर्य से सम्बन्ध रखता था। सिन्धु मुद्राओं पर अश्वत्थ देवता पीपल के दोफाँक तोरण के नीचे खड़ा दिखलाया है। तोरण के शरीर पर पीपल के पत्ते सूर्य की किरणों के समान बाहर को निखर रहे हैं (फलक १६ क)। सिन्धु में चन्द्रदण्डों के टीले की खुदाई में जो ठीकरे मिले उनमें से कई पर बने हुए सूर्य विम्बों पर किरणों की बजाय निखरते हुए पीपल के पत्ते हैं। इन विम्बों को मोर बड़ी उत्कठा से देख रहे हैं (फलक ३३, ग)। कई ठीकरो पर पीपल की शाखाओं पर खड़े मोर पत्तों पर ठोंगें मारते दिखाई दे रहे हैं। सम्भवतः वे वृक्ष के साथ चिमटे हुए विष-कीटों को हटाकर इसकी रक्षा कर रहे हैं (फलक ३३, ड)। ऋग्वेद में वर्णन आता है कि मोर में विष दूर करने की अपूर्व शक्ति है (१, २४)। भारत के प्राचीन साहित्य में “सूर्योदय पर कमल-वन का खिल उठना और सूर्यास्त पर उसका मुंद जाना” आदि उल्लेख अनेक बार मिलते हैं। सिन्धु युग के लोग कमल के इस गुण से अच्युत प्रकार परिचित थे। इसीलिये उन्होंने सूर्य के साथ कमल के सम्बन्ध का प्रदर्शन किया है।

चिरकाल से बैल भारत में पूज्य पशु माना जाता है। वैदिक काल में इसे महोक्ष अथवा महर्षभ कहते थे और लोग इसके प्रति सद्भावना रखते थे। पौराणिक युग में यही पशु शिववाहन नन्दी हुआ। सिन्धु युग में भी यह किसी देवता का वाहन या प्रिय पशु था। क्योंकि अश्वत्थ-देव सिन्धु-काल का परमदेवता था इसलिये यही अनुमान लगाना उचित है कि पालतू पशुओं में बलिष्ठ यह भव्य पशु अश्वत्थ देवता से ही सम्बन्ध रखता था, और अश्वत्थ देवता की सूर्यदेव से एकात्मता सम्भव है।

निस्सन्देह मर्त्यलोक और सूर्यलोक के बीच सम्बन्ध जोड़ने में दिव्य दूत समझा जाता था। ऊपर के वर्णन में दिखलाया गया है कि शव-भाँडों पर बने हुए चित्रों में कहीं तो मोर प्रेत को अपने शरीर में उठाये सूर्यलोक की ओर उड़ रहा है और कहीं पथ-प्रदर्शक के रूप में परलोक-यात्रा में उसका सहायक है। शव-भाँड ७४३५ ई पर प्रेत सकीर्ण-शरीर बैलो पर सवार है और मोर उसके आगे-पीछे फुदक रहे हैं (फलक ३० ड)। ऐसा मालूम होता है कि किसी न किसी कारण से बैल, मोर, अश्वत्थ और कमल सूर्यलोक से सम्बन्ध रखते थे।

बहुत से शव-भाँडों पर किरण-माली विम्ब बने हैं जो स्पष्ट रूप से सूर्यविम्ब के प्रतीक हैं। मोर का सूर्य के साथ साहचर्य लोक-प्रसिद्ध है क्योंकि नाना रंग के चदवों से अलंकृत नाचते मोर के वृत्ताकार पख हठात् सौर-विम्ब का स्मरण कराते हैं। ससार में इस सरीखा दूसरा कोई पक्षी नहीं है जिसका सम्बन्ध सूर्य से जोड़ा जा सके। इसीलिये कई जातियों के लोग इसे सौर-पक्षी (सन् वर्ड) कहते हैं और कई कई इसके प्रति पूज्य भावना भी रखते हैं।

सिन्धु युग में अश्वत्थ भी सूर्य से सम्बन्ध रखता था। सिन्धु मुद्राओं पर अश्वत्थ देवता पीपल के दोफाँक तोरण के नीचे खड़ा दिखलाया है। तोरण के शरीर पर पीपल के पत्ते सूर्य की किरणों के समान बाहर को निखर रहे हैं (फलक १६ क)। सिन्धु में चन्द्रदण्डों के टीले की खुदाई में जो ठीकरे मिले उनमें से कई पर बने हुए सूर्य विम्बों पर किरणों की बजाय निखरते हुए पीपल के पत्ते हैं। इन विम्बों को मोर बड़ी उत्कठा से देख रहे हैं (फलक ३३, ग)। कई ठीकरो पर पीपल की शाखाओं पर खड़े मोर पत्तों पर ठोंगें मारते दिखाई दे रहे हैं। सम्भवत वे वृक्ष के साथ चिमटे हुए विष-कीटों को हटाकर इसकी रक्षा कर रहे हैं (फलक ३३, ड)। ऋग्वेद में वर्णन आता है कि मोर में विष दूर करने की अपूर्व शक्ति है (१, २४)। भारत के प्राचीन साहित्य में “सूर्योदय पर कमल-वन का खिल उठना और सूर्यास्त पर उसका मुंद जाना” आदि उल्लेख अनेक बार मिलते हैं। सिन्धु युग के लोग कमल के इस गुण से अच्युती प्रकार परिचित थे। इसीलिये उन्होंने सूर्य के साथ कमल के सम्बन्ध का प्रदर्शन किया है।

चिरकाल से बैल भारत में पूज्य पशु माना जाता है। वैदिक काल में इसे महोक्ष अथवा महर्षभ कहते थे और लोग इसके प्रति सद्भावना रखते थे। पौराणिक युग में यही पशु शिववाहन नन्दी हुआ। सिन्धु युग में भी यह किसी देवता का वाहन या प्रिय पशु था। क्योंकि अश्वत्थ-देव सिन्धु-काल का परमदेवता था इसलिये यही अनुमान लगाना उचित है कि पालतू पशुओं में बलिष्ठ यह भव्य पशु अश्वत्थ देवता से ही सम्बन्ध रखता था, और अश्वत्थ देवता की सूर्यदेव से एकात्मता सम्भव है।



क



ख

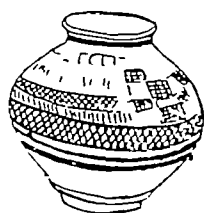

ग



घ



ङ

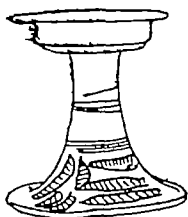

च



छ



ज

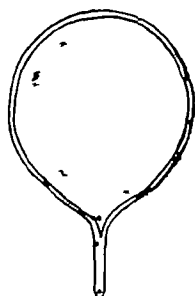

झ

फलक ३४ हड़प्पा—कब्रिस्तान 'आर-३७' से उत्खात शवों के साथ रखे हुए वर्तन आदि



क

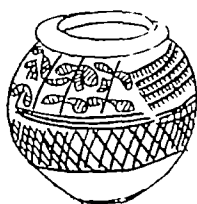

ख

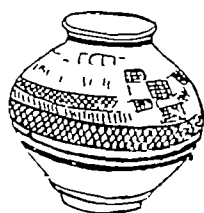

ग



घ



ङ

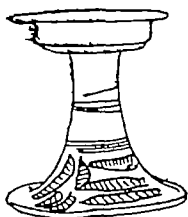

च



छ



ज

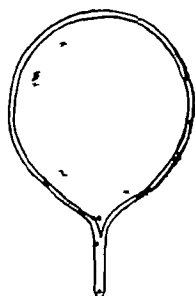

झ

फलक ३४ हड़प्पा—कब्रिस्तान 'आर-३७' से उत्खात शवों के साथ रखे हुए वर्तन आदि

जिससे सिर के पास बहुत से वर्तन रखे जा सकें। मुर्दों के साथ रखे हुए वर्तनों की संख्या दो से चालीस तक थी। अधिकांश वर्तन उसी शैली के थे जैसे कि हडप्पा खडहर के दूसरे भागों में पाए गए थे (फलक ३४, क-ज)।

कई कब्रों में मुर्दों के पजरों के पाम कुछ भूषण भी पड़े पाए गए। इनमें खडिया पत्थर के मनकों से गुथे हुए हार तथा पाजंत्रे, कान की बालियाँ, शंख की चूड़ियाँ और मनके आदि सम्मिलित थे। एक मानव-पजर के दाएँ हाथ की अनामिका अंगुली में तँबे की अंगूठी थी। मिट्टी के वर्तनों तथा भूषणों के अतिरिक्त शृंगार की वस्तुएँ भी कब्र की सामग्री का अंग थी। सन १९३७ से १९४६ तक जितनी कब्रें खोदी गईं उनमें वारह ऐसी थी जिनमें से हर एक में तँबे का दर्पण मिला था (फलक ३४, झ)। कई कब्रों में सीपियाँ, अजन-शलाकाएँ और शंख के चम्मच भी पाए गए। कई मुर्दों के साथ पशुओं की हड्डियाँ भी मिली थी। एक कब्र में मुर्गों की हड्डियों के अतिरिक्त मुर्दों के पाँव के पास मिट्टी का दिया भी पड़ा था।

जिससे सिर के पास बहुत से वर्तन रखे जा सकें। मुर्दों के साथ रखे हुए वर्तनों की संख्या दो से चालीस तक थी। अधिकांश वर्तन उसी शैली के थे जैसे कि हडप्पा खडहर के दूसरे भागों में पाए गए थे (फलक ३४, क-ज)।

कई कब्रों में मुर्दों के पजरों के पाम कुछ भूषण भी पड़े पाए गए। इनमें खडिया पत्थर के मनकों से गुथे हुए हार तथा पाजंत्रे, कान की बालियाँ, शंख की चूड़ियाँ और मनके आदि सम्मिलित थे। एक मानव-पजर के दाएँ हाथ की अनामिका अंगुली में तँबे की अंगूठी थी। मिट्टी के वर्तनों तथा भूषणों के अतिरिक्त शृंगार की वस्तुएँ भी कब्र की सामग्री का अंग थी। सन १९३७ से १९४६ तक जितनी कब्रें खोदी गईं उनमें वारह ऐसी थी जिनमें से हर एक में तँबे का दर्पण मिला था (फलक ३४, झ)। कई कब्रों में सीपियाँ, अजन-शलाकाएँ और शंख के चम्मच भी पाए गए। कई मुर्दों के साथ पशुओं की हड्डियाँ भी मिली थी। एक कब्र में मुर्गों की हड्डियों के अतिरिक्त मुर्दों के पाँव के पास मिट्टी का दिया भी पड़ा था।

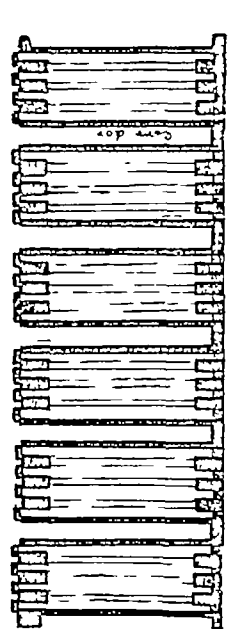

उत्तर

सिं क्रमण-समत

क

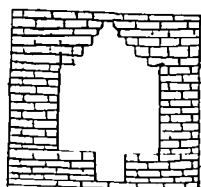
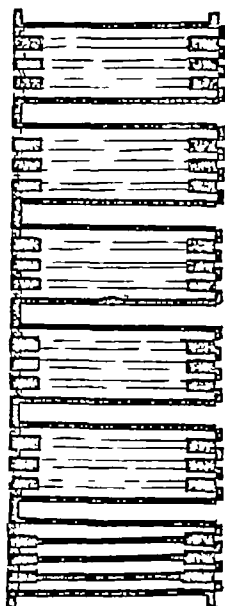

ख

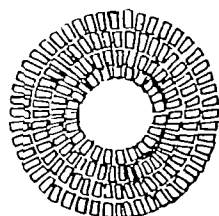

ग

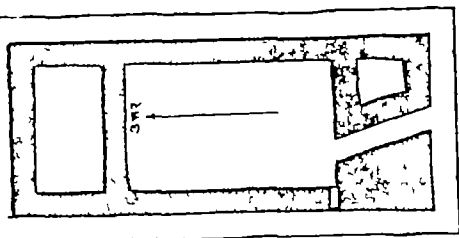

घ

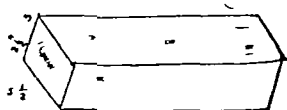

ङ

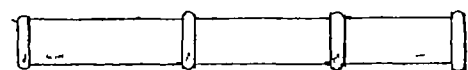

च



छ

फलक ३५ हड़प्पा के प्रसिद्ध वास्तु

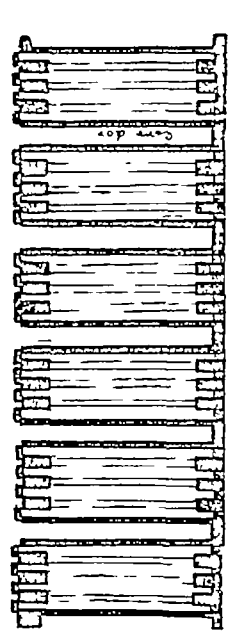

उत्तर

सि. क्रमण-समत

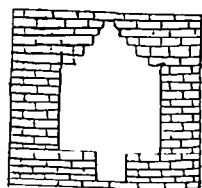
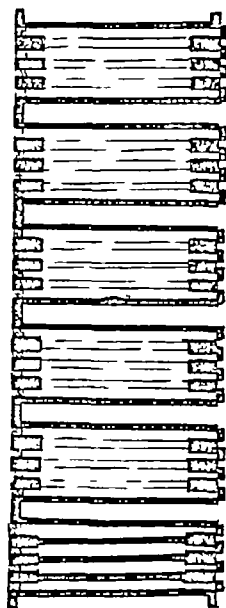

ख

क

ग

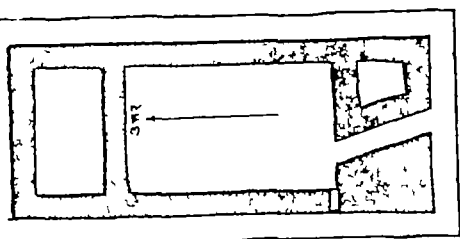
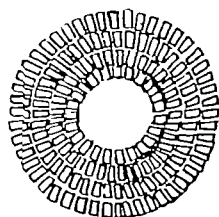

घ

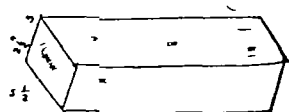

ङ

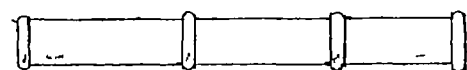

च



ज

फलक ३५ हड़प्पा के प्रसिद्ध वास्तु

नालियाँ जमीदोज़ नाले में मिलकर नगर के मल को शहर के बाहर ले जाती थी। छोटी और बड़ी नालियों में कहीं-कहीं कुंड बने होते थे जहाँ पानी में मिली हुई ठोस वस्तुएँ नीचे बैठ जाती थी और गदा पानी बेरोक-टोक आगे बह जाता था। समय-समय पर इन कुंडों को साफ करने का भी प्रवन्ध था। नालियों के फर्ग पक्के थे और जलस्राव रोकने के लिये इनकी दरजों में कहीं-कहीं जिपसम और चूने की टीप भी पाई गई थी। छतों पर से वारिशी पानी का निकास मकानों की दीवारों में बने हुए परनालों अथवा शृ खलावद्ध पकी मिट्टी की नलिकाओं (फलक ३५ च) के द्वारा किया जाता था।

हडप्पा और मोहेँजो-दडो के खडहरों में निचले स्तरों की इमारत ऊपर के स्तरों की इमारतों से बहुत उत्कृष्ट हैं। अर्थात् प्रारम्भिक और मध्ययुग की इमारतें सुयोजित, विशाल एवं ठोम बनी हैं, परन्तु उत्तरकाल की वास्तु-कृतियाँ सकुचित, दुर्बल और वेतुकी हैं। इससे सिद्ध होता है कि सिन्धु-सभ्यता के जीवन में पहले दो युग इस सभ्यता का अभ्युदय काल था परन्तु उत्तरकाल में वह धीरे-धीरे अवनति की ओर लुढ़क रही थी। अन्तिम काल में प्राकृतन विशाल एवं सुदृढ़ मकान लुप्त होना शुरू हो गये और उनकी जगह छोटे और दुर्बल मकान बनाए जाने लगे। विशाल मकानों का छोटे-छोटे भागों में विभाजन और ईंट पकाने की भट्टियों का, जो पहले शहर के बाहर थी, नगर के अंदर आ जाना, इस वान का प्रतीक है कि सिन्धु-सभ्यता के अन्तिम काल में नगरपालिका का नियंत्रण गिथिल हो गया था। तत्कालीन ध्वंसावशेष इस बात के साक्ष्य हैं कि उस समय के हडप्पा निवासी निर्धन तथा श्रमजीवी लोग थे। मोहेँजो-दडो के टीलों की स्तर-रचना से पता लगता है कि उस नगर के जीवन में कम से कम दो बार बाढ़-काँड का सकट आया था। इनमें से एक मध्यकाल के अन्त में और दूसरा उत्तरकाल के अन्त में आया। मालूम होता है कि दूसरे बाढ़-काँड ने धन-जन की भयकर हानि की और उत्तरकाल की सभ्यता को प्रायः मलियामेट ही कर दिया। इस घोर सकट के कारण उच्च तथा मध्यम श्रेणी के व्यापारी और दूसरे लोग इस स्थान को सदा के लिये त्याग गये और केवल निर्धन श्रमजीवी ही यहाँ टिके रहे^१।

हडप्पा की जीवन कथा भी इसी प्रकार की है। इस खण्डहर की आन्तरिक स्तर-रचना से सिद्ध हो गया है कि जब 'टीला ए-वी' के चारों ओर दुर्ग-प्राकार का निर्माण हुआ तो यह स्थान भयकर बाढ़ों का आखेट बना हुआ था। बाढ़ों का पानी उच्छ्वाय-रेखा ५४० तक मार करता था जैसा कि प्राकार की नीव के नीचे नदी पक के

नालियाँ जमीदोज़ नाले में मिलकर नगर के मल को शहर के बाहर ले जाती थी। छोटी और बड़ी नालियों में कहीं-कहीं कुंड बने होते थे जहाँ पानी में मिली हुई ठोस वस्तुएँ नीचे बैठ जाती थी और गदा पानी बेरोक-टोक आगे बह जाता था। समय-समय पर इन कुंडों को साफ करने का भी प्रवन्ध था। नालियों के फर्ग पक्के थे और जलस्राव रोकने के लिये इनकी दरजों में कहीं-कहीं जिपसम और चूने की टीप भी पाई गई थी। छतों पर से वारिशी पानी का निकास मकानों की दीवारों में बने हुए परनालों अथवा शृ खलावद्ध पकी मिट्टी की नलिकाओं (फलक ३५ च) के द्वारा किया जाता था।

हडप्पा और मोहेँजो-दडो के खडहरों में निचले स्तरों की इमारत ऊपर के स्तरों की इमारतों से बहुत उत्कृष्ट हैं। अर्थात् प्रारम्भिक और मध्ययुग की इमारतें सुयोजित, विशाल एवं ठोम बनी हैं, परन्तु उत्तरकाल की वास्तु-कृतियाँ सकुचित, दुर्बल और बेतुकी हैं। इससे सिद्ध होता है कि सिन्धु-सभ्यता के जीवन में पहले दो युग इस सभ्यता का अभ्युदय काल था परन्तु उत्तरकाल में वह धीरे-धीरे अवनति की ओर लुढ़क रही थी। अन्तिम काल में प्राकृत विशाल एवं सुदृढ़ मकान लुप्त होना शुरू हो गये और उनकी जगह छोटे और दुर्बल मकान बनाए जाने लगे। विशाल मकानों का छोटे-छोटे भागों में विभाजन और ईंट पकाने की भट्टियों का, जो पहले शहर के बाहर थी, नगर के अंदर आ जाना, इस वान का प्रतीक है कि सिन्धु-सभ्यता के अन्तिम काल में नगरपालिका का नियंत्रण गिथिल हो गया था। तत्कालीन ध्वंसावशेष इस बात के साक्षी हैं कि उस समय के हडप्पा निवासी निर्धन तथा श्रमजीवी लोग थे। मोहेँजो-दडो के टीलों की स्तर-रचना से पता लगता है कि उस नगर के जीवन में कम से कम दो बार बाढ़-काँड का सकट आया था। इनमें से एक मध्यकाल के अन्त में और दूसरा उत्तरकाल के अन्त में आया। मालूम होता है कि दूसरे बाढ़-काँड ने धन-जन की भयकर हानि की और उत्तरकाल की सभ्यता को प्रायः मलियामेट ही कर दिया। इस घोर सकट के कारण उच्च तथा मध्यम श्रेणी के व्यापारी और दूसरे लोग इस स्थान को सदा के लिये त्याग गये और केवल निर्धन श्रमजीवी ही यहाँ टिके रहे^१।

हडप्पा की जीवन कथा भी इसी प्रकार की है। इस खण्डहर की आन्तरिक स्तर-रचना से सिद्ध हो गया है कि जब 'टीला ए-वी' के चारों ओर दुर्ग-प्राकार का निर्माण हुआ तो यह स्थान भयकर बाढ़ों का आखेट बना हुआ था। बाढ़ों का पानी उच्छ्वाय-रेखा ५४० तक मार करता था जैसा कि प्राकार की नीव के नीचे नदी पक के

चतुर्भुजाकार पाये थे, सकीर्ण वीथियों में बाँट दिया गया था। वीथियाँ चिकनी और कठोर मिट्टी से भरी थी, परन्तु शालाओं के अन्दर जो मिट्टी का भराव था, उसमें ईंट, रोड़े और ठीकरे मिले थे। वीथियाँ चक्रमण-मार्ग की ओर ईंटों से बन्द की गई थी परन्तु दूसरे सिरे पर खुली थी। इनके और पाओं के मध्य में जो तग दरारें थीं उन्हें आरम्भ में वायु-संचार के लिये खुला छोड़ दिया गया था, परन्तु बाद में ईंटों के छेददार चौपहल खम्भों से बन्द कर दिया गया था। घान्यशाला के दोनों पक्षों की उत्तरी और दक्षिणी सीमाओं की अन्तिम दीवारों के सिरे पर दृढता के लिए चौपहल पाये बने थे। दोनों पक्षों की दीवारों के चक्रमण-मार्ग वाले अन्त पर तीन फुट चौड़ी और एक फुट तीन इंच गहरी एक बुनियादी दीवार थी। खुदाई के समय पश्चिमी पक्ष पूर्वी पक्ष की अपेक्षा अधिक सुरक्षित दशा में था। इसकी अगभूत वीथियाँ और पाये सतह जमीन से तीन फुट की ऊँचाई तक खड़े थे परन्तु शालाओं के अन्दर की पतली दीवारें प्रायः नष्ट हो चुकी थीं।

दोनों पक्ष बनावट में परस्पर समान और एक ही आकार के बने हैं। इनकी शालाएँ और वीथियाँ एक दूसरी के विलकुल सामने हैं। प्रतीत होता है कि उत्तर-काल में पूर्वी पक्ष का जीर्णोद्धार किया गया था, विशेषतः दक्षिणी सिरे पर, जहाँ पहली इमारत की तीन दीवारें बाद की दीवारों के नीचे दबी पड़ी हैं। मध्यवर्ती चक्रमण-मार्ग में वीथियों के अन्त पर बने हुए कई एक सुदृढ पाये, दो सीढियाँ और खड़ी ईंटों के कुछ फर्श प्राचीन इमारत का ही अग्र प्रतीत होते हैं। दोनों पक्षों की एक और विलक्षणता यह है कि इनके इर्द-गिर्द एक जमीदोज पृष्ठा दीवार के खण्ड मिले हैं। दक्षिणी सीमा पर यह दीवार दोनों पक्षों की लम्बाई के बराबर है, परन्तु पूर्वी और पश्चिमी सीमाओं पर इसके केवल खण्ड ही मिले थे। मार्शल के विचार में यह इमारत एक विशाल घान्यशाला थी। इसमें सन्देह नहीं कि यह विचित्र वास्तु निवास गृह नहीं था क्योंकि इसमें बहुत कम घरेलू वस्तुएँ हस्तगत हुई थी और इसकी शालाएँ ऐसे सकीर्ण भागों में बंटी थी कि वे मनुष्य-निवास के उपयुक्त भी नहीं थी। अपने वर्तमान रूप में यह स्मारक पूर्णांग इमारत की केवल पीठिका ही है जो सम्भवतः भूमि के नीचे ही छिपी थी। जब शालाओं की विभाजक दीवारें वीथियों के बराबर ऊँची थी तो इनके बीच का अवकाश दन्तक मेहराव विधि (फलक ३५, ख) अथवा लकड़ी के बत्तों से छता जा सकता। इस प्रकार छत डाल देने से जो चबूतरा सा बन जाता था वही यथार्थ घान्यशाला थी। इसके अवोभाग में बनी हुई तग गलियों में वायु के निरन्तर आवागमन से घान्य सड़ने गलने से सुरक्षित रहता था।

शिल्पियों के निवास-गृह (फलक ३५, घ)—हडप्पा की यह विचित्र इमारत 'टीला-एफ' के खात न० ४ में निकली थी। इसमें भी समानाकार बने हुए निवास-

चतुर्भुजाकार पाये थे, सकीर्ण वीथियों में बाँट दिया गया था। वीथियाँ चिकनी और कठोर मिट्टी से भरी थी, परन्तु शालाओं के अन्दर जो मिट्टी का भराव था, उसमें ईंट, रोड़े और ठीकरे मिले थे। वीथियाँ चक्रमण-मार्ग की ओर ईंटों से बन्द की गई थी परन्तु दूसरे सिरे पर खुली थी। इनके और पाओं के मध्य में जो तग दरारें थी उन्हें आरम्भ में वायु-संचार के लिये खुला छोड़ दिया गया था, परन्तु बाद में ईंटों के छेददार चौपहल खम्भों से बन्द कर दिया गया था। घान्यशाला के दोनों पक्षों की उत्तरी और दक्षिणी सीमाओं की अन्तिम दीवारों के सिरे पर दृढता के लिए चौपहल पाये बने थे। दोनों पक्षों की दीवारों के चक्रमण-मार्ग वाले अन्त पर तीन फुट चौड़ी और एक फुट तीन इंच गहरी एक बुनियादी दीवार थी। खुदाई के समय पश्चिमी पक्ष पूर्वी पक्ष की अपेक्षा अधिक सुरक्षित दशा में था। इसकी अगभूत वीथियाँ और पाये सतह जमीन से तीन फुट की ऊँचाई तक खड़े थे परन्तु शालाओं के अन्दर की पतली दीवारें प्रायः नष्ट हो चुकी थी।

दोनों पक्ष बनावट में परस्पर समान और एक ही आकार के बने हैं। इनकी शालाएँ और वीथियाँ एक दूसरी के विलकुल सामने हैं। प्रतीत होता है कि उत्तर-काल में पूर्वी पक्ष का जीर्णोद्धार किया गया था, विशेषतः दक्षिणी सिरे पर, जहाँ पहली इमारत की तीन दीवारें बाद की दीवारों के नीचे दबी पड़ी हैं। मध्यवर्ती चक्रमण-मार्ग में वीथियों के अन्त पर बने हुए कई एक सुदृढ पाये, दो सीढियाँ और खड़ी ईंटों के कुछ फर्श प्राचीन इमारत का ही अग्र प्रतीत होते हैं। दोनों पक्षों की एक और विलक्षणता यह है कि इनके इर्द-गिर्द एक जमींदोज पृश्ता दीवार के खण्ड मिले हैं। दक्षिणी सीमा पर यह दीवार दोनों पक्षों की लम्बाई के बराबर है, परन्तु पूर्वी और पश्चिमी सीमाओं पर इसके केवल खण्ड ही मिले थे। मार्शल के विचार में यह इमारत एक विशाल घान्यशाला थी। इसमें सन्देह नहीं कि यह विचित्र वास्तु निवास गृह नहीं था क्योंकि इसमें बहुत कम घरेलू वस्तुएँ हस्तगत हुई थी और इसकी शालाएँ ऐसे सकीर्ण भागों में बंटी थी कि वे मनुष्य-निवास के उपयुक्त भी नहीं थी। अपने वर्तमान रूप में यह स्मारक पूर्णांग इमारत की केवल पीठिका ही है जो सम्भवतः भूमि के नीचे ही छिपी थी। जब शालाओं की विभाजक दीवारें वीथियों के बराबर ऊँची थी तो इनके बीच का अवकाश दन्तक मेहराव विधि (फलक ३५, ख) अथवा लकड़ी के बत्तों से छता जा सकता। इस प्रकार छत डाल देने से जो चबूतरा सा बन जाता था वही यथार्थ घान्यशाला थी। इसके अवोभाग में बनी हुई तग गलियों में वायु के निरन्तर आवागमन से घान्य सड़ने गलने से सुरक्षित रहता था।

शिल्पियों के निवास-गृह (फलक ३५, घ)—हडप्पा की यह विचित्र इमारत 'टीला-एफ' के खात न० ४ में निकली थी। इसमें भी समानाकार बने हुए निवास-

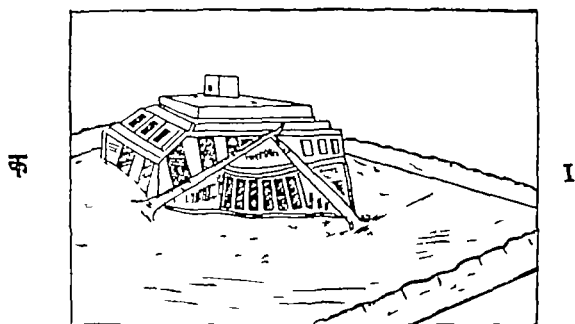

ZIGGURET AT UR

'उर' नगर का पीठ मन्दिर

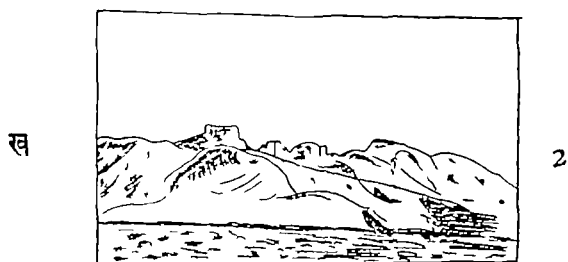

RUINS OF TOWER OF BABEL

बाबल के विख्यात पीठ मन्दिर के ध्वस

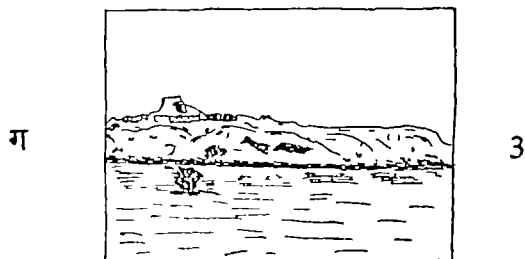

STUPA MOUND (Mohenjo-Daro)

स्तूप-टीला (मोहेंजो-दड़ो)

फलक ३६ मेसोपोटेमिया के जिगुरत और मोहेंजो-दड़ो का स्तूप-टीला

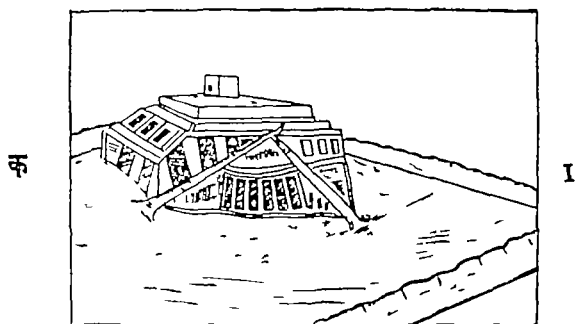

ZIGGURET AT UR

'उर' नगर का पीठ मन्दिर

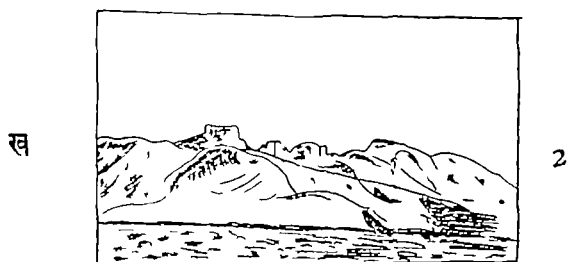

RUINS OF TOWER OF BABEL

बाबल के विख्यात पीठ मन्दिर के ध्वस

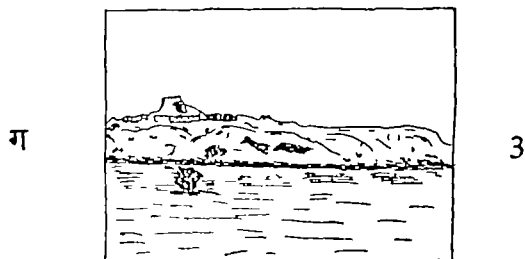

STUPA MOUND (Mohenjo-Daro)

स्तूप-टीला (मोहेंजो-दड़ो)

फलक ३६ मेसोपोटेमिया के जिगुरत और मोहेंजो-दड़ो का स्तूप-टीला

गोल चबूतरे—हडप्पा की विलक्षण इमारतों में अठारह गोल चबूतरे भी हैं जो 'टीला-एफ' के खात न० ४ और ५ में बिखरे पड़े हैं। वे परस्पर समानाकार और समानान्तर हैं (फनक ३५, ग)। हर एक चबूतरा व्यास में ११ फुट खड़ी ईंटों के समान केन्द्र चार वृत्तों का बना है, इसका फर्श, जो मध्य में खोखला है, गहराई में केवल एक ईंट मोटा है। मध्यवर्ती खाली स्थानों में कुछ नहीं मिला था केवल चबूतरा न० ८ में एक सेर के लगभग पशुओं की अस्थियाँ, गली सड़ी गदम के कुछ ढेले और दूसरे धान्यकण उपलब्ध हुए थे। चबूतरे क्योंकि खुले स्थान में पकितबद्ध बने थे इसलिये प्रतीत होता है कि ये जनता के साधारण उपयोग के लिये बनाये गये थे। सन् १९४६ की खुदाई में डा० व्हीलर ने एक नये चबूतरे की सूक्ष्म दृष्टि से खुदाई कराई थी। उनके विचार में ये चबूतरे धान्य कूटने के लिये बने थे। वे लिखते हैं कि इनके मध्य में ऊखल गाड़ा जाता था जिसमें लोग लकड़ी के मूमलो से धान्य कूटकर दानों को छिलके से अलग करते थे जैसे कि आजकल भी गाँव के लोग करते हैं। डा० व्हीलर का यह सुभाव परिस्थिति के बहुत अनुकूल और युक्ति सगत है। आपत्ति केवल यह है कि चबूतरों के अन्दर बाहर अथवा आस-पास कहीं भी गला सड़ा धान्य इस मात्रा में नहीं मिला कि उनके पूर्वोक्त सुभाव का समर्थन हो सकता।

निवास-गृह—हडप्पा में ऐसे वास्तु नहीं मिले जिन्हें हम समृद्ध लोगों के निवास-गृह कह सकें। ईंटों की लूट खसूट के कारण ये घर पुरातत्त्व विभाग की खुदाई के बहुत पहले ही नष्ट हो चुके थे। तथापि 'टीला-एफ' पर तो एक ऐसे अवशेष अवश्य मिले हैं जो तत्कालीन निवास गृहों के आकार और स्वरूप पर कुछ प्रकाश डालते हैं। इनमें से एक खात न० ६ की खुदाई में निकला था। यह मकान लम्बाई में १०० फुट के लगभग था परन्तु खडित होने के कारण इसकी चौड़ाई का पता नहीं लग सका। इसमें दस के करीब कमरे थे जिनमें पुरुषों और स्त्रियों के रहने के लिये पृथक् पृथक् विभाग थे। घर के बाहर साथ के खुले स्थान में एक कुआँ था जो पढोसियों के काम भी आता था। दूसरा निवास-गृह विशाल धान्यशाला के पश्चिमी प्रसार में निकला था। प्रतीत होता है कि लोगों के घर चौकोण होते थे जिनकी चारों भुजाओं में अंदर की ओर कमरे बनाये जाते थे और बीच का रिक्त स्थान आँगन के रूप में व्यवहार में आता था।

हडप्पा खडहर के भिन्न-भिन्न प्रदेशों में कम से कम छः प्राचीन कुएँ खोदे गये थे। उनके व्यास १ फुट १० इंच से लेकर ७ फुट ३ इंच तक हैं। फिन्नी के आकार की ईंटें केवल एक ही कुएँ में प्रयुक्त हुई थी, बाकी सब कुएँ सावत ईंटों के ही बने हैं।

गोल चबूतरे—हडप्पा की विलक्षण इमारतों में अठारह गोल चबूतरे भी हैं जो 'टीला-एफ' के खात न० ४ और ५ में बिखरे पड़े हैं। वे परस्पर समानाकार और समानान्तर हैं (फनक ३५, ग)। हर एक चबूतरा व्यास में ११ फुट खड़ी ईंटों के समान केन्द्र चार वृत्तों का बना है, इसका फर्श, जो मध्य में खोखला है, गहराई में केवल एक ईंट मोटा है। मध्यवर्ती खाली स्थानों में कुछ नहीं मिला था केवल चबूतरा न० ८ में एक सेर के लगभग पशुओं की अस्थियाँ, गली सड़ी गदम के कुछ ढेले और दूसरे धान्यकण उपलब्ध हुए थे। चबूतरे क्योंकि खुले स्थान में पकितबद्ध बने थे इसलिये प्रतीत होता है कि ये जनता के साधारण उपयोग के लिये बनाये गये थे। सन् १९४६ की खुदाई में डा० व्हीलर ने एक नये चबूतरे की सूक्ष्म दृष्टि से खुदाई कराई थी। उनके विचार में ये चबूतरे धान्य कूटने के लिये बने थे। वे लिखते हैं कि इनके मध्य में ऊखल गाड़ा जाता था जिसमें लोग लकड़ी के मूमलो से धान्य कूटकर दानों को छिलके से अलग करते थे जैसे कि आजकल भी गाँव के लोग करते हैं। डा० व्हीलर का यह सुभाव परिस्थिति के बहुत अनुकूल और युक्ति सगत है। आपत्ति केवल यह है कि चबूतरों के अन्दर बाहर अथवा आस-पास कहीं भी गला सड़ा धान्य इस मात्रा में नहीं मिला कि उनके पूर्वोक्त सुभाव का समर्थन हो सकता।

निवास-गृह—हडप्पा में ऐसे वास्तु नहीं मिले जिन्हें हम समृद्ध लोगों के निवास-गृह कह सकें। ईंटों की लूट खसूट के कारण ये घर पुरातत्त्व विभाग की खुदाई के बहुत पहले ही नष्ट हो चुके थे। तथापि 'टीला-एफ' पर तो एक ऐसे अवशेष अवश्य मिले हैं जो तत्कालीन निवास गृहों के आकार और स्वरूप पर कुछ प्रकाश डालते हैं। इनमें से एक खात न० ६ की खुदाई में निकला था। यह मकान लम्बाई में १०० फुट के लगभग था परन्तु खडित होने के कारण इसकी चौड़ाई का पता नहीं लग सका। इसमें दस के करीब कमरे थे जिनमें पुरुषों और स्त्रियों के रहने के लिये पृथक् पृथक् विभाग थे। घर के बाहर साथ के खुले स्थान में एक कुआँ था जो पढोसियों के काम भी आता था। दूसरा निवास-गृह विशाल धान्यशाला के पश्चिमी प्रसार में निकला था। प्रतीत होता है कि लोगों के घर चौकोण होते थे जिनकी चारों भुजाओं में अंदर की ओर कमरे बनाये जाते थे और बीच का रिक्त स्थान आँगन के रूप में व्यवहार में आता था।

हडप्पा खडहर के भिन्न-भिन्न प्रदेशों में कम से कम छः प्राचीन कुएँ खोदे गये थे। उनके व्यास १ फुट १० इंच से लेकर ७ फुट ३ इंच तक हैं। फिन्नी के आकार की ईंटें केवल एक ही कुएँ में प्रयुक्त हुई थी, बाकी सब कुएँ सावत ईंटों के ही बने हैं।



क



ख

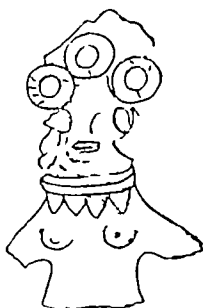

ग



घ

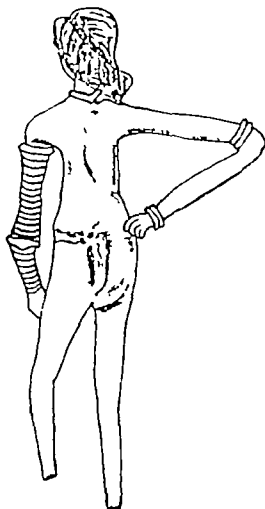

ङ



च

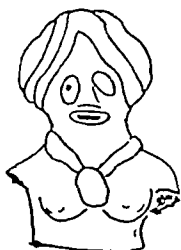

छ



ज



झ



ञ



ट



ठ

फलक ३७ सिन्धु-कालीन वेष-भूषा के कुछ उदाहरण



क



ख

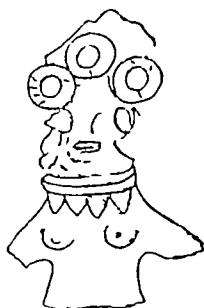

ग



घ

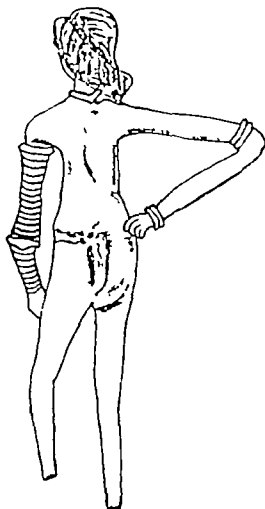

ङ



च

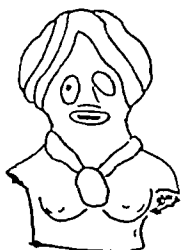

छ



ज



झ



ञ



ट



ठ

फलक ३७ सिन्धु-कालीन वेष-भूषा के कुछ उदाहरण

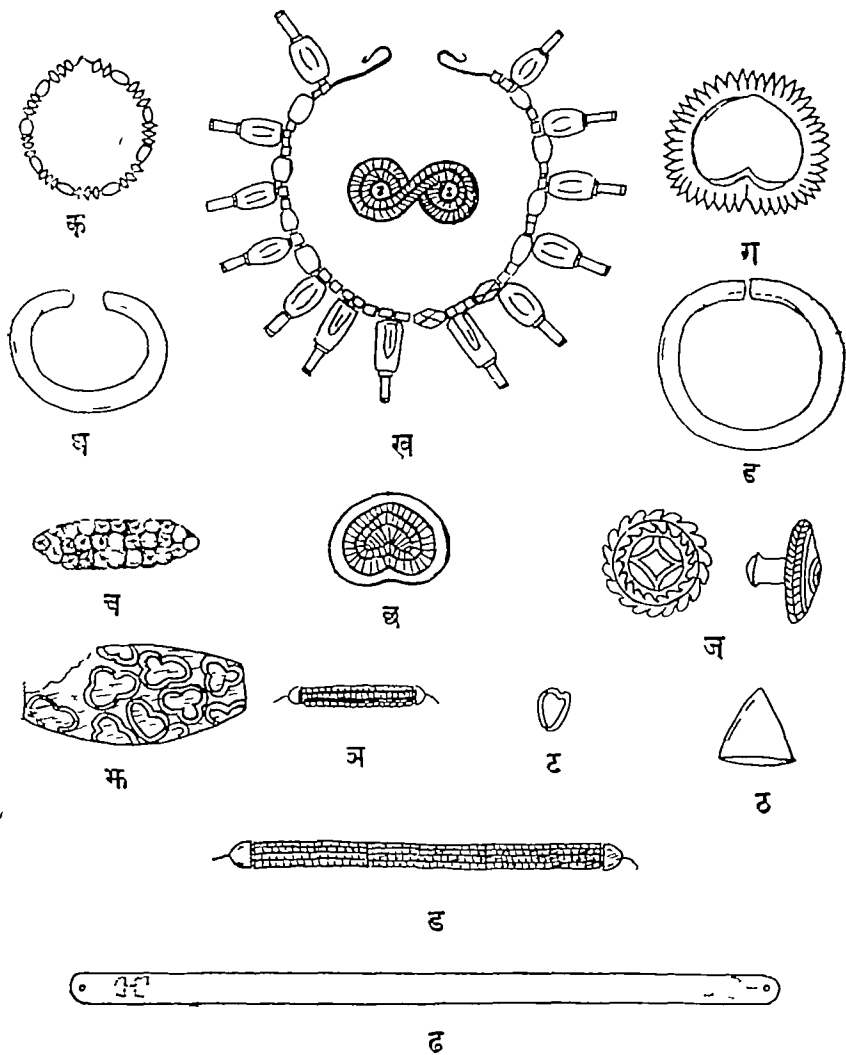

फलक ३८ सिन्धुकालीन भूषणों के कुछ उदाहरण

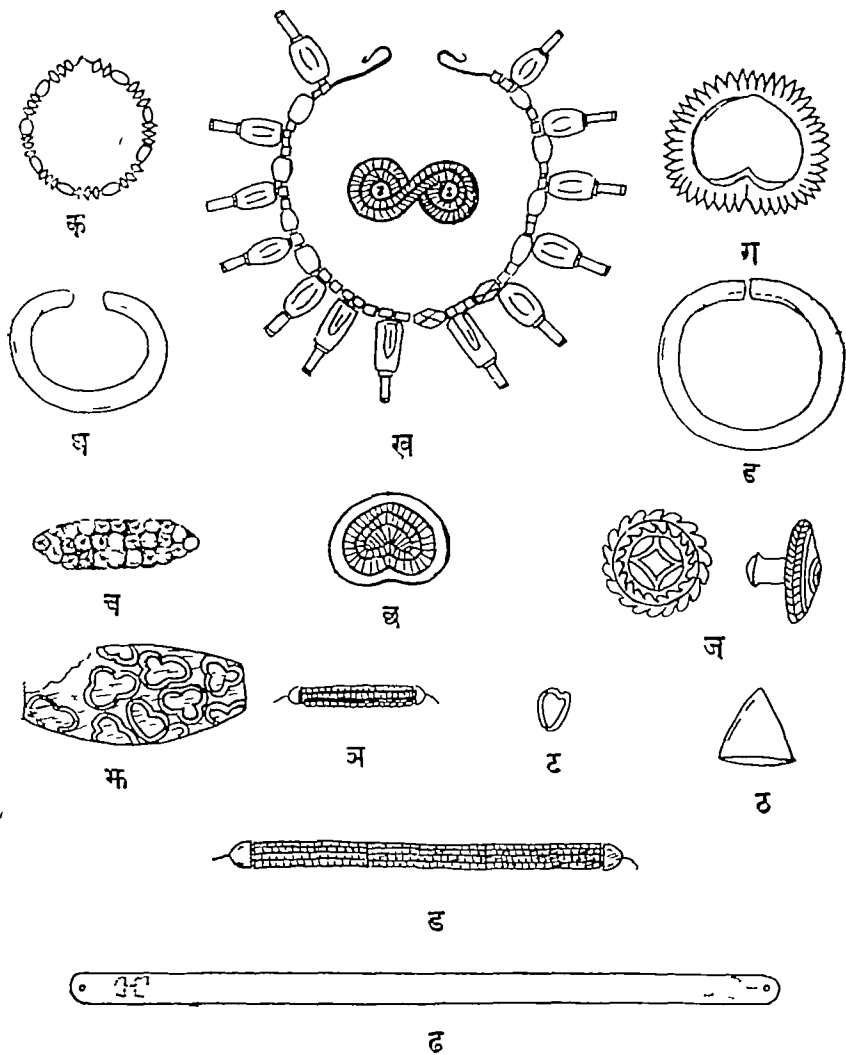

फलक ३८ सिन्धुकालीन भूषणों के कुछ उदाहरण

अलकृत शाल ओढ़े है। एक दूसरी मूर्ति के अधोभाग में घाघरे की तरह लम्बा कटि-वस्त्र है जिसे एक कमरबन्द से कसकर बाँधा हुआ है (फलक ३५, ठ)। इससे प्रतीत होता है कि सिन्धु-निवासियों में उत्तम कोटि के लोग सुन्दर वस्त्र पहनते थे। आश्चर्य है कि सिन्धु-प्रान्त में जहाँ कपास की इतनी पैदावार थी और लोग कपड़ा बनाना भी अच्छी प्रकार जानते थे नर-नारियों में इतनी नग्नता हो। सम्भव है कि स्त्री पुरुषों में इस प्रकार नग्नता दिखलाने का कोई और ही कारण हो। हडप्पा के एक कुम्भखड पर चित्रित बहेंगी वाला मनुष्य अधोभाग में जोवपुरी पाजामो की तरह वस्त्र पहने दिखाई देता है (फलक ४३, क)। कपास सिन्धु देश की अपनी उपज थी और यहाँ से विदेशों को भी जाती थी। मेसोपोटेमिया में भारतीय कपास को 'सिंदु' और यूनान में 'मिडान' के नाम से पुकारते थे। दोनों शब्दों का अर्थ 'सिन्धु' अर्थात् 'सिन्धु देश की उपज कपास' है। इस बात को दृष्टिगत करते हुए कि सिन्धु निवासी सभ्यता की कोटि में बहुत ऊँचे थे और उनके देश में भेड़ बकरियाँ भी प्रचुर सख्या में थी, यह अनुमान लगाना कठिन नहीं कि इन लोगों को ऊनी कपड़े बनाना भी आता था। यद्यपि प्रत्यक्षरूप से ऐसी कोई उपलब्धि नहीं हुई जिससे इसका समर्थन हो सके।

सिन्धुवालीन शासक जाति के लोग सुवर्ण-पत्र की बनी हुई सिंगार पट्टियाँ (नारे) माथे पर पहनते थे। हडप्पा में इस प्रकार की केवल एक ही पट्टी मिली थी (फलक ३८, ड), परन्तु मोहेजो-दडो में कई एक हस्तगत हुई थी। इनमें से एक पट्टी के दोनों सिरो पर बारीक छेदों से उस पवित्र वेदिका की आकृति बनी है जो मुद्राओं पर एकशृंग के गले के नीचे पाई जाती है। इसमें सदेह नहीं कि माथे की सिंगार पट्टी पर इस अलकरण का अभिप्राय केवल यह था कि इस पट्टी का धारण करने वाला सदा दीर्घायु, समृद्ध और शक्तिशाली बना रहे। स्मरण रहे कि सिन्धु मुद्राओं पर यह पवित्र वेदिका अश्वत्थ-देवता के प्रियपशु एकशृंग से सम्बद्ध पाई जाती है।

केशवेश—सिन्धुकालीन स्त्री-मूर्तियों के सिर प्रायः ऊँचे शिरोवेष्टनों से ढके हैं, इनलिये उनके केशवेश का पूरा विवरण देना कठिन है। फिर भी उनके सिरों का जो थोड़ा बहुत भाग दृष्टिगोचर होता है उसमें इस विषय में कुछ न कुछ कहा ही जा सकता है। साधारण स्त्रियों के लम्बे बाल खुले या मेढियों से गुथे हुए पीठ पर लटकते हैं। कई मेढियाँ मामने दोनों ओर छाती पर गिरती हैं, और कई कानों के पास कटोरियों और कानफूलों के इदगिर्द लिपटी रहती हैं। कई मूर्तियों में घुंघराले बाल सिर के पीछे पीठ पर गिरते हैं। मोहेजो-दडो की नर्तकी की देरी के आकार की चोटी वाले कान पर से होती हुई ग्रीवा पर पड रही है (फलक ३७, ड)। इस प्रकार का केश प्रसाधन इसी मूर्ति में देखा गया है। डा० मेके का कथन है कि मुद्राओं

अलकृत शाल ओढ़े है। एक दूसरी मूर्ति के अधोभाग में घाघरे की तरह लम्बा कटि-वस्त्र है जिसे एक कमरबन्द से कसकर बाँधा हुआ है (फलक ३५, ठ)। इससे प्रतीत होता है कि सिन्धु-निवासियों में उत्तम कोटि के लोग सुन्दर वस्त्र पहनते थे। आश्चर्य है कि सिन्धु-प्रान्त में जहाँ कपास की इतनी पैदावार थी और लोग कपड़ा बनाना भी अच्छी प्रकार जानते थे नर-नारियों में इतनी नग्नता हो। सम्भव है कि स्त्री पुरुषों में इस प्रकार नग्नता दिखलाने का कोई और ही कारण हो। हडप्पा के एक कुम्भखड पर चित्रित बहेंगी वाला मनुष्य अधोभाग में जोवपुरी पाजामो की तरह वस्त्र पहने दिखाई देता है (फलक ४३, क)। कपास सिन्धु देश की अपनी उपज थी और यहाँ से विदेशों को भी जाती थी। मेसोपोटेमिया में भारतीय कपास को 'सिंदु' और यूनान में 'मिडान' के नाम से पुकारते थे। दोनों शब्दों का अर्थ 'सिन्धु' अर्थात् 'सिन्धु देश की उपज कपास' है। इस बात को दृष्टिगत करते हुए कि सिन्धु निवासी सभ्यता की कोटि में बहुत ऊँचे थे और उनके देश में भेड़ बकरियाँ भी प्रचुर सख्या में थी, यह अनुमान लगाना कठिन नहीं कि इन लोगों को ऊनी कपड़े बनाना भी आता था। यद्यपि प्रत्यक्षरूप से ऐसी कोई उपलब्धि नहीं हुई जिससे इसका समर्थन हो सके।

सिन्धुवालीन शासक जाति के लोग सुवर्ण-पत्र की बनी हुई सिंगार पट्टियाँ (नारे) माथे पर पहनते थे। हडप्पा में इस प्रकार की केवल एक ही पट्टी मिली थी (फलक ३८, ड), परन्तु मोहेजो-दडो में कई एक हस्तगत हुई थी। इनमें से एक पट्टी के दोनों सिरो पर बारीक छेदों से उस पवित्र वेदिका की आकृति बनी है जो मुद्राओं पर एकशृंग के गले के नीचे पाई जाती है। इसमें सदेह नहीं कि माथे की सिंगार पट्टी पर इस अलकरण का अभिप्राय केवल यह था कि इस पट्टी का धारण करने वाला सदा दीर्घायु, समृद्ध और शक्तिशाली बना रहे। स्मरण रहे कि सिन्धु मुद्राओं पर यह पवित्र वेदिका अश्वत्थ-देवता के प्रियपशु एकशृंग से सम्बद्ध पाई जाती है।

केशवेश—सिन्धुकालीन स्त्री-मूर्तियों के सिर प्रायः ऊँचे शिरोवेष्टनों से ढके हैं, इनलिये उनके केशवेश का पूरा विवरण देना कठिन है। फिर भी उनके सिरों का जो थोड़ा बहुत भाग दृष्टिगोचर होता है उसमें इस विषय में कुछ न कुछ कहा ही जा सकता है। साधारण स्त्रियों के लम्बे बाल खुले या मेढियों से गुथे हुए पीठ पर लटकते हैं। कई मेढियाँ मामने दोनों ओर छाती पर गिरती हैं, और कई कानों के पास कटोरियों और कानफूलों के इदगिर्द लिपटी रहती हैं। कई मूर्तियों में घुंघराले बाल सिर के पीछे पीठ पर गिरते हैं। मोहेजो-दडो की नर्तकी की देगी के आकार की चोटी वाले कान पर से होती हुई ग्रीवा पर पड रही है (फलक ३७, ड)। इस प्रकार का केश प्रसाधन इसी मूर्ति में देखा गया है। डा० मेके का कथन है कि मुद्राओं

पर खुदी हुई देवियों की चोटियों के सिरे पर एक फून सा अलकरण लगा रहता है।

हडप्पा और मोहेजो-दडो से प्राप्त मिट्टी की पुरुष-मूर्तियों का केशवेश विविध प्रकार का है। हडप्पा की दो पापाण मूर्तियाँ केवल कवन्ध मात्र हैं इसलिये उनकी केश-रचना के सम्बन्ध में कुछ कहना असम्भव है। परन्तु मोहेजो-दडो की पापाण मूर्तियाँ जिनके सिर सुरक्षित हैं स्पष्टरूप से बतलानी हैं कि इस युग में उच्च श्रेणी के मनुष्यों का केशवेश किस प्रकार का था। खडिया पत्थर की आवक्ष देवमूर्ति के सिर पर के पट्टों में सीधी सीवन है और माये पर सिंगार पट्टी का अलकरण है (फलक १५ ग)। इसी भाँति की दूसरी आवक्ष मूर्ति के लम्बे केश जूड़े के रूप में सिर के पीछे बँधे हुए हैं (फलक १२, क २)। कई एक मिट्टी की मूर्तियों के बाल कुंडलाकार हैं जिनमें से कुछ कुंडल सिर की चोटी पर और कुछ कानों के इर्दगिर्द लिपटे हुए हैं (फलक ३६, ड)। एक दूसरी मूर्ति ने अपनी चुटिया को दोहरा करके उसे पट्टी से बाँधा हुआ है (फलक ३६, च)। एक अन्य पुरुष के बाल ऊँचे जटाजूट के रूप में प्रसाधित हैं (फलक ३७, ठ)।

पुरुषों की दाढ़ियाँ प्रायः छोटी और कुछ नुकीली तथा मूँछे सफाचट हैं (फलक ३६, ड-छ)। मालूम होता है कि पुरुषों में यह सामान्य रिवाज था, यद्यपि कई मूर्तियों में इसके विरुद्ध और प्रकार की क्षीर क्रिया के उदाहरण भी मिले हैं, जैसे पुरुषमूर्तियाँ न० २, ३, ४, २० आदि बिना दाढ़ी के हैं^१। और पुरुष मस्तक न० ७ की मूँछे दाढ़ी सब सफाचट हैं^२। केवल लम्बे केश स्त्रियों की चोटी की तरह कुंडलाकार पीछे बँधे हुए हैं।

वेश-भूषा के कई रिवाज स्त्री पुरुषों में सामान्य थे। लम्बे बालों को जूड़ा बनाकर सिर के पीछे धारण करना और उनकी सजावट तथा उन्हें अपने स्थान पर बिठाने के लिये सूइयों का प्रयोग करना स्त्री पुरुषों में सामान्य था। मोहेजो-दडो की एक मूर्ति के सिर पर बालों में सूई दिखलाई गई है। बालों की सजावट के लिये पशु शीर्षक तथा कुन्तल शीर्षक सूइयाँ (फलक १२, छ-ज) भी प्रयोग में आती थीं। दोनों पक्षों में कर्धों का व्यापक प्रयोग होता था और कभी-कभी कर्धे सिर में भी टाँगे रहते थे। यह प्रथा अब भी उन लोगों में प्रचलित है जो सिखों की तरह लम्बे केश धारण

१ मेके—फर्दर एक्सकेवेशन्स, ग्र० २, फलक ७६।

२ मार्शल—मोहेजो-दडो एण्ड दि इडम वेली सिविलाइजेशन ग्र० ३, फलक ६६।

पर खुदी हुई देवियों की चोटियों के सिरे पर एक फून सा अलकरण लगा रहता है।

हडप्पा और मोहेजो-दडो से प्राप्त मिट्टी की पुरुष-मूर्तियों का केशवेश विविध प्रकार का है। हडप्पा की दो पापाण मूर्तियाँ केवल कवन्ध मात्र हैं इसलिये उनकी केश-रचना के सम्बन्ध में कुछ कहना असम्भव है। परन्तु मोहेजो-दडो की पापाण मूर्तियाँ जिनके सिर सुरक्षित हैं स्पष्टरूप से बतलानी हैं कि इस युग में उच्च श्रेणी के मनुष्यों का केशवेश किस प्रकार का था। खडिया पत्थर की आवक्ष देवमूर्ति के सिर पर के पट्टों में सीधी सीवन है और माये पर सिंगार पट्टी का अलकरण है (फलक १५ ग)। इसी भाँति की दूसरी आवक्ष मूर्ति के लम्बे केश जूड़े के रूप में सिर के पीछे बँधे हुए हैं (फलक १२, क २)। कई एक मिट्टी की मूर्तियों के बाल कुंडलाकार हैं जिनमें से कुछ कुंडल सिर की चोटी पर और कुछ कानों के इर्दगिर्द लिपटे हुए हैं (फलक ३६, ड)। एक दूसरी मूर्ति ने अपनी चुटिया को दोहरा करके उसे पट्टी से बाँधा हुआ है (फलक ३६, च)। एक अन्य पुरुष के बाल ऊँचे जटाजूट के रूप में प्रसाधित हैं (फलक ३७, ठ)।

पुरुषों की दाढ़ियाँ प्रायः छोटी और कुछ नुकीली तथा मूँछे सफाचट हैं (फलक ३६, ड-छ)। मालूम होता है कि पुरुषों में यह सामान्य रिवाज था, यद्यपि कई मूर्तियों में इसके विरुद्ध और प्रकार की क्षीर क्रिया के उदाहरण भी मिले हैं, जैसे पुरुषमूर्तियाँ न० २, ३, ४, २० आदि बिना दाढ़ी के हैं^१। और पुरुष मस्तक न० ७ की मूँछ दाढ़ी सब सफाचट हैं^२। केवल लम्बे केश स्त्रियों की चोटी की तरह कुंडलाकार पीछे बँधे हुए हैं।

वेश-भूषा के कई रिवाज स्त्री पुरुषों में सामान्य थे। लम्बे बालों को जूड़ा बनाकर सिर के पीछे धारण करना और उनकी सजावट तथा उन्हें अपने स्थान पर बिठाने के लिये सूइयों का प्रयोग करना स्त्री पुरुषों में सामान्य था। मोहेजो-दडो की एक मूर्ति के सिर पर बालों में सूई दिखलाई गई है। बालों की सजावट के लिये पशु शीर्षक तथा कुन्तल शीर्षक सूइयाँ (फलक १२, छ-ज) भी प्रयोग में आती थीं। दोनों पक्षों में कर्धों का व्यापक प्रयोग होता था और कभी-कभी कर्धे सिर में भी टाँगे रहते थे। यह प्रथा अब भी उन लोगों में प्रचलित है जो सिखों की तरह लम्बे केश धारण

१ मेके—फर्दर एक्सकेवेशन्स, ग्र० २, फलक ७६।

२ मार्शल—मोहेजो-दडो एण्ड दि इडम वेली सिविलाइजेशन ग्र० ३, फलक ६६।

धात की वस्तुएँ

सोना, चाँदी, ताँबा, राँगा और सीसा ये पाँच धातें सिंधु युग के लोगो को अच्छी प्रकार मालूम थी। उन्हें सोने और चाँदी के मिश्रण से बनी हुई 'एलेक्ट्रम' नाम धात का भी ज्ञान था। ताँवे और राँगे के मिश्रण से काँसा बनाना उन्हें आता था और मिश्रित धात को वे प्राकृत रूप में खानो से भी प्राप्त करते थे। साधारणतः ताँवे में ६ से १२ प्रतिशत राँगे की मिलावट अच्छी भाँत का काँसा बनाने के लिये पर्याप्त है। परन्तु मोहेजो-दडो की कई कास्यवस्तुओं में राँगे की मात्रा २६ प्रतिशत तक पहुँच जाती है। इससे पता लगता है कि सिंधुकालीन शिल्पियों को काँसा बनाने में उचित अनुपात में इन धातों के मिश्रण पर नियंत्रण नहीं था और साधारणतः वे काँसे को प्राकृतरूप में खानो से ही प्राप्त करते थे।

सोना विविध आभूषण बनाने के काम आता था। मोहेजो-दडो में सोने की जो तीन सूइयाँ मिली वे एक असाधारण सोना उपलब्धि थी। कई गहने केवल सोने के ही थे, और बहुत से, जो चाँदी, पत्थर आदि के बने थे, उनमें सोना केवल अशत प्रयोग में लाया गया था। अभी तक सोने का एक भी वर्तन सिंधु के काठे में नहीं मिला। सोने के आभूषणों में मनके, मगको की टोपियाँ, बाजूबंद, चूड़ियाँ, कानफूल, लटकन, क्लिप, कठहार, कलाई बंद, सिंगार पट्टियाँ, बालियाँ आदि सम्मिलित थी। सोने का प्रधान गुण यह है कि हजारों वर्ष मिट्टी में दबा रहने से भी इस पर न तो जग लगता है और न ही यह अपनी दमक छोड़ता है। हडप्पा और मोहेजो-दडो की खुदाई में सोने चाँदी की छोटी से छोटी वस्तु भी यथावत् सुरक्षित पाई गई थी। सिंधु कालीन खड्गहरो में चाँदी की वस्तुएँ इतनी संख्या में नहीं मिली जितनी कि सोने की, शायद इसलिये कि चाँदी मिट्टी में दबी रहने से गल सड़ जाती है। ताँवे की तरह इस पर भी हरे रंग का जग चढ़ जाता है और इस दशा में चाँदी और ताँवे में पहचान करना कठिन होता है। केवल रासायनिक शुद्धि के अनन्तर जब जग उतर जाता है तभी चाँदी और ताँवे की वस्तुओं में भेद-प्रतीति सम्भव है। सिंधु के काठे में भूषण या छोटे पात्र बनाने के लिये चाँदी का उपयोग किया जाता था। हडप्पा में खुदाई में चाँदी के मनके, खोखले ळरण, टोपियाँ एक छोटा पात्र तथा अन्य कई वस्तुएँ मिली थी।

धात की वस्तुएँ

सोना, चाँदी, ताँबा, राँगा और सीसा ये पाँच धातें सिंधु युग के लोगो को अच्छी प्रकार मालूम थी। उन्हें सोने और चाँदी के मिश्रण से बनी हुई 'एलेक्ट्रम' नाम धात का भी ज्ञान था। ताँबे और राँगे के मिश्रण से काँसा बनाना उन्हें आता था और मिश्रित धात को वे प्राकृत रूप में खानो से भी प्राप्त करते थे। साधारणतः ताँबे में ६ से १२ प्रतिशत राँगे की मिलावट अच्छी भाँत का काँसा बनाने के लिये पर्याप्त है। परन्तु मोहेजो-दडो की कई कास्यवस्तुओं में राँगे की मात्रा २६ प्रतिशत तक पहुँच जाती है। इससे पता लगता है कि सिंधुकालीन शिल्पियों को काँसा बनाने में उचित अनुपात में इन धातों के मिश्रण पर नियंत्रण नहीं था और साधारणतः वे काँसे को प्राकृतरूप में खानो से ही प्राप्त करते थे।

सोना विविध आभूषण बनाने के काम आता था। मोहेजो-दडो में सोने की जो तीन सूइयाँ मिली वे एक असाधारण सोना उपलब्धि थी। कई गहने केवल सोने के ही थे, और बहुत से, जो चाँदी, पत्थर आदि के बने थे, उनमें सोना केवल अशत प्रयोग में लाया गया था। अभी तक सोने का एक भी वर्तन सिंधु के काठे में नहीं मिला। सोने के आभूषणों में मनके, मगको की टोपियाँ, बाजूबंद, चूड़ियाँ, कानफूल, लटकन, क्लिप, कठहार, कलाई बंद, सिगार पट्टियाँ, बालियाँ आदि सम्मिलित थी। सोने का प्रधान गुण यह है कि हजारों वर्ष मिट्टी में दबा रहने से भी इस पर न तो जग लगता है और न ही यह अपनी दमक छोड़ता है। हडप्पा और मोहेजो-दडो की खुदाई में सोने चाँदी की छोटी से छोटी वस्तु भी यथावत् सुरक्षित पाई गई थी। सिंधु कालीन खडहरों में चाँदी की वस्तुएँ इतनी संख्या में नहीं मिली जितनी कि सोने की, शायद इसलिये कि चाँदी मिट्टी में दबी रहने से गल सड़ जाती है। ताँबे की तरह इस पर भी हरे रंग का जग चढ़ जाता है और इस दशा में चाँदी और ताँबे में पहचान करना कठिन होता है। केवल रासायनिक शुद्धि के अनन्तर जब जग उतर जाता है तभी चाँदी और ताँबे की वस्तुओं में भेद-प्रतीति सम्भव है। सिंधु के काठे में भूषण या छोटे पात्र बनाने के लिये चाँदी का उपयोग किया जाता था। हडप्पा में खुदाई में चाँदी के मनके, खोखले ळरण, टोपियाँ एक छोटा पात्र तथा अन्य कई वस्तुएँ मिली थी।

ताँवा और काँसा—शस्त्रोपकरण, वर्तन, भूषण और घरेलू उपयोग की अनन्त वस्तुएँ बनाने के लिए ताँवे और काँसे का व्यापक रूप से प्रयोग होता था। सबसे प्रधान उल्लेखनीय उपलब्धि ताँवे का देगचा न० २७७ था जो इसी धातु की थाली से ढका हुआ पाया गया था (फलक ४०, ग)। इसमें एक सौ से अधिक ताँवे के हथियार, औजार, भूषण आदि बंद थे। इसकी उपलब्धि टीला-एफ के खात न० १ के तीसरे स्तर में सतह जमीन से ५ फुट ६ इंच की गहराई पर हुई थी। इसमें अधोलिखित वस्तुएँ सम्मिलित थी—

२१, कुल्हाड़े (फलक ४०, ख) भालों के फल और खाल उतारने के छुरे (घ), गदाशिर, बछे, दो-दो मुँहे कुल्हाड़े (छ), ११ छुरे (ड), तीर का फल (झ), कटार, दो आरे (ड) और दस छैणियाँ (च)। भूषणों में कण, और हारों में पिरोंने की अर्धचंद्राकार टोपियाँ थी। इनके अतिरिक्त घरेलू उपयोग की सात वस्तुएँ थी, जैसे कटोरा, तराजू का डडा, लिखने की कलम आदि। पूर्वोक्त देगचे की पैदी में घुएँ की स्याही लगी थी जिससे मालूम होता था कि यह रसोई का वर्तन था और किसी आकस्मिक भय के कारण इसके स्वामी ने इसमें पूर्वोक्त वस्तुएँ डालकर इसे दबा दिया था।

ताँवे का रथ (फलक ४०, ट)—ताँवे की एक और मनोरंजक वस्तु दो पहिये का नोकदार छत वाला छोटा-सा रथ है। इस पर आगे कोचवान बैठा है जिस के सिर के लंबे बाल जूड़े की तरह बंधे हैं। उसकी बाईं भुजा ऊपर को उठी है। परन्तु हाथ के टूट जाने से पता नहीं लगता कि इसमें वह चाबुक पकड़े था या बाग-डोर। यह खिलौना रथ सम्भवतः सप्तराज में पहियेदार वाहन का प्राचीनतम उदाहरण है।

हडप्पा के टीलो में ताँवे की और भी कई प्रकार की वस्तुएँ मिली थी, जिनमें लेखाकिन ताम्रखड, मनके, शलाकाएँ, सूइयाँ, वर्तन, बबूल की फलियों के आकार के चिपटे पत्ते, तार में बंधे हुए तीन उपकरणों—सूआ, चिमटा और आरी—का गुच्छा, वर्णनीय है। इनके अतिरिक्त अन्य विविध वस्तुओं में देगचे, कलसियाँ, कटोरे, थालियाँ, आरे, गोल घटमच, वसुला, कुल्हाड़ा, छैनियाँ, छुरे, उस्तरे (फलक ४०, ड) अजन-शलाका, दर्पण, मछली पकड़ने की कुँडियाँ (फलक ४०, थ) तीर के फल (ज), कुँडे आदि भी उल्लेखनीय हैं। मोहेजो-दडो में ताँवे की अनेक चौकोर पहियाँ मिली थी जिनके एक और चित्राक्षर और दूसरी ओर पशु हैं। ये लेखाकित पहियाँ तथा मनुष्यों और पशुओं की मूर्तियाँ मोहेजो-दडो की विशेष उपलब्धियाँ हैं जो हडप्पा में अभी तक नहीं मिली। ताँवे की मूर्तियों में नग्न नर्तकी विशेषतया वर्णनीय है क्योंकि यह ताम्र मूर्तिवत्ता का अपूर्व उदाहरण है (फलक ३७, ड)।

ताँवा और काँसा—शस्त्रोपकरण, वर्तन, भूषण और घरेलू उपयोग की अनन्त वस्तुएँ बनाने के लिए ताँवे और काँसे का व्यापक रूप से प्रयोग होता था। सबसे प्रधान उल्लेखनीय उपलब्धि ताँवे का देगचा न० २७७ था जो इसी धातु की थाली से ढका हुआ पाया गया था (फलक ४०, ग)। इसमें एक सौ से अधिक ताँवे के हथियार, औजार, भूषण आदि बंद थे। इसकी उपलब्धि टीला-एफ के खात न० १ के तीसरे स्तर में सतह जमीन से ५ फुट ६ इंच की गहराई पर हुई थी। इसमें अधोलिखित वस्तुएँ सम्मिलित थी—

२१, कुल्हाड़े (फलक ४०, ख) भालों के फल और खाल उतारने के छुरे (घ), गदाशिर, बछे, दो-दो मुँहे कुल्हाड़े (छ), ११ छुरे (ड), तीर का फल (झ), कटार, दो आरे (ड) और दस छैणियाँ (च)। भूषणों में कगरा, और हारों में पिरोंने की अर्धचंद्राकार टोपियाँ थी। इनके अतिरिक्त घरेलू उपयोग की सात वस्तुएँ थी, जैसे कटोरा, तराजू का डडा, लिखने की कलम आदि। पूर्वोक्त देगचे की पैदी में घुएँ की स्याही लगी थी जिससे मालूम होता था कि यह रसोई का वर्तन था और किसी आकस्मिक भय के कारण इसके स्वामी ने इसमें पूर्वोक्त वस्तुएँ डालकर इसे दबा दिया था।

ताँवे का रथ (फलक ४०, ट)—ताँवे की एक और मनोरंजक वस्तु दो पहिये का नोकदार छत वाला छोटा-सा रथ है। इस पर आगे कोचवान बैठा है जिस के सिर के लंबे बाल जूड़े की तरह बंधे हैं। उसकी बाईं भुजा ऊपर को उठी है। परन्तु हाथ के टूट जाने से पता नहीं लगता कि इसमें वह चाबुक पकड़े था या बाग-डोर। यह खिलौना रथ सम्भवतः सप्तराज्य में पहियेदार वाहन का प्राचीनतम उदाहरण है।

हडप्पा के टीलों में ताँवे की और भी कई प्रकार की वस्तुएँ मिली थी, जिनमें लेखाकिन ताम्रखड, मनके, शलाकाएँ, सूइयाँ, वर्तन, बबूल की फलियों के आकार के चिपटे पत्ते, तार में बंधे हुए तीन उपकरणों—सूआ, चिमटा और आरी—का गुच्छा, वर्णनीय है। इनके अतिरिक्त अन्य विविध वस्तुओं में देगचे, कलसियाँ, कटोरे, थालियाँ, आरे, गोल घटमच, वसुला, कुल्हाड़ा, छैनियाँ, छुरे, उस्तरे (फलक ४०, ड) अजन-शलाका, दर्पण, मछली पकड़ने की कुँडियाँ (फलक ४०, थ) तीर के फल (ज), कुँडे आदि भी उल्लेखनीय हैं। मोहेजो-दडो में ताँवे की अनेक चौकोर पहियाँ मिली थी जिनके एक और चित्राक्षर और दूसरी ओर पशु हैं। ये लेखाकित पहियाँ तथा मनुष्यों और पशुओं की मूर्तियाँ मोहेजो-दडो की विशेष उपलब्धियाँ हैं जो हडप्पा में अभी तक नहीं मिली। ताँवे की मूर्तियों में नग्न नर्तकी विशेषतया वर्णनीय है क्योंकि यह ताम्र मूर्तिवत्ता का अपूर्व उदाहरण है (फलक ३७, ड)।

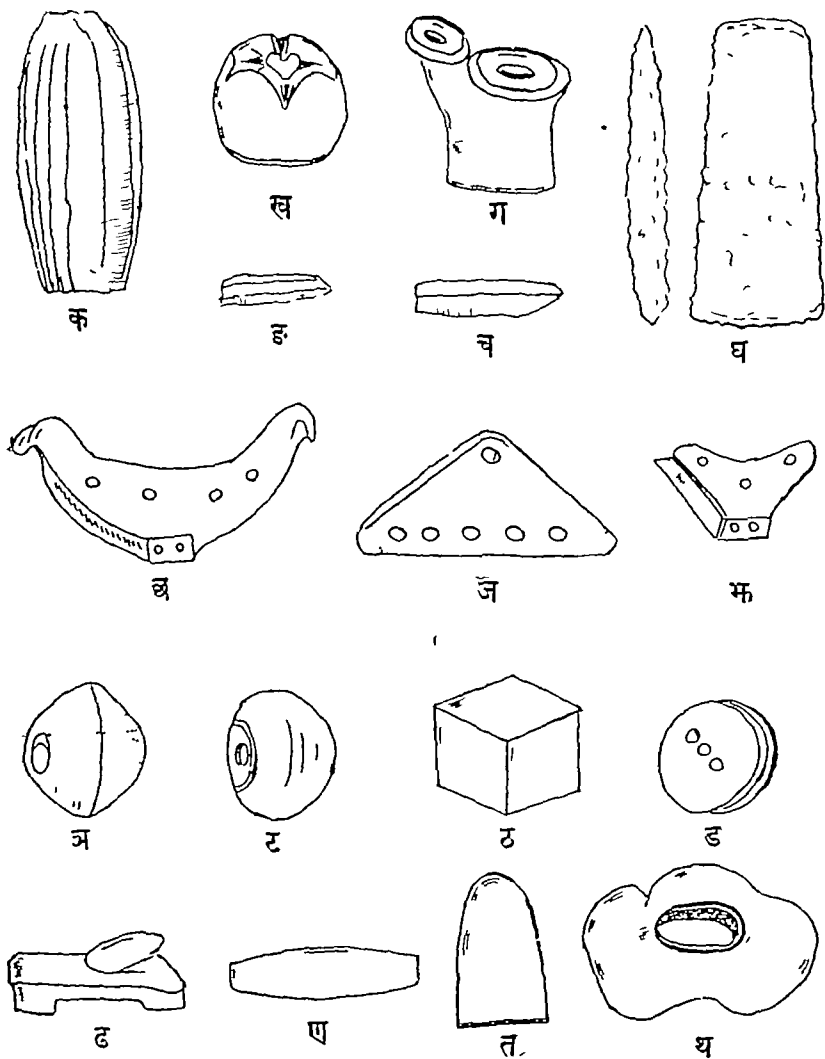

फलक ४१ घरेलू उपयोग की वस्तुएँ

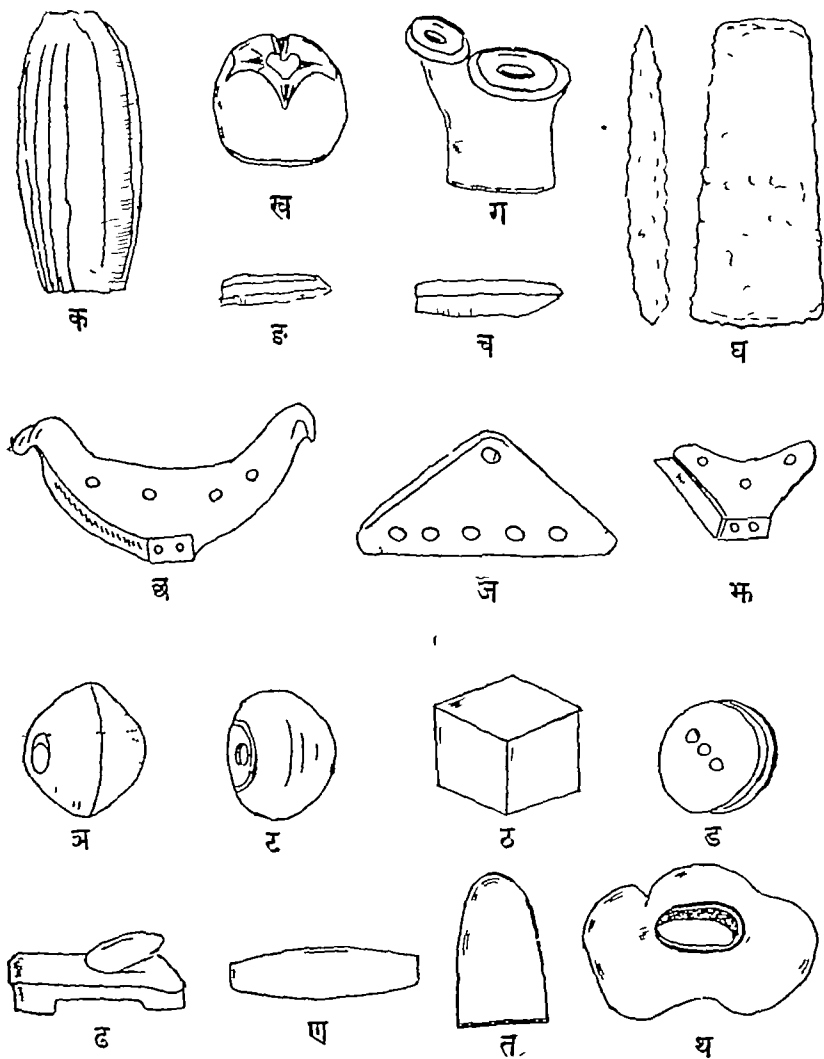

फलक ४१ घरेलू उपयोग की वस्तुएँ

मोटी, थी, अकित था। इस पर अग्रेजी अक्षर 'वी' के आकार के चिह्नो से विभक्त चार समान भाग बने हुए थे। हर एक विभाग ०.६३४ सैटीमीटर अर्थात् ०.३६७६ इंच के करीब था जो ०.७३७ सख्या का आधा अथवा मिश्र की प्राचीन "हस्त-मान प्रणाली" (अर्थात् २.६४७ ईंच) का आठवाँ भाग है। फिल्डर्स पिट्टी के अनुसार मिश्र की यह प्राचीन मान-प्रणाली २०.६२ इंच के प्रचलित 'हस्तमान' पर आश्रित थी जिसे मिश्र के इतिहास मे 'राजकीय-हस्त' के नाम से व्यवहृत किया गया है। यह मान मिश्र के प्राक वशावली काल की राज-समाधियों के समय से प्रयोग मे आता था और 'गुडिया' पतेसी के समय मेसोपोटेमिया मे भी विदित था। पुरातत्त्व के भूतपूर्व रसायन शास्त्री श्री सनाउल्ला के मत मे यह नाप सिन्धु-प्रान्त मे विदेश से आया था^१। इसी प्रकार का एक नाप जो शख के टुकडे पर खुदा है मोहेजो-दडो मे पाया गया था। इसका सादृश्य मिश्र के १३.२ इंच के 'फुट' (पाद) मान से किया गया है जो प्राचीन मिश्र, लघु एशिया, यूनान, सीरिया आदि देशो मे प्रचलित था। वत्स महोदय लिखते हैं कि पूर्वोक्त दोनो नापो से हडप्पा और मोहेजो-दडो की मुख्य-मुख्य इमारतों के आयाम का परीक्षण किया गया था और इमारतों की लवाई चौड़ाई पूर्वोक्त नापो का सामान्य गुणानुपात था। हडप्पा का नाप मिश्र के 'राजकीय-हस्तमान' के समान और मोहेजो-दडो का नाप १३.२ इंच फुट-मान (पाद मान) से मिलना है। वे पुन लिखते हैं कि सम्भवत दोनो मान प्रणालियाँ, जिनमे से एक 'पाद मान' और दूसरी 'हस्त-मान' पर आश्रित थी, एक ही समय सिन्धु-देश मे प्रचलित थी। उनका यह विचार केवल सम्भावना ही है। जब तक इस भाँति के बडे नाप इस भूखड मे नहीं मिलते तब तक इन छोटे-छोटे टुकडों के आधार पर मिश्र से सिन्धु-सभ्यता का सम्बन्ध स्थापन करना अनुचित है। इनने छोटे-छोटे खड जिन पर सदिग्ध अभिप्राय के चिह्न अकित हैं बडी-बडी इमारतों के परीक्षण मे प्रामाणिक नाप नहीं हो सकते, और न ही इस साक्ष्य के आधार पर इनका अपना मूल्य आँका जा सकता है। अत विश्वस्तरूप से यह कहना सम्भव नहीं कि इन खडों पर खुदे हुए चिह्न किसी मान-प्रणाली के प्रतीक थे। हो सकता है कि ये निशान किसी और प्रयोजन के लिए लगाये गये हो।

पूर्वोक्त ताँवे और काँसे के शास्त्रोपकरणों के अतिरिक्त सिन्धु-कालीन लोग इस प्रयोजन के लिए पत्थर का प्रयोग भी करते थे। पत्थर के शस्त्रोपकरणों मे गदा, कुल्हाडा (फनक ४१, घ) खुरचनी (ड, च) वरमा आदि पाए गये हैं। गदा चार आकार की थी—गोल, नाशपाती नुमा, उन्नत्तोदर वृत्ताकार, और ढोल की शकल की। इन सबमे लकडी के दस्ते डालने के लिए छेद थे।

मोटी, थी, अकित था। इस पर अग्रेजी अक्षर 'वी' के आकार के चिह्नो से विभक्त चार समान भाग बने हुए थे। हर एक विभाग ०.६३४ सैटीमीटर अर्थात् ०.३६७६ इंच के करीब था जो ०.७३७ सख्या का आधा अथवा मिश्र की प्राचीन "हस्त-मान प्रणाली" (अर्थात् २.६४७ ईंच) का आठवाँ भाग है। फिल्डर्स पिट्टी के अनुसार मिश्र की यह प्राचीन मान-प्रणाली २०.६२ इंच के प्रचलित 'हस्तमान' पर आश्रित थी जिसे मिश्र के इतिहास मे 'राजकीय-हस्त' के नाम से व्यवहृत किया गया है। यह मान मिश्र के प्राक वशावली काल की राज-समाधियों के समय से प्रयोग मे आता था और 'गुडिया' पतेसी के समय मेसोपोटेमिया मे भी विदित था। पुरातत्त्व के भूतपूर्व रसायन शास्त्री श्री सनाउल्ला के मत मे यह नाप सिन्धु-प्रान्त मे विदेश से आया था^१। इसी प्रकार का एक नाप जो शख के टुकडे पर खुदा है मोहेजो-दडो मे पाया गया था। इसका सादृश्य मिश्र के १३.२ इंच के 'फुट' (पाद) मान से किया गया है जो प्राचीन मिश्र, लघु एशिया, यूनान, सीरिया आदि देशो मे प्रचलित था। वत्स महोदय लिखते हैं कि पूर्वोक्त दोनो नापो से हडप्पा और मोहेजो-दडो की मुख्य-मुख्य इमारतों के आयाम का परीक्षण किया गया था और इमारतों की लवाई चौड़ाई पूर्वोक्त नापो का सामान्य गुणानुपात था। हडप्पा का नाप मिश्र के 'राजकीय-हस्तमान' के समान और मोहेजो-दडो का नाप १३.२ इंच फुट-मान (पाद मान) से मिलना है। वे पुन लिखते हैं कि सम्भवत दोनो मान प्रणालियाँ, जिनमे से एक 'पाद मान' और दूसरी 'हस्त-मान' पर आश्रित थी, एक ही समय सिन्धु-देश मे प्रचलित थी। उनका यह विचार केवल सम्भावना ही है। जब तक इस भाँति के बडे नाप इस भूखड मे नहीं मिलते तब तक इन छोटे-छोटे टुकडों के आधार पर मिश्र से सिन्धु-सभ्यता का सम्बन्ध स्थापन करना अनुचित है। इनने छोटे-छोटे खड जिन पर सदिग्ध अभिप्राय के चिह्न अकित हैं बडी-बडी इमारतों के परीक्षण मे प्रामाणिक नाप नहीं हो सकते, और न ही इस साक्ष्य के आधार पर इनका अपना मूल्य आँका जा सकता है। अत विश्वस्तरूप से यह कहना सम्भव नहीं कि इन खडों पर खुदे हुए चिह्न किसी मान-प्रणाली के प्रतीक थे। हो सकता है कि ये निशान किसी और प्रयोजन के लिए लगाये गये हो।

पूर्वोक्त ताँवे और काँसे के शास्त्रोपकरणों के अतिरिक्त सिन्धु-कालीन लोग इस प्रयोजन के लिए पत्थर का प्रयोग भी करते थे। पत्थर के शस्त्रोपकरणों मे गदा, कुल्हाडा (फनक ४१, घ) खुरचनी (ड, च) वरमा आदि पाए गये हैं। गदा चार आकार की थी—गोल, नाशपाती नुमा, उन्नत्तोदर वृत्ताकार, और ढोल की शकल की। इन सबमे लकडी के दस्ते डालने के लिए छेद थे।

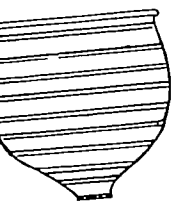

क

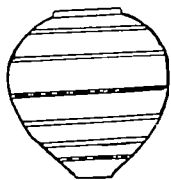

ख

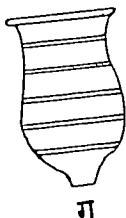

ग

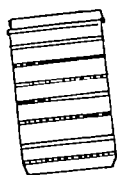

घ

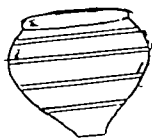

ङ

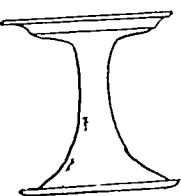

च

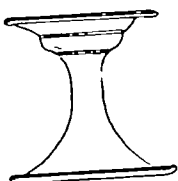

छ

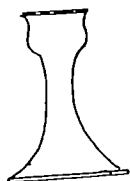

ज



झ



ञ



ट



ठ



ड



ढ



ण



त



थ



द



ध



न



प



फ

फलक ४२ सिन्धु-कालीन कुम्भ-कला के कुछ उदाहरण

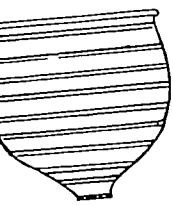

क

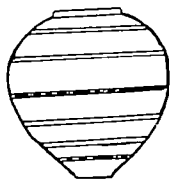

ख

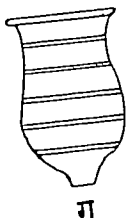

ग

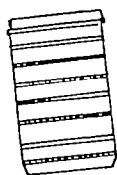

घ

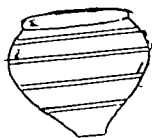

ङ

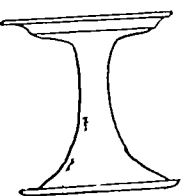

च

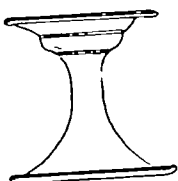

छ

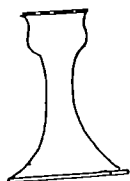

ज



झ



ञ



ट



ठ



ड



ढ



ण



त



थ



द



ध



न



प



फ

फलक ४२ सिन्धु-कालीन कुम्भ-कला के कुछ उदाहरण

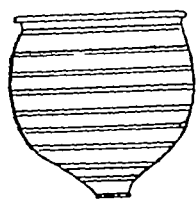

क

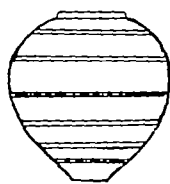

ख

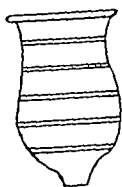

ग



घ

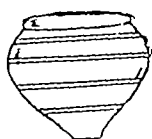

ङ

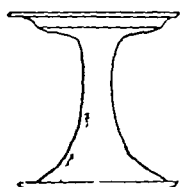

च

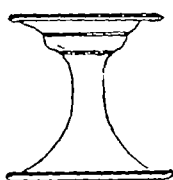

छ

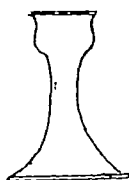

ज



झ



ञ



ट



ठ



ड



ढ



ण



त



थ



द



ध



न



प



फलक ४२ सिन्धु-कालीन कुम्भ-कला के कुछ उदाहरण

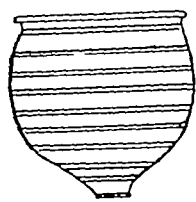

क

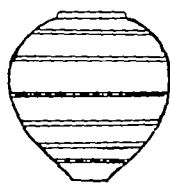

ख

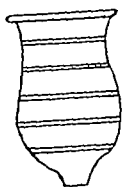

ग

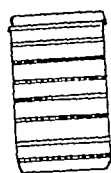

घ

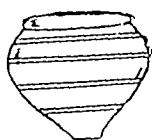

ङ

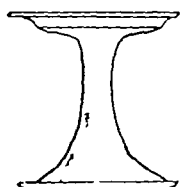

च

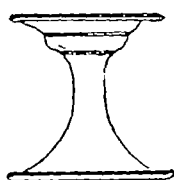

छ

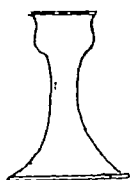

ज



झ



ञ



ट



ठ

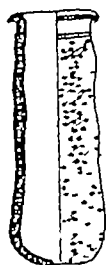

ड



ढ



ण



त



थ



द



ध



न



प



फ

फलक ४२ सिन्धु-कालीन कुम्भ-कला के कुछ उदाहरण

वर्तन मिले थे जिनमे सादो की सख्या बहुत अधिक थी। चित्रो के अतिरिक्त वर्तनो पर छाप वाले अथवा उत्कीर्ण अलकरण भी थे। चित्रित वर्तन बनाने के लिए पहले उन पर लाल रंग का पोता चढ़ाया जाता था और इस लाल जिल्द पर काले अलकरण डाले जाते थे। भट्टी पर चढाने के पहले चित्रित वर्तन को हड्डी अथवा पत्थर के खण्ड से अच्छी प्रकार घोटा जाता था जिससे वर्तन की सतह न केवल चमकीली ही बन जाती थी, किन्तु इसमे से पानी भी नहीं भर सकता था। चित्र डालने के लिए जो रंग प्रयोग मे आते थे वे प्राय गेरु, हरताल, तर्बूज, लोहा आदि खनिज पदार्थों से प्रस्तुत किए जाते थे।

मोहेजो-दडो की तरह हडप्पा के अधिकांश वर्तन भी चाक पर ही बने थे। हाथ के बने वर्तन प्राय क्षुद्राकार और निचले स्तरों मे ही सीमित थे। मालूम होना है कि सिन्धु-कालीन लोगो को हाथ से चलाया जाने वाला निकृष्ट चाक ही मालूम था। पैर से चलाया जाने वाला उत्कृष्ट चाक सम्भवत यूनानियो अथवा पाथियन लोगो द्वारा भारत मे लाया गया था। हाथ के चाक की अपेक्षा पैर के चाक की उत्कृष्टता सर्वविदित है। पहला घीमा है और कुम्हार को इसे वारम्बार हाथ से चलाना पडता है, परन्तु दूसरे मे यह विशेषता है कि कुम्हार इसे निरन्तर पात्रों से चलाए रखता है जब कि उसके दोनो हाथ वर्तन बनाने मे व्यस्त रहते हैं। इससे वह अपना काम तीव्र गति से निर्वाह कर सकता है। चाक का प्रथम आविष्कार कहाँ और कब हुआ इस विषय मे बहुत मतभेद है। डा० हाल के मत मे इसका आविष्कार इलम मे हुआ था, परन्तु दूसरे विद्वानो मे से कई इसका श्रेय ईरान को, कई मिश्र को और कई सुमेर को देते हैं। वर्तन बनाने मे जिस चिकनी मिट्टी का प्रयोग किया गया है वह नदी पुलिन से लाई जाती थी। इसमे चूने और रेत का किंचित् मिश्रण है। पकाने के लिए वर्तनो को खुली अथवा बन्द भट्टियो मे चिन देते थे। आज भी पजाव और सिंध के कुम्हार वर्तनो को इसी विधि से पकाते हैं।

सिन्धु-कालीन कुम्भकला उच्च कोटि की है। यह ऐसे कुम्भकारो की कृति है जो परम्परा से इस व्यवसाय मे प्रवृत्त रहने के कारण प्रवीण और अनुभवी हो गए थे। यह कला अपने ढंग की निराली है। इलम तथा सुमेर की कुम्भकलाओं से इसका बहुत थोडा सादृश्य है। सिन्धु-सभ्यता के केवल दो ऐसे वर्तन हैं जिनकी तुलना पश्चिमी एशिया के कुछ वर्तनो से की जा सकती है। इनमे एक तो खडी पैदी का वलि-पात्र है (फलक ४२, च)। जिसके समान पात्र किश, उर, फारा और वावल मे पाए गए थे। दूसरा कटोरे के आकार का खडी-मूठ का ढकना है (फलक ४२, थ) जिसके समान, रूप ढकने जमदेत नसर की कुम्भकला मे पाए गए थे।

अनाज रखने के बडे माट—हडप्पा और मोहेजो-दडो के वर्तनो मे सब से

वर्तन मिले थे जिनमे सादो की सख्या बहुत अधिक थी। चित्रो के अतिरिक्त वर्तनो पर छाप वाले अथवा उत्कीर्ण अलकरण भी थे। चित्रित वर्तन बनाने के लिए पहले उन पर लाल रंग का पोता चढ़ाया जाता था और इस लाल जिल्द पर काले अलकरण डाले जाते थे। भट्टी पर चढाने के पहले चित्रित वर्तन को हड्डी अथवा पत्थर के खण्ड से अच्छी प्रकार घोटा जाता था जिससे वर्तन की सतह न केवल चमकीली ही बन जाती थी, किन्तु इसमे से पानी भी नहीं भर सकता था। चित्र डालने के लिए जो रंग प्रयोग मे आते थे वे प्राय गेरु, हरताल, तर्बूज, लोहा आदि खनिज पदार्थों से प्रस्तुत किए जाते थे।

मोहेजो-दडो की तरह हडप्पा के अधिकांश वर्तन भी चाक पर ही बने थे। हाथ के बने वर्तन प्राय क्षुद्राकार और निचले स्तरों मे ही सीमित थे। मालूम होना है कि सिन्धु-कालीन लोगो को हाथ से चलाया जाने वाला निकृष्ट चाक ही मालूम था। पैर से चलाया जाने वाला उत्कृष्ट चाक सम्भवत यूनानियो अथवा पाथियन लोगो द्वारा भारत मे लाया गया था। हाथ के चाक की अपेक्षा पैर के चाक की उत्कृष्टता सर्वविदित है। पहला धीमा है और कुम्हार को इसे बारम्बार हाथ से चलाना पडता है, परन्तु दूसरे मे यह विशेषता है कि कुम्हार इसे निरन्तर पात्रों से चलाए रखता है जब कि उसके दोनो हाथ वर्तन बनाने मे व्यस्त रहते हैं। इससे वह अपना काम तीव्र गति से निर्वाह कर सकता है। चाक का प्रथम आविष्कार कहाँ और कब हुआ इस विषय मे बहुत मतभेद है। डा० हाल के मत मे इसका आविष्कार इलम मे हुआ था, परन्तु दूसरे विद्वानो मे से कई इसका श्रेय ईरान को, कई मिश्र को और कई सुमेर को देते हैं। वर्तन बनाने मे जिस चिकनी मिट्टी का प्रयोग किया गया है वह नदी पुलिन से लाई जाती थी। इसमे चूने और रेत का किंचित् मिश्रण है। पकाने के लिए वर्तनो को खुली अथवा बन्द भट्टियो मे चिन देते थे। आज भी पजाव और सिंध के कुम्हार वर्तनो को इसी विधि से पकाते हैं।

सिन्धु-कालीन कुम्भकला उच्च कोटि की है। यह ऐसे कुम्भकारो की कृति है जो परम्परा से इस व्यवसाय मे प्रवृत्त रहने के कारण प्रवीण और अनुभवी हो गए थे। यह कला अपने ढंग की निराली है। इलम तथा सुमेर की कुम्भकलाओं से इसका बहुत थोडा सादृश्य है। सिन्धु-सभ्यता के केवल दो ऐसे वर्तन हैं जिनकी तुलना पश्चिमी एशिया के कुछ वर्तनो से की जा सकती है। इनमे एक तो खडी पैदी का वलि-पात्र है (फलक ४२, च)। जिसके समान पात्र किश, उर, फारा और वावल मे पाए गए थे। दूसरा कटोरे के आकार का खडी-मूठ का ढकना है (फलक ४२, थ) जिसके समान, रूप ढकने जमदेत नसर की कुम्भकला मे पाए गए थे।

अनाज रखने के बडे माट—हडप्पा और मोहेजो-दडो के वर्तनो मे सब से

बात का समर्थन करता है कि ये मृत्के अवश्य किसी निश्चित योजना के अधीन भूमि में गाड़े गए थे। ये गन्दा पानी इकट्ठा करने के मूलभांड नहीं थे जैसा कि कई पुरा-
 तत्त्वज्ञों का विचार है। इसकी पुष्टि में पहला प्रमाण तो यह है कि फर्श, नलियाँ
 और दीवारों के टुकड़े जिनके पास ये भाँडे पाये गए इतने दुर्बल और अस्थायी थे कि
 वे मनुष्य के उपयोग के वास्तु नहीं हो सकते थे, जैसे कि मिट्टी की तिकोण सोपियाँ
 जो इन मटकों में प्रचुर संख्या में पई गईं, मनुष्य के उपयोग की वस्तुएँ नहीं थीं।
 वे केवल वास्तविक वास्तुओं और वस्तुओं का अनुकरण मात्र थीं। दूसरा कारण
 यह है कि मटकों के अन्दर की वस्तुएँ तथा आस-पास की मिट्टी पत्तियों के निरन्तर
 गिरने से हरे रंग की हो गई थीं। मार्शल तथा वत्स महोदयों ने पूर्वोक्त विलक्षणताओं
 का अध्ययन करके इन्हें 'अग्निदाहोत्तर-अस्थिभाँड' नाम से निर्दिष्ट किया है। उनके
 विचार में इन भाँडों में अग्निदग्ध शत्रु की चूर्णित अस्थियाँ थी, जिन्हें सम्बन्धियों
 ने पशुवलि तथा अन्न सान्निध्य के साथ प्रचलित प्रथा के अनुसार इनमें गाड़ दिया
 था। इस विषय में डा० व्हीलर का पूर्वोक्त विद्वानों से मतभेद है। उनका कथन है
 कि इन तथाकथित "दाहोत्तर-अस्थिभाँडों" का न तो मृतकों के दाह और न ही उसकी
 अन्त्यक्रिया से कुछ सम्बन्ध है। मार्शल के सिद्धान्त के मूल में यह तर्क था कि क्योकि
 हड़प्पा और मोहेजो-दड़ो के आदि-निवासियों का कोई कब्रिस्तान नहीं मिला इसलिए
 इससे यही निष्कर्ष निकालना सम्भव है कि वे लोग अपने मृतकों का अग्निसंस्कार
 करते थे। आज भी पंजाब के कई भागों में हिन्दुओं में प्रथा है कि वे अपने अग्निदग्ध
 मृतकों की अस्थियों को चूर्णित करके त्रिकटवर्ती नदी या जलाशय में फेंक देते हैं।"
 उनके विचार में इन भाँडों में भी अग्निदग्ध शत्रु की चूर्णित अस्थियों का कुछ अंश
 गाड़ा रहता था।

परन्तु जब सन् १९३७ में 'कब्रिस्तान आर-३७' की उपलब्धि हुई तो सिद्ध
 हो गया कि सिंधु-सभ्यता के निर्माता लोग भी अपने मृतकों को भूमि में ही गाड़ते थे,
 जलाते नहीं थे। अतः इन मटकों को 'दाहोत्तर-अस्थिभाँड' कहना सर्वथा अनुचित है।
 फिर भी यह कहने में कोई आपत्ति नहीं कि ये मटके जिनमें समतलशली की वस्तु-
 सामग्री मिली थी किसी निश्चित उद्देश्य और निर्धारित योजना के अधीन भूमि में गाड़े
 गए थे। इसका केवल एक ही उत्तर हो सकता है और वह यह कि ये भाँडे किसी
 धार्मिक उद्देश्य की पूर्ति के लिए उन मृतकों की स्मृति में गाड़े गए थे जो 'कब्रिस्तान-
 आर-३७' या इसी प्रकार के किसी दूसरे अज्ञात कब्रिस्तान में दवाए गए थे। मालूम
 होता है कि मनुष्य के मर जाने पर उसके सम्बन्धी वलिरूप से वध किए हुए पशु के
 अंगों को शत्रु सामग्री के साथ मात्र में डालकर शहर के उजाड़ भाग में दवा देते थे। माट
 के पास ही एक छोटी दीवार, नाली और छोटासा फर्श बना देते थे। नाली का एक

बात का समर्थन करता है कि ये मृत्के अवश्य किसी निश्चित योजना के अधीन भूमि में गाड़े गए थे। ये गन्दा पानी इकट्ठा करने के मूल-भाँड नहीं थे जैसा कि कई पुरा-
 तत्त्वज्ञों का विचार है। इसकी पुष्टि में पहला प्रमाण तो यह है कि फर्श, नालियाँ
 और दीवारों के टुकड़े जिनके पास ये भाँडे पाये गए इतने दुर्बल और अस्थायी थे कि
 वे मनुष्य के उपयोग के वास्तु नहीं हो सकते थे, जैसे कि मिट्टी की तिकोण सोपियाँ
 जो इन मटकों में प्रचुर संख्या में पई गईं, मनुष्य के उपयोग की वस्तुएँ नहीं थीं।
 वे केवल वास्तविक वास्तुओं और वस्तुओं का अनुकरण मात्र थीं। दूसरा कारण
 यह है कि मटकों के अन्दर की वस्तुएँ तथा आस-पास की मिट्टी पत्तियों के निरन्तर
 गिरने से हरे स्या की हो गई थीं। मार्शल तथा वत्स महोदयों ने पूर्वोक्त विलक्षणताओं
 का अध्ययन करके इन्हें 'अग्निदाहोत्तर-अस्थिभाँड' नाम से निर्दिष्ट किया है। उनके
 विचार में इन भाँडों में अग्निदग्ध शत्रों की चूर्णित अस्थियाँ थी, जिन्हें सम्बन्धियों
 ने पशुवलि तथा अन्न सान्निध्य के साथ प्रचलित प्रथा के अनुसार इनमें गाड़ दिया
 था। इस विषय में डा० व्हीलर का पूर्वोक्त विद्वानों से मतभेद है। उनका कथन है
 कि इन तथाकथित "दाहोत्तर-अस्थिभाँडों" का न तो मृतकों के दाह और न ही उसकी
 अन्वयिक्रिया से कुछ सम्बन्ध है। मार्शल के सिद्धान्त के मूल में यह तर्क था कि कथोकि
 हडप्पा और मोहेजो-दडो के आदि-निवासियों का कोई कब्रिस्तान नहीं मिला इसलिए
 इससे यही निष्कर्ष निकालना सम्भव है कि वे लोग अपने मृतकों का अग्नि-संस्कार
 करते थे। आज भी पंजाब के कई भागों में हिन्दुओं में प्रथा है कि वे अपने अग्निदग्ध
 मृतकों की अस्थियों को चूर्णित करके तिकटवर्ती नदी या जलाशय में फेंक देते हैं।"
 उनके विचार में इन भाँडों में भी अग्निदग्ध शत्रों की चूर्णित अस्थियों का कुछ अंश
 गाड़ा रहता था।

परन्तु जब सन् १९३७ में 'कब्रिस्तान आर-३७' की उपलब्धि हुई तो सिद्ध
 हो गया कि सिन्धु-सभ्यता के निर्माता लोग भी अपने मृतकों को भूमि में ही गाड़ते थे,
 जलाते नहीं थे। अतः इन मटकों को 'दाहोत्तर-अस्थिभाँड' कहना सर्वथा अनुचित है।
 फिर भी यह कहने में कोई आपत्ति नहीं कि ये मटके जिनमें समस्तशरीर की वस्तु-
 सामग्री मिली थी किसी निश्चित उद्देश्य और निर्धारित योजना के अधीन भूमि में गाड़े
 गए थे। इसका केवल एक ही उत्तर हो सकता है और वह यह कि ये भाँडे किसी
 धार्मिक उद्देश्य की पूर्ति के लिए उन मृतकों की स्मृति में गाड़े गए थे जो 'कब्रिस्तान-
 आर-३७' या इसी प्रकार के किसी दूसरे अज्ञात कब्रिस्तान में दवाए गए थे। मालूम
 होता है कि मनुष्य के मर जाने पर उसके सम्बन्धी वलिरूप से वध किए हुए पशु के
 अंगों को शत्रु सामग्री के साथ मात्र में डालकर शहर के उजाड़ भाग में दवा देते थे। माट
 के पास ही एक छोटी दीवार, नाली और छोटा-सा फर्श बना देते थे। नाली का एक

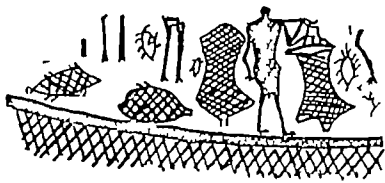

क

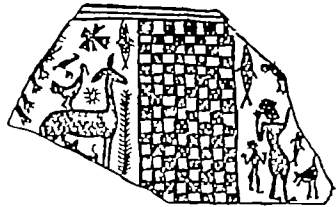

ख



ग



घ

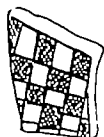

ङ



च



छ

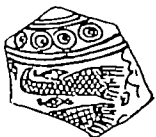

ज

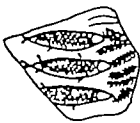

झ



ञ



ट



ठ



ड

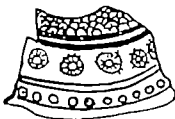

ढ



ण



त



थ



द



ध

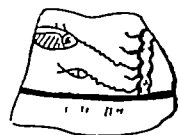

न

फलक ४३ सिन्धु-कालीन कुम्भकला पर चित्रित अक्षरकरण

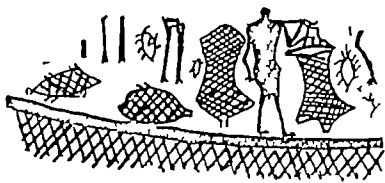

क

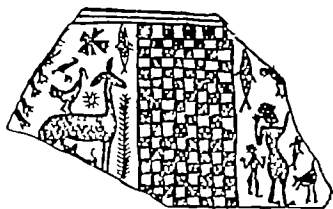

ख



ग



घ

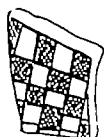

ङ

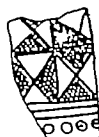

च



छ



ज



झ



ञ



ट



ठ



ड

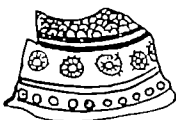

ढ



ण

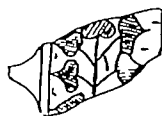

त



थ



द



ध



न

फलक ४३ सिन्धु-कालीन कुम्भकला पर चित्रित अक्षरकरण

शिल्प-कला

मूर्ति तथा मुद्राओं के निर्माण में सिंधु-निवासी विशेष प्रवीण थे। इसमें सब का एकमत्य है। हडप्पा से उपलब्ध छोटी मूर्तियों से इन कलाकारों की अद्भुत चातुरी का भूरि-भूरि समर्थन होता है। ये मूर्तियाँ 'टीला-एफ' में एक दूसरी से २५० फुट के अन्तर पर मिली थी। दोनों बिना सिर और भुजाओं के हैं। इनमें न० ६०४२ लाल पत्थर की बनी हुई खड़े नग्न मनुष्य की मूर्ति है (फलक ३६, क)। इसकी ऊँचाई ३७ इंच और चौड़ाई २४ इंच है। छोटे आकार की मूर्ति-कला का यह एक अद्वितीय उदाहरण है। इसके अग प्रत्यग में वास्तविकता की अपूर्व भलक है। यूनानी मूर्ति-कला से २५०० वर्ष प्राचीन होने पर भी कला-दृष्टि से यह उससे किसी बात में निकृष्ट नहीं। इस मनुष्य की किंचित् बढ़ी हुई तोड़, माँसल शरीर और घँसी हुई छाती से व्यक्त है कि यह चालीस या पचास वर्ष की आयु के तत्कालीन किसी भारतीय की प्रतिकृति है। कन्धों के नीचे और गर्दन पर बने हुए छेद भुजाएँ और सिर पृथक् जोड़ने के लिए बनाए थे, परन्तु स्तनों और कन्धों पर खोखले बरमे से निकाले हुए छेद सम्भवतः जड़ाई के लिए थे। मूर्तियों को खण्डश बनाने की यह कला प्राचीन यूनानियों और भारतीयों को अज्ञात थी।

दूसरी मूर्ति, न० ए-बी ६५६, एक नर्तक का कबन्ध है। यह काले रंग के रेतीले पत्थर की बनी है (फलक ३६, ग)। इसकी ऊँचाई ३६ इंच और चौड़ाई १५ इंच है। छोटे आकार की मूर्ति-कला का यह भी एक अपूर्व उदाहरण है। पहली मूर्ति की तरह इसमें भी भुजाएँ और सिर पृथक् जोड़ने के लिए काँख और गले में छेद हैं। इसी प्रकार गर्दन और स्तनों में बने हुए छोटे रंध्रों में आरम्भ में शिख, हाथी-दाँत या फियॉम के टुकड़े जड़े थे। अपनी अद्भुत नृत्यमुद्रा तथा अग-प्रत्यग के सौष्टव के कारण यह नर्तक-मूर्ति शिल्पकला का एक अद्वितीय उदाहरण है (फलक ३६, ग)। गले की असाधारण मोटाई के कारण मार्शल महोदय लिखते हैं कि 'इस मूर्ति के तीन सिर थे और सम्भवतः यह मूर्ति शिव नटेश का पूर्वरूप थी'।

प्रारम्भिक राजावली काल में मूर्ति को खण्डश बनाने की कला मेसोपोटेमिया

शिल्प-कला

मूर्ति तथा मुद्राओं के निर्माण में सिधु-निवासी विशेष प्रवीण थे। इसमें सब का एकमत्य है। हडप्पा से उपलब्ध छोटी मूर्तियों से इन कलाकारों की अद्भुत चातुरी का भूरि-भूरि समर्थन होता है। ये मूर्तियाँ 'टीला-एफ' में एक दूसरी से २५० फुट के अन्तर पर मिली थी। दोनों बिना सिर और भुजाओं के हैं। इनमें न० ६०४२ लाल पत्थर की बनी हुई खड़े नग्न मनुष्य की मूर्ति है (फलक ३६, क)। इसकी ऊँचाई ३७ इंच और चौड़ाई २४ इंच है। छोटे आकार की मूर्ति-कला का यह एक अद्वितीय उदाहरण है। इसके अग प्रत्यग में वास्तविकता की अपूर्व भलक है। यूनानी मूर्ति-कला से २५०० वर्ष प्राचीन होने पर भी कला-दृष्टि से यह उससे किसी बात में निकृष्ट नहीं। इस मनुष्य की किंचित् बढ़ी हुई तोड़, माँसल शरीर और घँसी हुई छाती से व्यक्त है कि यह चालीस या पचास वर्ष की आयु के तत्कालीन किसी भारतीय की प्रतिकृति है। कन्धों के नीचे और गर्दन पर बने हुए छेद भुजाएँ और सिर पृथक् जोड़ने के लिए बनाए थे, परन्तु स्तनों और कन्धों पर खोखले बरमे से निकाले हुए छेद सम्भवतः जड़ाई के लिए थे। मूर्तियों को खण्डश बनाने की यह कला प्राचीन यूनानियों और भारतीयों को अज्ञात थी।

दूसरी मूर्ति, न० ए-बी ६५६, एक नर्तक का कबन्ध है। यह काले रंग के रेतीले पत्थर की बनी है (फलक ३६, ग)। इसकी ऊँचाई ३६ इंच और चौड़ाई १५ इंच है। छोटे आकार की मूर्ति-कला का यह भी एक अपूर्व उदाहरण है। पहली मूर्ति की तरह इसमें भी भुजाएँ और सिर पृथक् जोड़ने के लिए काँख और गले में छेद हैं। इसी प्रकार गर्दन और स्तनों में बने हुए छोटे रंध्रों में आरम्भ में शिख, हाथी-दाँत या फियॉम के टुकड़े जड़े थे। अपनी अद्भुत नृत्यमुद्रा तथा अग-प्रत्यग के सौष्टव के कारण यह नर्तक-मूर्ति शिल्पकला का एक अद्वितीय उदाहरण है (फलक ३६, ग)। गले की असाधारण मोटाई के कारण मार्शल महोदय लिखते हैं कि 'इस मूर्ति के तीन सिर थे और सम्भवतः यह मूर्ति शिव नटेश का पूर्वरूप थी'।

प्रारम्भिक राजावली काल में मूर्ति को खण्डश बनाने की कला मेसोपोटेमिया

शिल्प-कला

मूर्ति तथा मुद्राओं के निर्माण में सिंधु-निवासी विशेष प्रवीण थे। इसमें सब का एकमत्य है। हडप्पा से उपलब्ध छोटी मूर्तियों से इन कलाकारों की अद्भुत चातुरी का भूरि-भूरि समर्थन होता है। ये मूर्तियाँ 'टीला-एफ' में एक दूसरी से २५० फुट के अन्तर पर मिली थी। दोनों बिना सिर और भुजाओं के हैं। इनमें न० ६०४२ लाल पत्थर की बनी हुई खड़े नग्न मनुष्य की मूर्ति है (फलक ३६, क)। इसकी ऊँचाई ३७ इंच और चौड़ाई २४ इंच है। छोटे आकार की मूर्ति-कला का यह एक अद्वितीय उदाहरण है। इसके अग प्रत्यग में वास्तविकता की अपूर्व झलक है। यूनानी मूर्ति-कला से २५०० वर्ष प्राचीन होने पर भी कला-दृष्टि से यह उससे किसी बात में निकृष्ट नहीं। इस मनुष्य की किंचित् बढी हुई तोड़, मांसल शरीर और घँसी हुई छाती से व्यक्त है कि यह चालीस या पचास वर्ष की आयु के तत्कालीन किसी भारतीय की प्रतिकृति है। कन्धों के नीचे और गर्दन पर बने हुए छेद भुजाएँ और सिर पृथक् जोड़ने के लिए बनाए थे, परन्तु स्तनों और कन्धों पर खोखले बरमे से निकाले हुए छेद सम्भवतः जड़ाई के लिए थे। मूर्तियों को खण्डश बनाने की यह कला प्राचीन यूनानियों और भारतीयों को अज्ञात थी।

दूसरी मूर्ति, न० ए-बी ६५६, एक नर्तक का कबन्ध है। यह काले रंग के रेतिले पत्थर की बनी है (फलक ३६, ग)। इसकी ऊँचाई ३६ इंच और चौड़ाई १५ इंच है। छोटे आकार की मूर्ति-कला का यह भी एक अपूर्व उदाहरण है। पहली मूर्ति की तरह इसमें भी भुजाएँ और सिर पृथक् जोड़ने के लिए काँख और गले में छेद हैं। इसी प्रकार गर्दन और स्तनों में बने हुए छोटे रंधों में आरम्भ में शख, हाथी-दाँत या फियाँम के टुकड़े जड़े थे। अपनी अद्भुत नृत्यमुद्रा तथा अग-प्रत्यग के सौष्टव के कारण यह नर्तक-मूर्ति शिल्पकला का एक अद्वितीय उदाहरण है (फलक ३६, ग)। गले की असाधारण मोटाई के कारण मार्शल महोदय लिखते हैं कि 'इस मूर्ति के तीन सिर थे और सम्भवतः यह मूर्ति शिव नटेश का पूर्वरूप थी।' प्रारम्भिक राजावली काल में मूर्ति को खण्डश बनाने की कला मेसोपोटेमिया

शिल्प-कला

मूर्ति तथा मुद्राओं के निर्माण में सिंधु-निवासी विशेष प्रवीण थे। इसमें सब का एकमत्य है। हडप्पा से उपलब्ध छोटी मूर्तियों से इन कलाकारों की अद्भुत चातुरी का भूरि-भूरि समर्थन होता है। ये मूर्तियाँ 'टीला-एफ' में एक दूसरी से २५० फुट के अन्तर पर मिली थी। दोनों बिना सिर और भुजाओं के हैं। इनमें न० ६०४२ लाल पत्थर की बनी हुई खड़े नग्न मनुष्य की मूर्ति है (फलक ३६, क)। इसकी ऊँचाई ३७ इंच और चौड़ाई २४ इंच है। छोटे आकार की मूर्ति-कला का यह एक अद्वितीय उदाहरण है। इसके अग प्रत्यग में वास्तविकता की अपूर्व झलक है। यूनानी मूर्ति-कला से २५०० वर्ष प्राचीन होने पर भी कला-दृष्टि से यह उससे किसी बात में निकृष्ट नहीं। इस मनुष्य की किंचित् बढी हुई तोड़, मांसल शरीर और घँसी हुई छाती से व्यक्त है कि यह चालीस या पचास वर्ष की आयु के तत्कालीन किसी भारतीय की प्रतिकृति है। कन्धों के नीचे और गर्दन पर बने हुए छेद भुजाएँ और सिर पृथक् जोड़ने के लिए बनाए थे, परन्तु स्तनों और कन्धों पर खोखले बरमे से निकाले हुए छेद सम्भवतः जड़ाई के लिए थे। मूर्तियों को खण्डश बनाने की यह कला प्राचीन यूनानियों और भारतीयों को अज्ञात थी।

दूसरी मूर्ति, न० ए-बी ६५६, एक नर्तक का कबन्ध है। यह काले रंग के रेतिले पत्थर की बनी है (फलक ३६, ग)। इसकी ऊँचाई ३६ इंच और चौड़ाई १५ इंच है। छोटे आकार की मूर्ति-कला का यह भी एक अपूर्व उदाहरण है। पहली मूर्ति की तरह इसमें भी भुजाएँ और सिर पृथक् जोड़ने के लिए काँख और गले में छेद हैं। इसी प्रकार गर्दन और स्तनों में बने हुए छोटे रंधों में आरम्भ में शख, हाथी-दाँत या फियाँम के टुकड़े जड़े थे। अपनी अद्भुत नृत्यमुद्रा तथा अग-प्रत्यग के सौष्टव के कारण यह नर्तक-मूर्ति शिल्पकला का एक अद्वितीय उदाहरण है (फलक ३६, ग)। गले की असाधारण मोटाई के कारण मार्शल महोदय लिखते हैं कि 'इस मूर्ति के तीन सिर थे और सम्भवतः यह मूर्ति शिव नटेश का पूर्वरूप थी।' प्रारम्भिक राजावली काल में मूर्ति को खण्डश बनाने की कला मेसोपोटेमिया

शाल ओढा हुआ है (फलक १५, ग)। मालूम होता है कि असली शाल पर यह अल-करण कसीदा काढ कर बनाया गया था। मोहेजो-दडो के एक भूषण-समुदाय में सोने के तीन सूए थे जो शायद किसी विशेष प्रकार के कसीदा काढने में व्यवहृत होते होंगे।

चित्रकारी और विलेपन (ग्लेज़)—यह सिद्ध करने के लिए पर्याप्त प्रमाण हैं कि चित्रकारी एवं विलेपन कलाओं में सिन्धु-कालीन लोग प्रवीण थे। इनका माध्य अघिकाश मिट्टी के बर्तन और खिलौने हैं। दो-रंगी चित्रों के अतिरिक्त बहु-रंगी चित्रों के उदाहरण भी मिले हैं जिनका ऊपर वर्णन किया जा चुका है। विलेपन (ग्लेज़) मिट्टी के बर्तनों, फियांस, पेस्ट आदि कई प्रकार की अलकरण-वस्तुओं पर चढाया जाता था। ग्लेज़ चढाकर जब कोई वस्तु पकाई जाती थी तो उसकी जिल्द पर एक विशेष चमक आ जाती थी। ग्लेज़ वाली वस्तुएँ गहरे स्तरों से भी मिली हैं जिससे स्पष्ट है कि सिन्धु-निवासियों को इस क्रिया का ज्ञान बहुत प्राचीन-काल से था। मालूम नहीं कि इस कला का आविष्कार किस देश में हुआ। इतने प्राचीन-काल की ग्लेज़ वाली कोई वस्तु किसी अन्य देश में अभी तक नहीं मिली। फिर भी डा० मेके का कहना है कि भारत को इस कला के आविष्कार का श्रेय नहीं दिया जा सकता। सिन्धु-निवासियों को यथार्थ शीशे का ज्ञान नहीं था, यद्यपि वे फियांस द्रव्य से भली प्रकार परिचित थे। वेक महोदय के मतानुसार फियांस एक मिश्रित पदार्थ था और इसके योग में प्रधान अश क्वाटर्ज (स्फटिक ?) पत्थर का था। वे लिखते हैं कि इस पत्थर को पीस कर और इसमें गोद, रंग तथा अन्य वस्तुएँ मिलाकर इसे आग में पकाया जाता था और अन्त में पकी वस्तु पर ग्लेज़ का लेप चढा दिया जाता था। इस कृत्रिम द्रव्य से विविध वस्तुएँ बनती थी, जैसे गन्ध-पात्र, चूडियाँ, कर्णफूल, बटन, मुद्राएँ आदि।

सुवर्णकारी की कला—सिन्धु-कालीन सुवर्णकार उन्नत कोटि का कलाकार था। इसका समर्थन उन भूषण-समुदायों से होता है जो हडप्पा और मोहेजो-दडो में मिले। घातों को पिघलाने, जोड़ने, तथा मीनाकारी और जडाई के कामों में वह सुतराँ अभिज्ञ था। सकीर्ण गलहार, मेखला, सिरके काँटे, क्लिप और लटकन, वाष्पवन्द, चूडियाँ, कर्णफूल, कर्णफूल, बटन आदि भूषणों को वह सुगमता से बना सकता था और सूक्ष्म जडाई के काम से इनके सौन्दर्य को बढ़ा सकता था। इसी प्रकार पत्थर का काम करने वाले शिल्पी तथा कुँदरे भी अपने व्यवसाय में प्रवीण थे। वे गोमेदा (अकीक), केल्सीडोनी, जैसे कठिन पत्थरों को सुगमता से घड तथा वेध सकते थे और इन पर पालिश भी चढा सकते थे। पत्थरों में छेद निकालने के लिये दो प्रकार के वरमें प्रयोग में आते थे। इनमें एक सूचीमुख शलाकाकार और दूसरा नलिकाकार खोखला था।

शाल ओढा हुआ है (फलक १५, ग)। मालूम होता है कि असली शाल पर यह अल-करण कसीदा काढ कर बनाया गया था। मोहेजो-दडो के एक भूषण-समुदाय में सोने के तीन सूए थे जो शायद किसी विशेष प्रकार के कसीदा काढने में व्यवहृत होते होंगे।

चित्रकारी और विलेपन (ग्लेज़)—यह सिद्ध करने के लिए पर्याप्त प्रमाण हैं कि चित्रकारी एवं विलेपन कलाओं में सिन्धु-कालीन लोग प्रवीण थे। इनका माध्य अघिकाश मिट्टी के बर्तन और खिलौने हैं। दो-रंगी चित्रों के अतिरिक्त बहु-रंगी चित्रों के उदाहरण भी मिले हैं जिनका ऊपर वर्णन किया जा चुका है। विलेपन (ग्लेज़) मिट्टी के बर्तनों, फियाँस, पेस्ट आदि कई प्रकार की अलकरण-वस्तुओं पर चढाया जाता था। ग्लेज़ चढाकर जब कोई वस्तु पकाई जाती थी तो उसकी जिल्द पर एक विशेष चमक आ जाती थी। ग्लेज़ वाली वस्तुएँ गहरे स्तरों से भी मिली हैं जिससे स्पष्ट है कि सिन्धु-निवासियों को इस क्रिया का ज्ञान बहुत प्राचीन-काल से था। मालूम नहीं कि इस कला का आविष्कार किस देश में हुआ। इतने प्राचीन-काल की ग्लेज़ वाली कोई वस्तु किसी अन्य देश में अभी तक नहीं मिली। फिर भी डा० मेके का कहना है कि भारत को इस कला के आविष्कार का श्रेय नहीं दिया जा सकता। सिन्धु-निवासियों को यथार्थ शीशे का ज्ञान नहीं था, यद्यपि वे फियाँस द्रव्य से भली प्रकार परिचित थे। वेक महोदय के मतानुसार फियाँस एक मिश्रित पदार्थ था और इसके योग में प्रधान अश क्वाटर्ज (स्फटिक ?) पत्थर का था। वे लिखते हैं कि इस पत्थर को पीस कर और इसमें गोद, रंग तथा अन्य वस्तुएँ मिलाकर इसे आग में पकाया जाता था और अन्त में पकी वस्तु पर ग्लेज़ का लेप चढा दिया जाता था। इम कृत्रिम द्रव्य से विविध वस्तुएँ बनती थी, जैसे गन्ध-पात्र, चूडियाँ, कर्णफूल, बटन, मुद्राएँ आदि।

सुवर्णकारी की कला—सिन्धु-कालीन सुवर्णकार उन्नत कोटि का कलाकार था। इसका समर्थन उन भूषण-समुदायों से होता है जो हडप्पा और मोहेजो-दडो में मिले। घातों को पिघलाने, जोड़ने, तथा मीनाकारी और जडाई के कामों में वह सुतराँ अभिज्ञ था। सकीर्ण गलहार, मेखला, सिरके काँटे, क्लिप और लटकन, वाष्पवन्द, चूडियाँ, कर्णफूल, कर्णफूल, बटन आदि भूषणों को वह सुगमता से बना सकता था और सूक्ष्म जडाई के काम से इनके सौन्दर्य को बढ़ा सकता था। इसी प्रकार पत्थर का काम करने वाले शिल्पी तथा कुँदरे भी अपने व्यवसाय में प्रवीण थे। वे गोमेदा (अक्की), केल्सीडोनी, जैसे कठिन पत्थरों को सुगमता से घड तथा वेध सकते थे और इन पर पालिश भी चढा सकते थे। पत्थरों में छेद निकालने के लिये दो प्रकार के वरमें प्रयोग में आते थे। इनमें एक सूचीमुख शलाकाकार और दूसरा नलिकाकार खोखला था।

मनुष्य और पशुओं की मूर्तियाँ

मोहेजो-दडो की मूर्तियों की तरह हडप्पा की अधिकांश मूर्तियाँ भी पकी मिट्टी की हैं। वे सब हाथ की बनी हैं और उनके शरीर ठोस तथा चेहरे पक्षियों जैसे हैं। मुख और आँखों की अभिव्यक्ति चिपकाई हुई मिट्टी की गोलियों से की गई है (फलक ३६, ख, घ-ण)। मुख की प्रतीक गोली में लकड़ी से गहरी रेखा डालकर मुखरंध्र को दिखलाया गया है। टाँगें और भुजाएँ मिट्टी की गोल बस्तियों की बनी हैं। इनमें हाथ पाँव की अंगुलियों की अभिव्यक्ति नहीं की गई। नाक, जो बहुत ऊँची और बेढब है, चिपका कर नहीं किन्तु चेहरे की मिट्टी को अंगुलियों से दबा कर बनाई गई थी। नासावश प्रायः मस्तक के समतल है परन्तु कान किसी भी मूर्ति के नहीं बने हैं। अपने विकृति पशुसमान चेहरो के कारण सिन्धुकालीन मनुष्य-मूर्तियों की तुलना मेसोपोटेमिया और ईरान की प्राचीनतम मूर्तियों से की जा सकती है^१। डॉ० मेके का विचार है कि सिन्धुकालीन बहुत सी मनुष्य मूर्तियाँ आरम्भ में लाल-काले दौरगी चित्रों से चित्रित थी।

पार्थिव मनुष्य मूर्तियाँ हडप्पा और मोहेजो-दडो के अतिरिक्त भारत के ऐतिहासिक काल के खडहरो में भी व्यापक रूप से मिली हैं। समकालीन सामाजिक जीवन के चित्रण की अभिलाषा मानव हृदय में सदा प्रबल रही है। इसे मूर्त स्वरूप देने के लिये स्वभावतः उसने मिट्टी जैसे वेमोल के माध्य से बहुत काम लिया। मनुष्य के सामाजिक, धार्मिक और नैतिक जीवन की मूर्त अभिव्यक्ति में मिट्टी के खिलौनों ने प्रमुख भाग लिया है। इनका और भी महत्त्व इस बात में है कि लोकप्रिय कला

१ पशु-समान चेहरो और कुरूप आकृतियों के विषय में ईरान के प्रागैतिहासिक खडहर 'अनौ' से प्राप्त मनुष्य-मूर्तियाँ सिन्धुकालीन मनुष्य-मूर्तियों से बहुत सादृश्य रखती हैं।

किंग—हिस्ट्री आफ सुमेर एण्ड एक्कड, फलक न० १६।

समकालीन उर से उपलब्ध मिट्टी की मनुष्य-मूर्तियों के सिर भी वैसे ही पशुओं के सिरों के समान हैं, जैसे गारा से प्राप्त मुद्रामो पर खुदी हुई मूर्तियों तथा सूसा की कुम्भकला पर चित्रित मूर्तियों के हैं। कई विद्वानों के मत में इन पशु-मुख मूर्तियों का कुछ तान्त्रिक अभिप्राय था।

—एटविट्टी, ग्र० १५, न० ५८, पृ० १६३।

मनुष्य और पशुओं की मूर्तियाँ

मोहेजो-दडो की मूर्तियों की तरह हडप्पा की अधिकांश मूर्तियाँ भी पकी मिट्टी की हैं। वे सब हाथ की बनी हैं और उनके शरीर ठोस तथा चेहरे पक्षियों जैसे हैं। मुख और आँखों की अभिव्यक्ति चिपकाई हुई मिट्टी की गोलियों से की गई है (फलक ३६, ख, घ-ण)। मुख की प्रतीक गोली में लकड़ी से गहरी रेखा डालकर मुखरंध्र को दिखलाया गया है। टाँगें और भुजाएँ मिट्टी की गोल बस्तियों की बनी हैं। इनमें हाथ पाँव की अंगुलियों की अभिव्यक्ति नहीं की गई। नाक, जो बहुत ऊँची और बेढब है, चिपका कर नहीं किन्तु चेहरे की मिट्टी को अंगुलियों से दबा कर बनाई गई थी। नासावश प्रायः मस्तक के समतल है परन्तु कान किसी भी मूर्ति के नहीं बने हैं। अपने विकृति पशुसमान चेहरों के कारण सिन्धुकालीन मनुष्य-मूर्तियों की तुलना मेसोपोटेमिया और ईरान की प्राचीनतम मूर्तियों से की जा सकती है^१। डॉ० मेके का विचार है कि सिन्धुकालीन बहुत सी मनुष्य मूर्तियाँ आरम्भ में लाल-काले दौरगी चित्रों से चित्रित थी।

पार्थिव मनुष्य मूर्तियाँ हडप्पा और मोहेजो-दडो के अतिरिक्त भारत के ऐतिहासिक काल के खडहरो में भी व्यापक रूप से मिली हैं। समकालीन सामाजिक जीवन के चित्रण की अभिलाषा मानव हृदय में सदा प्रबल रही है। इसे मूर्त स्वरूप देने के लिये स्वभावतः उसने मिट्टी जैसे वेमोल के माध्य से बहुत काम लिया। मनुष्य के सामाजिक, धार्मिक और नैतिक जीवन की मूर्त अभिव्यक्ति में मिट्टी के खिलौनों ने प्रमुख भाग लिया है। इनका और भी महत्त्व इस बात में है कि लोकप्रिय कला

१ पशु-समान चेहरो और कुरूप आकृतियों के विषय में ईरान के प्रागैतिहासिक खडहर 'अनौ' से प्राप्त मनुष्य-मूर्तियाँ सिन्धुकालीन मनुष्य-मूर्तियों से बहुत सादृश्य रखती हैं।

किंग—हिस्ट्री आफ सुमेर एण्ड एक्कड, फलक न० १६।

समकालीन उर से उपलब्ध मिट्टी की मनुष्य-मूर्तियों के सिर भी वैसे ही पशुओं के सिरों के समान हैं, जैसे गारा से प्राप्त मुद्राओं पर खुदी हुई मूर्तियों तथा सूसा की कुम्भकला पर चित्रित मूर्तियों के हैं। कई विद्वानों के मत में इन पशु-मुख मूर्तियों का कुछ तान्त्रिक अभिप्राय था।

—एटविट्टी, ग्र० १५, न० ५८, पृ० १६३।

होने के कारण इसमें निम्नस्तर के साधारण लोगों के जीवन का चित्रण है। इस दृष्टिकोण से जब हम सिन्धुकालीन खिलौनों का अध्ययन करते हैं तो पता लगता है कि इनमें हजारों वर्ष पुरानी प्रथाओं और रीति-रिवाजों का अनमोल कोष भरा पड़ा है। इनके द्वारा चिरकाल से काल-नाभ में विलीन मानव समाज के वेश, भूषा, व्यवसाय आदि का विशद विवरण मिलता है। यह दरिद्रनारायण की कला है और इससे हम प्रागैतिहासिक काल का अधिक ज्ञान प्राप्त कर सकते हैं। पत्थर, शख, हाथीदाँत आदि बहुमूल्य तथा दुर्प्राप्य माध्यमों की बनी हुई वस्तुओं से यह ज्ञान प्राप्त करना सम्भव नहीं।

सिन्धुकालीन मनुष्य-मूर्तियों में साठ प्रतिशत के लगभग स्त्रियाँ हैं और शेष पुरुष। मूर्तियाँ स्थान और आसीन दोनों मुद्राओं में पाई गई हैं। खड़ी स्त्री-मूर्तियाँ जो सिरों पर उन्नत शिरोवेष्टन, गलहार, मेखला और कटिवस्त्र पहने हैं सम्भवतः मातृदेवी की प्रतिकृतियाँ हैं। उनमें से कई एक अपने दोनों हाथों से शिरोवेष्टन को छू रही हैं मानो अभिवादन कर रही हों। ऊपर वर्णन किया जा चुका है कि इस अभिवादन मुद्रा का तात्पर्य सम्भवतः सिन्धु-युग के अश्वत्थाघिष्ठातृ परमदेवता के प्रतीक शृगमुकुट का आदर करना था। असाधारण स्त्री मूर्तियों में कई एक उल्लेखनीय हैं—एक गर्भवती स्त्री, दूसरी अपने हाथ में एक गोल वस्तु (रोटी ?) और तीसरी सींगे वाला मुकुट (शृगमुकुट) उठाये हुए है। कई स्त्रियाँ बच्चों को स्तन पिला रही हैं, एक के सिर पर पुष्पमाला है (फलक ३५, ग, ब) और एक दूसरी स्त्री अपनी काँख में खड़ी पैदी की थाली उठाये हुए है।

मृण्मय पुरुष-मूर्तियाँ प्रायः सभी नग्न हैं। कई खड़ी और कई बैठी हैं। उनका केशविन्यास कई प्रकार का है। कई मूर्तियाँ गलों में हार पहने हैं। कई के सिरों पर स्त्रियों की तरह लंबे केश और कई के सिर मुंडित हैं। उनकी मूँछें मुड़ी हुई और दाढ़ियाँ छोटी तथा कुछ नुकीली हैं (फलक ३६, ड, छ)। कई के गले में कालर (फलक ३६, ज, ब) और मस्तक पर सिंगार पट्टी है। कई पुरुष टाँगें समेट और दोनों भुजाओं से उन्हें दबाकर चूड़ों के बल इस प्रकार बैठे हैं जैसे ग्रामीण लोग शीतकाल में प्रायः धूप सेकने बैठते हैं (फलक ३६, झ)। एक और विचित्र आसन मुद्रा है जिसमें मनुष्य ने टाँगें लंबी तानी हैं और हाथ नमस्कार मुद्रा में छाती पर रखे हैं (फलक ३६, ट)। पूर्वोक्ति दोनों मुद्राएँ किसी धार्मिक अभिप्राय की प्रतीत होती हैं। शायद ये मनुष्य देवपूजा अथवा किसी साधना में सलग्न हैं। एक पुरुष की मुद्रा से ऐसा मालूम होता है मानो वह व्यायाम कर रहा हो। उसकी दोनों भुजाएँ पीछे की ओर तनी हैं और घुटने कुछ बाहर की निकले हैं। एक मनुष्य ने अपने लंबे केशों को चोटी के आकार में सजाया है, दूसरा गले में दुपट्टा पहने है (फलक ३६, न)

होने के कारण इसमें निम्नस्तर के साधारण लोगों के जीवन का चित्रण है। इस दृष्टिकोण से जब हम सिन्धुकालीन खिलौनों का अध्ययन करते हैं तो पता लगता है कि इनमें हजारों वर्ष पुरानी प्रथाओं और रीति-रिवाजों का अनमोल कोष भरा पड़ा है। इनके द्वारा चिरकाल से काल-नर्भ में विलीन मानव समाज के वेश, भूषा, व्यवसाय आदि का विशद विवरण मिलता है। यह दरिद्रनारायण की कला है और इससे हम प्रागैतिहासिक काल का अधिक ज्ञान प्राप्त कर सकते हैं। पत्थर, शख, हाथीदाँत आदि बहुमूल्य तथा दुःप्राप्य माध्यमों की बनी हुई वस्तुओं से यह ज्ञान प्राप्त करना सम्भव नहीं।

सिन्धुकालीन मनुष्य-मूर्तियों में साठ प्रतिशत के लगभग स्त्रियाँ हैं और शेष पुरुष। मूर्तियाँ स्थान और आसीन दोनों मुद्राओं में पाई गई हैं। खड़ी स्त्री-मूर्तियाँ जो सिरों पर उन्नत शिरोवेष्टन, गलहार, मेखला और कटिवस्त्र पहने हैं सम्भवतः मातृदेवी की प्रतिकृतियाँ हैं। उनमें से कई एक अपने दोनों हाथों से शिरोवेष्टन को छू रही हैं मानो अभिवादन कर रही हों। ऊपर वर्णन किया जा चुका है कि इस अभिवादन मुद्रा का तात्पर्य सम्भवतः सिन्धु-युग के अश्वत्थाधिष्ठातृ परमदेवता के प्रतीक शृगमुकुट का आदर करना था। असाधारण स्त्री मूर्तियों में कई एक उल्लेखनीय हैं—एक गर्भवती स्त्री, दूसरी अपने हाथ में एक गोल वस्तु (रोटी ?) और तीसरी सींगे वाला मुकुट (शृगमुकुट) उठाये हुए है। कई स्त्रियाँ बच्चों को स्तन पिला रही हैं, एक के सिर पर पुष्पमाला है (फलक ३५, ग, ब) और एक दूसरी स्त्री अपनी काँख में खड़ी पैदी की थाली उठाये हुए है।

मृण्मय पुरुष-मूर्तियाँ प्रायः सभी नग्न हैं। कई खड़ी और कई बैठी हैं। उनका केशविन्यास कई प्रकार का है। कई मूर्तियाँ गलों में हार पहने हैं। कई के सिरों पर स्त्रियों की तरह लंबे केश और कई के सिर मुंडित हैं। उनकी मूर्तियाँ मुड़ी हुई और दाढ़ियाँ छोटी तथा कुछ नुकीली हैं (फलक ३६, ड, छ)। कई के गले में कालर (फलक ३६, ज, ब) और मस्तक पर सिंगार पट्टी है। कई पुरुष टाँगें समेट और दोनों भुजाओं से उन्हें दबाकर चूड़ों के बल इस प्रकार बैठे हैं जैसे ग्रामीण लोग शीतकाल में प्रायः धूप सेकने बैठते हैं (फलक ३६, झ)। एक और विचित्र आसन मुद्रा है जिसमें मनुष्य ने टाँगें लंबी तानी हैं और हाथ नमस्कार मुद्रा में छाती पर रखे हैं (फलक ३६, ट)। पूर्वोक्ति दोनों मुद्राएँ किसी धार्मिक अभिप्राय की प्रतीत होती हैं। शायद ये मनुष्य देवपूजा अथवा किसी साधना में सलग्न हैं। एक पुरुष की मुद्रा से ऐसा मालूम होता है मानो वह व्यायाम कर रहा हो। उसकी दोनों भुजाएँ पीछे की ओर तनी हैं और घुटने कुछ बाहर की निकले हैं। एक मनुष्य ने अपने लंबे केशों को चोटी के आकार में सजाया है, दूसरा गले में दुपट्टा पहने है (फलक ३६, न)

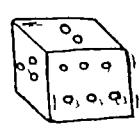

क

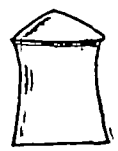

ख



ग



घ



ङ



च



छ

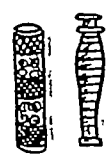

ज



झ



ञ

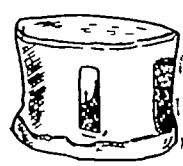

ट

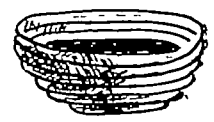

ठ

अन्त्याक्षर

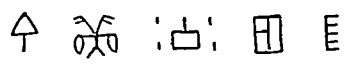

आरम्भाक्षर



ड



ण

ढ

फलक ४५ खिलौने तथा विनोद की वस्तुएं

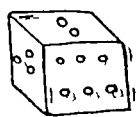

क



ख



ग



घ



ङ



च



छ

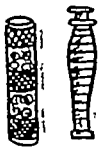

ज

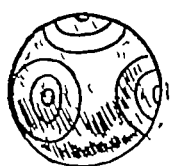

झ



ञ

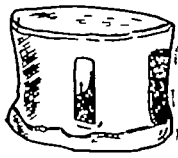

ट



ठ

अन्त्याक्षर

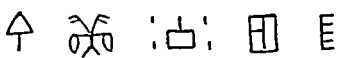

आरम्भाक्षर



ड



ण

ढ

फलक ४५ खिलौने तथा विनोद की वस्तुएं

अक्षो का रहस्य फँके जाने के अनन्तर इनकी अपेक्षाकृत स्थिति पर निर्भर था। हडप्पा में एक शलाकाकार तथाकथित अक्ष के एक सिरे पर तबि की टोपी चढ़ी थी जिससे प्रतीत होता था कि सम्भवतः ये किसी हार का लटकन था। हो सकता है कि इन अक्षों में से कई एक शायद लटकनो या तावीजो के रूप में प्रयोग में आते थे और इन पर जो निशान अंकित हैं उनका कुछ तांत्रिक रहस्य हो।

पत्थर, फेंम, मिट्टी आदि के बने हुए लिंगाकार शकुओं में भी कई सम्भवतः खेलने के मोहरे ही होंगे (फलक ४५, ख)। इनका एक बड़ा समुदाय जो हडप्पा से मिला शायद क्रीडा या अलकरण का साधन था। सिंधु-निवासियों के पास खेलें खेलने के लिए क्रीडापट्ट भी थे। एक बड़ी ईंट जिस पर आड़ी टेढ़ी रेखाओं के परस्पर काटने से कोष्ठ बने थे शायद इसी प्रयोजन का एक क्रीडा-फलक था। मोहेजो-दडो में एक पकी मिट्टी के फलक (टाईल) पर त्रिभुज बने थे जिनमें से एक में 'धर' का प्रतीक एक चिह्न अंकित था। मिश्र और सुमेर के प्राचीन खण्डहरों में भी क्रीडापट्ट मिले थे। वच्चे गोलियाँ खेलते थे। कई एक गोलियाँ जिन पर ममान केन्द्र वृत्त बने हैं खेल की ही वस्तुएँ थी (फलक ४५, भ)।

स्वभाव और रीति-रिवाज—सिंधु निवासी भारी मांसभक्षक थे। इसका समर्थन हडप्पा और मोहेजो-दडो के टीलो में गो-जाति के पशुओं की हड्डियों के अस्वारों से होता है। लोग आखेट के शौकीन थे। कुत्ते और मुर्ग को पालते थे। परन्तु इस बात का पता नहीं कि वे कुत्तों से शिकार करते थे या नहीं। सम्भवतः मुर्गों का द्वन्द्व युद्ध एक विनोद समझा जाता था। सूअर और दूसरे जंगली जानवरों को जाल आदि से पकड़ना और मछलियों का शिकार करना लोकप्रिय विनोद और व्यवसाय भी थे। गेहूँ और जौ उनके प्रधान अन्न थे। परन्तु फल, दूध, दही, माखन आदि भी खाद्य वस्तुएँ थी। सांभर और वारह सींगे के सींग, पीली हरताल, शिलाजीत, आदि वस्तुएँ औषधियों के काम आती थी। शिलाजीत नेपाल के पहाड़ी इलाकों से आती थी। यह हिमालय की चट्टानों से एक प्रकार का स्राव निकलता है जिसे इकट्ठा करके पहाड़ी लोग आज भी मैदानों में ले आते हैं और अजीर्ण तथा यकृत की बीमारियों के लिए दवाई के रूप में बेचते हैं।

अक्षो का रहस्य फँके जाने के अनन्तर इनकी अपेक्षाकृत स्थिति पर निर्भर था। हडप्पा में एक शलाकाकार तथाकथित अक्ष के एक सिरे पर तबि की टोपी चढ़ी थी जिससे प्रतीत होता था कि सम्भवतः ये किसी हार का लटकन था। हो सकता है कि इन अक्षों में से कई एक शायद लटकनों या तावीजों के रूप में प्रयोग में आते थे और इन पर जो निशान अंकित हैं उनका कुछ तांत्रिक रहस्य हो।

पत्थर, फेंम, मिट्टी आदि के बने हुए लिंगाकार शकुओं में भी कई सम्भवतः खेलने के मोहरे ही होंगे (फलक ४५, ख)। इनका एक बड़ा समुदाय जो हडप्पा से मिला शायद क्रीडा या अलकरण का साधन था। सिंधु-निवासियों के पास खेलें खेलने के लिए क्रीडापट्ट भी थे। एक बड़ी ईंट जिस पर आड़ी टेढ़ी रेखाओं के परस्पर काटने से कोष्ठ बने थे शायद इसी प्रयोजन का एक क्रीडा-फलक था। मोहेजो-दडो में एक पकी मिट्टी के फलक (टाईल) पर त्रिभुज बने थे जिनमें से एक में 'धर' का प्रतीक एक चिह्न अंकित था। मिश्र और सुमेर के प्राचीन खण्डहरों में भी क्रीडापट्ट मिले थे। वच्चे गोलियाँ खेलते थे। कई एक गोलियाँ जिन पर ममान केन्द्र वृत्त बने हैं खेल की ही वस्तुएँ थी (फलक ४५, भ)।

स्वभाव और रीति-रिवाज—सिंधु निवासी भारी मांसभक्षक थे। इसका समर्थन हडप्पा और मोहेजो-दडो के टीलों में गो-जाति के पशुओं की हड्डियों के अस्वारों से होता है। लोग आखेट के शौकीन थे। कुत्ते और मुर्ग को पालते थे। परन्तु इस बात का पता नहीं कि वे कुत्तों से शिकार करते थे या नहीं। सम्भवतः मुर्गों का द्वन्द्व युद्ध एक विनोद समझा जाता था। सूअर और दूसरे जंगली जानवरों को जाल आदि से पकड़ना और मछलियों का शिकार करना लोकप्रिय विनोद और व्यवसाय भी थे। गेहूँ और जौ उनके प्रधान अन्न थे। परन्तु फल, दूध, दही, माखन आदि भी खाद्य वस्तुएँ थी। सांभर और वारह सींगे के सींग, पीली हरताल, शिलाजीत, आदि वस्तुएँ औषधियों के काम आती थी। शिलाजीत नेपाल के पहाड़ी इलाकों से आती थी। यह हिमालय की चट्टानों से एक प्रकार का स्राव निकलता है जिसे इकट्ठा करके पहाड़ी लोग आज भी मैदानों में ले आते हैं और अजीर्ण तथा यकृत की बीमारियों के लिए दवाई के रूप में बेचते हैं।

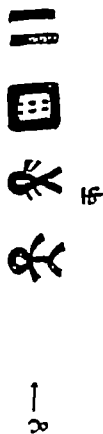
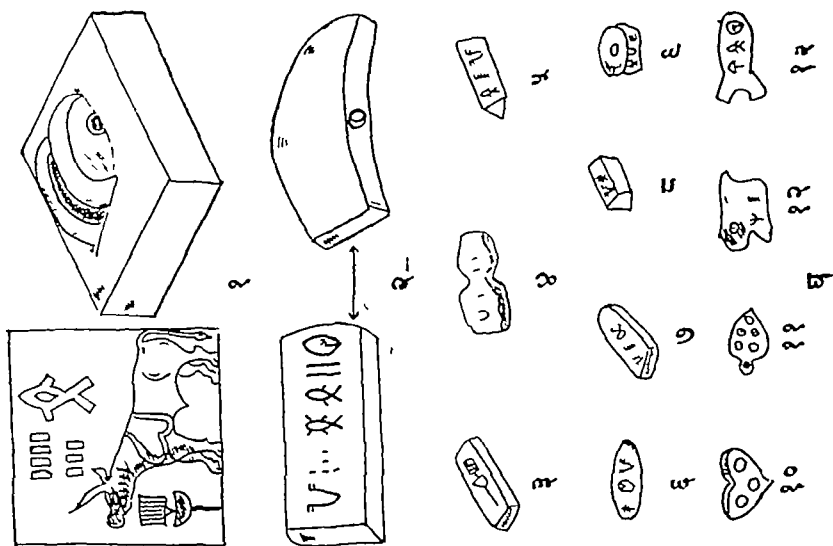

स

मौलिक मनुष्याक्षर

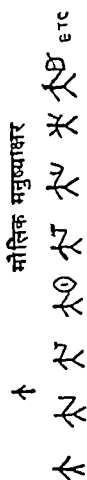

मौलिक मत्स्य-अक्षर

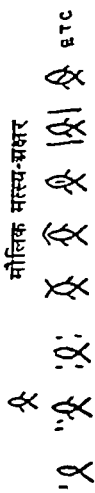

ग

फलक ४६ सिन्धु-कालीन मुद्राएँ तथा चित्र-लिपि

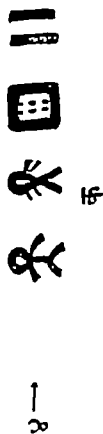
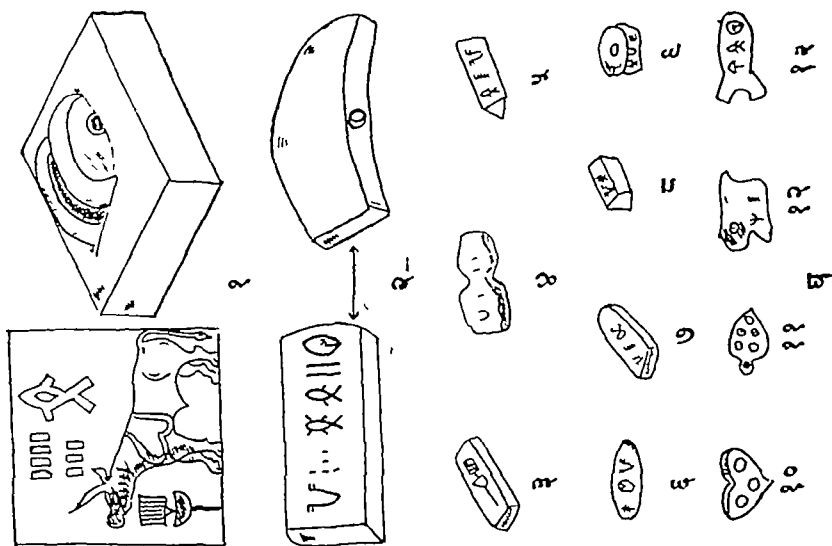

स

मौलिक मनुष्याक्षर

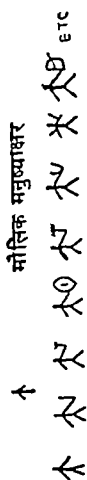

मौलिक मत्स्य-अक्षर

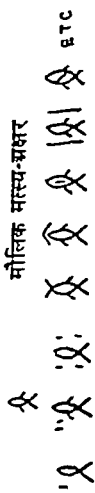

ग

फलक ४६ सिन्धु-कालीन मुद्राएँ तथा चित्र-लिपि

BASIC SIGNS

सिन्धुलिपि के मौलिक चिह्न



२

२

सिन्धुलिपि

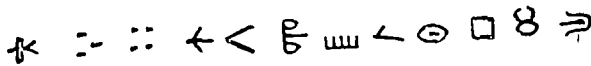

ब्राह्मीलिपि



फलक ४७ (क) सिन्धु-लिपि से ब्राह्मी-लिपि के सादृश्य ।
 (ख) सिन्धु-लिपि के मौलिक चित्राक्षर ।

BASIC SIGNS
सिन्धुलिपि के मौलिक चिह्न

सिन्धुलिपि

- (घ)
- (ङ)
- (च)
- ka (क)
- ga (ग)
- cha (घ)
- ja (ज)
- la (ल)
- tha (थ)
- ka (क)
- ma (म)
- ya (य)

ब्राह्मीलिपि

-
-
-
- +
- ∧
- ∩
- E
- <
- ⊙
-
- ∞
-
- ≡

- 1.)
- ∧
- ×
- ⊙
- +
- ∩
- ∞
-
- ≡

ख 2 2

फलक ४७ (क) सिन्धु-लिपि से ब्राह्मी-लिपि के सादृश्य ।
(ख) सिन्धु-लिपि के मौलिक चित्राक्षर ।

BASIC SIGNS

सिन्धुलिपि के मौलिक चिह्न

सिन्धुलिपि	० (a)	१ (b)	२ (c)	३ (d)	४ (e)	५ (f)	६ (g)	७ (h)	८ (i)	९ (j)	१० (k)	११ (l)	१२ (m)	१३ (n)	१४ (o)	१५ (p)	१६ (q)
ब्राह्मीलिपि	२	३	४	५	६	७	८	९	१०	११	१२	१३	१४	१५	१६	१७	१८
	१	२	३	४	५	६	७	८	९	१०	११	१२	१३	१४	१५	१६	१७

फलक ४७ (क) सिन्धु-लिपि से ब्राह्मी-लिपि के सादृश्य ।
 (ख) सिन्धु-लिपि के मौलिक चित्राक्षर ।

BASIC SIGNS

सिन्धुलिपि के मौलिक चिह्न

सिन्धुलिपि	० (a)	१ (b)	२ (c)	३ (d)	४ (e)	५ (f)	६ (g)	७ (h)	८ (i)	९ (j)	१० (k)	११ (l)	१२ (m)	१३ (n)	१४ (o)	१५ (p)	१६ (q)
ब्राह्मीलिपि	२	३	४	५	६	७	८	९	१०	११	१२	१३	१४	१५	१६	१७	१८
	१	२	३	४	५	६	७	८	९	१०	११	१२	१३	१४	१५	१६	१७

फलक ४७

- (क) सिन्धु-लिपि से ब्राह्मी-लिपि के सादृश्य ।
- (ख) सिन्धु-लिपि के मौलिक चित्राक्षर ।

रेखाओं के द्वारा किया जाता था जो कभी-कभी अकेली परन्तु अक्सर दो या अधिक की सख्या में होती थी ।

कुछ भी हो, जहाँ तक आरम्भ और अन्त्य अक्षरों का सम्बन्ध है मुझे उनकी युक्ति की निर्दोषता में बहुत सन्देह है । उनका निर्णय इस कल्पना पर आधारित है कि मिश्र और सुमेर की चित्र-लिपियों की तरह सिन्धु-लिपि भी दाएँ से बाएँ को लिखी जाती थी । अन्त प्रमाणों के आधार पर विश्वस्त रूप से कहा जा सकता है कि अशोक कालीन ब्राह्मी-लिपि की तरह प्रागैतिहासिक सिन्धु-लिपि भी दाएँ से बाएँ को ही लिखी जाती थी ।

सिन्धु-लिपि और ब्राह्मी-लिपि—प्रो० लेंगडन ने सिन्धु और ब्राह्मी-लिपियों में बहुत से सादृश्य दिखलाये हैं । उनका विश्वास है कि ब्राह्मी का जन्म सिन्धु-लिपि से हुआ था^१, क्योंकि ब्राह्मी के बहुत से अक्षर सिन्धु-लिपि के चित्राक्षरों के समान-रूप हैं (फलक ४७, क) । न केवल यही, किन्तु ब्राह्मी-लिपि की सहायता से उन्होंने सिन्धु-लिपि के कई चित्राक्षरों का आनुमानिक ध्वन्यात्मक मूल्य भी आका है । उनके विचार में सिन्धु-लिपि में स्वर-व्यंजन मयोग से उच्चारण-समर्थ पदांश (सिलेबल) का इस प्रकार विकास नहीं हुआ था जैसा कि ब्राह्मी में पाया जाता है । लेंगडन तथा स्मिथ की सम्मति में सिन्धु-लिपि का सम्बन्ध न तो सुमेरियन और न ही इलम की प्राचीन लिपियों में है । पहले विद्वान् के मत में इन लिपि के अक्षर सुमेर की चित्रमय तथा कीलाक्षर लिपियों की अपेक्षा मिश्र की चित्र-लिपि से अधिक नमानता रखते हैं । ऐसा होने पर भी सिन्धु-लिपि में लगमात्रा आदि लगाने की व्यवस्था एक ऐसी विलक्षणता है जो विदेशीय चित्रलिपियों में नहीं पाई जाती । ब्राह्मी तथा सिन्धु-लिपियों में सम्बन्ध यद्यपि अभी स्पष्ट नहीं, फिर भी निष्कल रूप में कहा जा सकता है कि ब्राह्मी का सिन्धु-लिपि से दूर का परम्परा-सम्बन्ध अवश्य था, क्योंकि इन दोनों के मध्यकाल की कोई लिपि अभी उपलब्ध नहीं हुई इसलिए ब्राह्मी के क्रमिक विकास की अन्तर्दशाओं का जानना कठिन है ।

आज से एक शताब्दी पहले भारत के विख्यात पुरातत्त्वज्ञ सर एलेग्जैंडर कनिंघम ने अनुमान लगाया था कि ब्राह्मी-लिपि किसी भारतीय चित्र-लिपि की सन्तान होनी चाहिए । वेबर और व्युत्लर ने ब्राह्मी को फिनिशियन लिपि से, इजाक टेलर ने अरब की मेवियन लिपि से, और डीकने अमीरिया और वेवीलन की कीलाक्षर लिपि में प्रादुर्भूत माना था । परन्तु लेंगडन की सम्मति में इन विद्वानों की ये सब कल्पनाएँ निर्मूल एव निरर्थक मिथ्य हुई हैं । गैड ने सिन्धु-लिपि के कई चित्राक्षरों

रेखाओं के द्वारा किया जाता था जो कभी-कभी अकेली परन्तु अक्सर दो या अधिक की सख्या में होती थी ।

कुछ भी हो, जहाँ तक आरम्भ और अन्त्य अक्षरों का सम्बन्ध है मुझे उनकी युक्ति की निर्दोषता में बहुत सन्देह है । उनका निर्णय इस कल्पना पर आधारित है कि मिश्र और सुमेर की चित्र-लिपियों की तरह सिन्धु-लिपि भी दाएँ से बाएँ को लिखी जाती थी । अन्त प्रमाणों के आधार पर विश्वस्त रूप से कहा जा सकता है कि अशोक कालीन ब्राह्मी-लिपि की तरह प्रागैतिहासिक सिन्धु-लिपि भी दाएँ से बाएँ को ही लिखी जाती थी ।

सिन्धु-लिपि और ब्राह्मी-लिपि—प्रो० लेंगडन ने सिन्धु और ब्राह्मी-लिपियों में बहुत से सादृश्य दिखलाये हैं । उनका विश्वास है कि ब्राह्मी का जन्म सिन्धु-लिपि से हुआ था^१, क्योंकि ब्राह्मी के बहुत से अक्षर सिन्धु-लिपि के चित्राक्षरों के समान-रूप हैं (फलक ४७, क) । न केवल यही, किन्तु ब्राह्मी-लिपि की सहायता से उन्होंने सिन्धु-लिपि के कई चित्राक्षरों का आनुमानिक ध्वन्यात्मक मूल्य भी आका है । उनके विचार में सिन्धु-लिपि में स्वर-व्यंजन मयोग से उच्चारण-समर्थ पदांश (सिलेबल) का इस प्रकार विकास नहीं हुआ था जैसा कि ब्राह्मी में पाया जाता है । लेंगडन तथा स्मिथ की सम्मति में सिन्धु-लिपि का सम्बन्ध न तो सुमेरियन और न ही इलम की प्राचीन लिपियों में है । पहले विद्वान् के मत में इन लिपि के अक्षर सुमेर की चित्रमय तथा कीलाक्षर लिपियों की अपेक्षा मिश्र की चित्र-लिपि से अधिक नमानता रखते हैं । ऐसा होने पर भी सिन्धु-लिपि में लगमात्रा आदि लगाने की व्यवस्था एक ऐसी विलक्षणता है जो विदेशीय चित्रलिपियों में नहीं पाई जाती । ब्राह्मी तथा सिन्धु-लिपियों में सम्बन्ध यद्यपि अभी स्पष्ट नहीं, फिर भी निष्कल रूप में कहा जा सकता है कि ब्राह्मी का सिन्धु-लिपि से दूर का परम्परा-सम्बन्ध अवश्य था, क्योंकि इन दोनों के मध्यकाल की कोई लिपि अभी उपलब्ध नहीं हुई इसलिए ब्राह्मी के क्रमिक विकास की अन्तर्दशाओं का जानना कठिन है ।

आज से एक शताब्दी पहले भारत के विख्यात पुरातत्त्वज्ञ सर एलेग्ज़ैंडर कनिंघम ने अनुमान लगाया था कि ब्राह्मी-लिपि किसी भारतीय चित्र-लिपि की सन्तान होनी चाहिए । वेबर और व्युत्लर ने ब्राह्मी को फिनिशियन लिपि से, इजाक टेलर ने अरब की मेवियन लिपि से, और डीकने अमीरिया और वेवीलन की कीलाक्षर लिपि में प्रादुर्भूत माना था । परन्तु लेंगडन की सम्मति में इन विद्वानों की ये सब कल्पनाएँ निर्मूल एव निरर्थक मिथ्य हुई हैं । गैड ने सिन्धु-लिपि के कई चित्राक्षरों

नुसार इस पर खुदे हुए लेख और अभिप्राय प्राक्-सार्गनिकाल के हैं। इस पर उत्कीर्ण 'पशु पक्ति' अभिप्राय सुमेर तथा इलम की प्राचीनतम कला-शैली का व्यजक है। इस मुद्रा पर खुदे हुए लेख में छ चित्राक्षर हैं (फलक ४६, क १)। लेख के अतिरिक्त दो सींगो वाला बेल भी इस पर खुदा है और डैन के सामने टोकरा घरा है। सुमेरियन टककला में 'बेल और टोकरा' अभिप्राय (फलक १५, क) अज्ञात है। डा० डि सज्जाक को लगाश के खण्डहर में एक वृत्ताकार छापमुद्रा मिली थी। इस खण्डहर में ३००० ईसापूर्व के बाद की अभी तक कोई वस्तु नहीं मिली। इसलिए यह मुद्रा भी प्राक् सार्गन काल की ही है। यह कुछ हरे रंग के कोमल पत्थर की बनी है और इस पर एक पचाक्षरी लेख (फलक ४६, क २) उत्कीर्ण है। इसी खण्डहर से प्राप्त खडिया पत्थर की बनी सिन्धु-शैली की एक और मुद्रा डा० थ्यूरो-डेंगिन ने प्रकाशित की थी जो इस समय लूवर संग्रहालय में सुरक्षित है। इस पर सिन्धु-लिपि के छ चित्राक्षर खुदे हैं जैसा कि फलक ४६, क ३ में प्रदर्शित हैं^१। इसी प्रकार की प्राक्-सार्गनिकाल की एक और मुद्रा डा० मेके को किश खण्डहर की खुदाई में रणदेवता इल-खावा के मन्दिर में राजा सम्सु-इलुना के फर्श के नीचे मिली थी। इस पर केवल चार चित्राक्षर खुदे हैं (फलक ४६, क ४)।

पश्चिमी एशिया से सम्पर्क—सिन्धु-सभ्यता के काल-निर्णय-प्रसंग में डा० मार्टीमर व्हीलर और प्रो० पिगट सिन्धु-शैली की पूर्वोक्त मुद्राओं का उल्लेख करते हैं। उनका कथन है कि "इन ३० मुद्राओं में केवल १२ ही ऐसी हैं जिनके काल के सम्बन्ध में विश्वस्त रूप से निर्णय हो सका है। इन १२ में से केवल एक या दो ही प्राक्-सार्गनिकाल की हैं और बाकी या तो सार्गन के काल की या उससे भी बाद की हैं।" इस साक्ष्य के आधार पर वे इस निर्णय पर पहुँचे कि सिन्धु-प्रान्त और मेसोपोटेमिया में परस्पर जो सम्पर्क हुए वे सार्गनिकाल (२४वीं शती ई० पू०) में ही घटित हुए होंगे।

परन्तु डा० व्हीलर का यह निर्णय निर्दोष नहीं है। यह कहना कि मेसोपोटेमिया में उत्खात १२ सिन्धु-मुद्राओं में केवल एक या दो ही प्राक्-सार्गनिकाल की हैं, अयुक्त है। प्रो० लैंगडन का दृढ़ विश्वास है कि इनमें कम से कम चार या पाँच मुद्राएँ इस काल की हैं। इसके अतिरिक्त यह भी सम्भावना है कि अज्ञातकाल शेष १८ मुद्राओं में से शायद कुछ और भी इसी काल की थी। मेसोपोटेमिया में प्राक्-सार्गनिकाल की सिन्धु-मुद्राओं की उपलब्धि ही एक ऐसा अकाट्य प्रमाण है जो सिद्ध करता है कि तीसरी सत्सत्तावदी के आरम्भ में सिन्धु-सभ्यता का पश्चिमी एशिया के

१ मार्शल—मोहेजो-दडो एण्ड दि इडस सिविलाइजेशन, ग्रन्थ २, पृष्ठ ४२५।

नुसार इस पर खुदे हुए लेख और अभिप्राय प्राक्-सागनिकाल के हैं। इस पर उत्कीर्ण 'पशु पक्ति' अभिप्राय सुमेर तथा इलम की प्राचीनतम कला-शैली का व्यजक है। इस मुद्रा पर खुदे हुए लेख में छ चित्राक्षर हैं (फलक ४६, क १)। लेख के अतिरिक्त दो सींगो वाला बेल भी इस पर खुदा है और डैन के सामने टोकरा घरा है। सुमेरियन टककला में 'बेल और टोकरा' अभिप्राय (फलक १५, क) अज्ञात है। डा० डि सज्जाक को लगाश के खण्डहर में एक वृत्ताकार छापमुद्रा मिली थी। इस खण्डहर में ३००० ईसापूर्व के बाद की अभी तक कोई वस्तु नहीं मिली। इसलिए यह मुद्रा भी प्राक् सागनिकाल की ही है। यह कुछ हरे रंग के कोमल पत्थर की बनी है और इस पर एक पचाक्षरी लेख (फलक ४६, क २) उत्कीर्ण है। इसी खण्डहर से प्राप्त खडिया पत्थर की बनी सिन्धु-शैली की एक और मुद्रा डा० थ्यूरो-डेंगिन ने प्रकाशित की थी जो इस समय लूवर संग्रहालय में सुरक्षित है। इस पर सिन्धु-लिपि के छ चित्राक्षर खुदे हैं जैसा कि फलक ४६, क ३ में प्रदर्शित हैं^१। इसी प्रकार की प्राक्-सागनिकाल की एक और मुद्रा डा० मेके को किश खण्डहर की खुदाई में रणदेवता इल-बावा के मन्दिर में राजा सम्सु-इलुना के फर्श के नीचे मिली थी। इस पर केवल चार चित्राक्षर खुदे हैं (फलक ४६, क ४)।

पश्चिमी एशिया से सम्पर्क—सिन्धु-सभ्यता के काल-निर्णय-प्रसंग में डा० मार्टीमर व्हीलर और प्रो० पिगट सिन्धु-शैली की पूर्वोक्त मुद्राओं का उल्लेख करते हैं। उनका कथन है कि "इन ३० मुद्राओं में केवल १२ ही ऐसी हैं जिनके काल के सम्बन्ध में विश्वस्त रूप से निर्णय हो सका है। इन १२ में से केवल एक या दो ही प्राक्-सागनिकाल की हैं और बाकी या तो सागनिक काल की या उससे भी बाद की हैं।" इस साक्ष्य के आधार पर वे इस निर्णय पर पहुँचे कि सिन्धु-प्रान्न और मेसोपोटेमिया में परस्पर जो सम्पर्क हुए वे सागनिकाल (२४वीं शती ई० पू०) में ही घटित हुए होंगे।

परन्तु डा० व्हीलर का यह निर्णय निर्दोष नहीं है। यह कहना कि मेसोपोटेमिया में उत्खात १२ सिन्धु-मुद्राओं में केवल एक या दो ही प्राक्-सागनिकाल की हैं, अयुक्त है। प्रो० लैंगडन का दृढ़ विश्वास है कि इनमें कम से कम चार या पाँच मुद्राएँ इस काल की हैं। इसके अतिरिक्त यह भी सम्भावना है कि अज्ञातकाल शेष १८ मुद्राओं में से शायद कुछ और भी इसी काल की थी। मेसोपोटेमिया में प्राक्-सागनिकाल की सिन्धु-मुद्राओं की उपलब्धि ही एक ऐसा अकाट्य प्रमाण है जो सिद्ध करता है कि तीसरी सहस्राब्दी के आरम्भ में सिन्धु-सभ्यता का पश्चिमी एशिया के

१ मार्शल—मोहेजो-दडो एण्ड दि इडस सिविलाइजेशन, ग्रन्थ २, पृष्ठ ४२५।

पूर्व-निर्दिष्ट लिपि-साक्ष्य के साक्ष्य की विलकुल ही अवहेलना कर गए हैं। इसमें सन्देह नहीं कि यह साक्ष्य उनके द्वारा निर्धारित सिन्धु-सम्यता की तिथि के लिए घातक सिद्ध होता है। परन्तु काल-निर्णय में एक श्रद्धेय एवं दृढ प्रमाण होने के कारण इसकी उपेक्षा नहीं की जा सकती। लिपि-साक्ष्य के अतिरिक्त और भी बहुत से प्रमाण हैं जो डा० व्हीलर के सिद्धान्त पर कुठाराघात करते हैं और जिनसे सिन्धु-सम्यता के आरम्भकाल की सीमा चौथी सहस्राब्दी ई० पू० तक पहुँच जाती है।

वेंगडन, सिडने स्मिथ, गैड और हटर प्रमुख लिपि-शास्त्रियों का इस विषय में ऐकमत्य है कि मिश्र तथा सुमेरियन लिपियों के समान सिन्धु-लिपि भी दाएँ से बाएँ को लिखी जाती थी। परन्तु अपने मत के समर्थन में जो प्रमाण उन्होंने दिये हैं वे अधूरे तथा दोषग्रस्त हैं। इस लिपि के संगठन में जहाँ तक मैंने अनुसन्धान किया है उससे यही प्रतीत होता है कि ब्राह्मी के समान सिन्धु-लिपि भी बाएँ से दाएँ को ही लिखी जाती थी।

सन् १९२०-२१ से १९३०-३१ तक जो खननकार्य हडप्पा और मोहेजो-दडो में हुआ उसमें ३००० के लगभग लेखाकित मुद्राएँ और मुद्राछापें उपलब्ध हुई थी (फलक ४६, घ)। विधिपूर्वक छानबीन के अनन्तर इन पर उत्कीर्ण चित्राक्षरों की सूचियाँ सर जान मार्शल और श्री माधोसरूप वत्स ने अपने ग्रंथों में प्रकाशित की हैं। भावी अनुसन्धान के लिए जिज्ञासुओं को इनसे बहुत सहायता मिल सकती है। इन सूचियों में दिये हुए मौलिक अक्षरों तथा उनके रूपान्तरों की कुल संख्या ४५० के करीब है। परन्तु यदि इसमें १९३१ के बाद उपलब्ध चित्राक्षर भी मिला दें तो संख्या ६५० के लगभग पहुँच जाती है।

कई एक भारतीय तथा पाश्चात्य विद्वानों ने इस लिपि के पढ़ने का प्रशसनीय प्रयत्न किया है। परन्तु इन सब में डा० हटर का अनुसन्धान जो उनकी पुस्तक 'सिन्धु-लिपि हडप्पा एण्ड मोहेजो-दडो' में समाविष्ट है, सर्वश्रेष्ठ है, क्योंकि इसमें उन्होंने वैज्ञानिक रीति से इसे पढ़ने का प्रयत्न किया है। तथापि उनके सिद्धान्तों में कई एक आपत्तियाँ हैं जिनसे वे अशेषतः मान्य नहीं हो सकते। इनमें से उनका एक सिद्धान्त यह है कि सिन्धु-लिपि दाएँ से बाएँ को लिखी जाती थी। इसी प्रकार पूर्वोक्त सिद्धान्त पर आधारित कई मुद्राकित लेखों का जो अर्थ उन्होंने निश्चित किया है, वह भी श्रद्धेयता की कोटि तक नहीं पहुँचना। उदाहरणतः, उनका दावा है कि उन्होंने ऐसे शब्दों को पढ़ लिया है कि जिनका अर्थ 'भूमि का स्वामी', 'देवता', 'पुत्र', 'दास' आदि था, परन्तु यह सब शुद्धरूप से कपोलकल्पना मात्र ही है।

वस्तुतः यह लिपि अभी तक एक रहस्य ही बनी हुई है। कई एक विख्यात

पूर्व-निर्दिष्ट लिपि-साक्ष्य के साक्ष्य की विलकुल ही अवहेलना कर गए हैं। इसमें सन्देह नहीं कि यह साक्ष्य उनके द्वारा निर्धारित सिन्धु-सम्यता की तिथि के लिए घातक सिद्ध होता है। परन्तु काल-निर्णय में एक श्रद्धेय एवं दृढ प्रमाण होने के कारण इसकी उपेक्षा नहीं की जा सकती। लिपि-साक्ष्य के अतिरिक्त और भी बहुत से प्रमाण हैं जो डा० व्हीलर के सिद्धान्त पर कुठाराघात करते हैं और जिनसे सिन्धु-सम्यता के आरम्भकाल की सीमा चौथी सहस्राब्दी ई० पू० तक पहुँच जाती है।

वेंगडन, सिडने स्मिथ, गैड और हटर प्रमुख लिपि-शास्त्रियों का इस विषय में ऐकमत्य है कि मिश्र तथा सुमेरियन लिपियों के समान सिन्धु-लिपि भी दाएँ से बाएँ को लिखी जाती थी। परन्तु अपने मत के समर्थन में जो प्रमाण उन्होंने दिये हैं वे अधूरे तथा दोषग्रस्त हैं। इस लिपि के सगठन में जहाँ तक मैंने अनुसन्धान किया है उससे यही प्रतीत होता है कि ब्राह्मी के समान सिन्धु-लिपि भी बाएँ से दाएँ को ही लिखी जाती थी।

सन् १९२०-२१ से १९३०-३१ तक जो खननकार्य हडप्पा और मोहेजो-दडो में हुआ उसमें ३००० के लगभग लेखाकित मुद्राएँ और मुद्राछापें उपलब्ध हुई थी (फलक ४६, घ)। विधिपूर्वक छानबीन के अनन्तर इन पर उत्कीर्ण चित्राक्षरों की सूचियाँ सर जान मार्शल और श्री माधोसरूप वत्स ने अपने ग्रंथों में प्रकाशित की हैं। भावी अनुसन्धान के लिए जिज्ञासुओं को इनसे बहुत सहायता मिल सकती है। इन सूचियों में दिये हुए मौलिक अक्षरों तथा उनके रूपान्तरों की कुल संख्या ४५० के करीब है। परन्तु यदि इसमें १९३१ के बाद उपलब्ध चित्राक्षर भी मिला दें तो संख्या ६५० के लगभग पहुँच जाती है।

कई एक भारतीय तथा पाश्चात्य विद्वानों ने इस लिपि के पढ़ने का प्रशसनीय प्रयत्न किया है। परन्तु इन सब में डा० हटर का अनुसन्धान जो उनकी पुस्तक 'सिन्धु-लिपि हडप्पा एण्ड मोहेजो-दडो' में समाविष्ट है, सर्वश्रेष्ठ है, क्योंकि इसमें उन्होंने वैज्ञानिक रीति से इसे पढ़ने का प्रयत्न किया है। तथापि उनके सिद्धान्तों में कई एक आपत्तियाँ हैं जिनसे वे अशेषतः मान्य नहीं हो सकते। इनमें से उनका एक सिद्धान्त यह है कि सिन्धु-लिपि दाएँ से बाएँ को लिखी जाती थी। इसी प्रकार पूर्वोक्त सिद्धान्त पर आधारित कई मुद्राकित लेखों का जो अर्थ उन्होंने निश्चित किया है, वह भी श्रद्धेयता की कोटि तक नहीं पहुँचना। उदाहरणतः, उनका दावा है कि उन्होंने ऐसे शब्दों को पढ़ लिया है कि जिनका अर्थ 'भूमि का स्वामी', 'देवता', 'पुत्र', 'दास' आदि था, परन्तु यह सब शुद्धरूप से कपोलकल्पना मात्र ही है।

वस्तुतः यह लिपि अभी तक एक रहस्य ही बनी हुई है। कई एक विख्यात

मोहेजो-दडो नगर को भी सिन्धु-सभ्यता के लोगो ने प्रचण्ड बाढो के आतक से पीडित होकर ही छोडा था, न कि वैदिक आर्यों के प्रचण्ड आक्रमणो के कारण ।

ईसापूर्व २५००-१५०० की तिथि, जो सिन्धु-सभ्यता के समस्त जीवन-काल के लिये अब व्यवहार में आ रही है, भी डाक्टर व्हीलर की पूर्वोक्त हडप्पा-खुदाई पर ही आधारित है । आश्चर्य की बात है कि अपनी खुदाई की स्तर-रचना का मूल्य आंकते समय डा० व्हीलर प्राक् १९४६ की खुदाई के महत्त्व को एकदम भूल गये । फलक ७ को ध्यानपूर्वक देखने से पना लगना है कि जब कि 'टीला ए-बी' मे पहली आवादी का स्तर उच्छ्राय-रेखा ५५८ ५ पर स्थित है, तो पास के 'टीला-एफ' मे इसी आवादी का स्तर अच्छ्राय-रेखा ५१९ ५ पर खडा है । दोनो पडोसी टीलो की पहली आवादियो के स्तरों मे परस्पर प्राय ४० फुट का अन्तर है । स्मरण रहे कि दोनो टीले कई स्तरों के भग्नावशेषों के मलबे से बने होने के कारण कृत्रिम बनावट के हैं । तात्पर्य यह निकला कि 'टीला ए-बी' की पहली आवादी के लोग जब ४० फुट ऊँची भूमि पर रह रहे थे तो उसी समय 'टीला-एफ' के इसी आवादी के लोग ४० फुट नीची जमीन पर घर बनाकर जीवन निर्वाह कर रहे थे । प्रचण्ड बाढो के आतक से यदि 'टीला ए-बी' मे पहली आवादी के स्तर को उच्छ्राय-रेखा ५५८ ५ तक उठाने की आवश्यकता अनिवार्य हो गयी थी तो 'टीला-एफ' के पहले स्तर के समकालीन लोग उच्छ्राय-रेखा ५१९ ५, जो बाढ से बचने की सुरक्षा-रेखा से २५ फुट नीची है, पर कैसे रह रहे थे ? इस विकट समस्या का समाधान किये बिना ही डाक्टर व्हीलर अपने काल-निर्णय पर पहुँच गये हैं ।

इस समस्या का समाधान केवल एक ही है और वह यह कि, जब 'टीला ए-बी' मे उच्छ्राय-रेखा ५४० पर दुर्ग-प्राकार की नीव रखी गयी तो 'टीला-एफ' उजाड हो चुका था और मनुष्य के निवास के अनुपयुक्त था क्योंकि इसमे उत्खात आठो स्तरों की इमारतें उच्छ्राय-रेखा ५४५ के नीचे स्थित होने के कारण विनाशकारी बाढो की पहुँच मे थी, जैसा कि व्हीलर महोदय की खुदाई से स्पष्ट हो गया है । अत सिद्ध हुआ कि समूचा 'टीला-एफ' ही 'टीला ए-बी' के दुर्ग-प्राकार की अपेक्षा प्राचीनतर है, और 'टीला-एफ' मे २५ फुट ऊँचा मलबे का भराव, जिसमें आठ स्तरों की आवा-दियाँ पाई गयी हैं, एक हजार वर्ष से कम काल की आयु का नहीं है ।

अब यदि, जैसा कि डाक्टर व्हीलर का मत है, दुर्ग-प्राकार का निर्माण-काल ई० पू० २५०० था, तो 'टीला-एफ' की पहली आवादी की तिथि निर्विवाद ईसापूर्व

मोहेजो-दडो नगर को भी सिन्धु-सभ्यता के लोगो ने प्रचण्ड बाढो के आतक से पीडित होकर ही छोडा था, न कि वैदिक आर्यों के प्रचण्ड आक्रमणो के कारण ।

ईसापूर्व २५००-१५०० की तिथि, जो सिन्धु-सभ्यता के समस्त जीवन-काल के लिये अब व्यवहार में आ रही है, भी डाक्टर व्हीलर की पूर्वोक्त हडप्पा-खुदाई पर ही आधारित है^१ । आश्चर्य की बात है कि अपनी खुदाई की स्तर-रचना का मूल्य आंकते समय डा० व्हीलर प्राक् १९४६ की खुदाई के महत्त्व को एकदम भूल गये । फलक ७ को ध्यानपूर्वक देखने से पता लगता है कि जब कि 'टीला ए-बी' में पहली आबादी का स्तर उच्छ्राय-रेखा ५५८ ५ पर स्थित है, तो पास के 'टीला-एफ' में इसी आबादी का स्तर अच्छ्राय-रेखा ५१९ ५ पर खडा है । दोनो पडोसी टीलो की पहली आबादियों के स्तरों में परस्पर प्राय ४० फुट का अन्तर है । स्मरण रहे कि दोनो टीले कई स्तरों के भग्नावशेषों के मलबे से बने होने के कारण कृत्रिम वनावट के हैं । तात्पर्य यह निकला कि 'टीला ए-बी' की पहली आबादी के लोग जब ४० फुट ऊँची भूमि पर रह रहे थे तो उसी समय 'टीला-एफ' के इसी आबादी के लोग ४० फुट नीची जमीन पर घर बनाकर जीवन निर्वाह कर रहे थे । प्रचण्ड बाढो के आतक से यदि 'टीला ए-बी' में पहली आबादी के स्तर को उच्छ्राय-रेखा ५५८ ५ तक उठाने की आवश्यकता अनिवार्य हो गयी थी तो 'टीला-एफ' के पहले स्तर के समकालीन लोग उच्छ्राय-रेखा ५१९ ५, जो बाढ से बचने की सुरक्षा-रेखा से २५ फुट नीची है, पर कैसे रह रहे थे ? इस विकट समस्या का समाधान किये बिना ही डाक्टर व्हीलर अपने काल-निर्णय पर पहुँच गये हैं ।

इस समस्या का समाधान केवल एक ही है और वह यह कि, जब 'टीला ए-बी' में उच्छ्राय-रेखा ५४० पर दुर्ग-प्राकार की नीव रखी गयी तो 'टीला-एफ' उजाड हो चुका था और मनुष्य के निवास के अनुपयुक्त था क्योंकि इसमें उत्खात आठो स्तरों की इमारतें उच्छ्राय-रेखा ५४५ के नीचे स्थित होने के कारण विनाशकारी बाढो की पहुँच में थी, जैसा कि व्हीलर महोदय की खुदाई से स्पष्ट हो गया है । अतः सिद्ध हुआ कि समूचा 'टीला-एफ' ही 'टीला ए-बी' के दुर्ग-प्राकार की अपेक्षा प्राचीनतर है, और 'टीला-एफ' में २५ फुट ऊँचा मलबे का भराव, जिसमें आठ स्तरों की आबादियाँ पाई गयी हैं, एक हजार वर्ष से कम काल की आयु का नहीं है ।

अब यदि, जैसा कि डाक्टर व्हीलर का मत है, दुर्ग-प्राकार का निर्माण-काल ई० पू० २५०० था, तो 'टीला-एफ' की पहली आबादी की तिथि निर्विवाद ईसापूर्व

विष्ट हैं। इसी प्रकार रगपुर और रोपड़ की कुम्भकला पर शमी, केला, ताड़, मछली, मोर, बकरा आदि वनस्पति और पशुपक्षियों के प्राकृतिक अभिप्राय भी नहीं हैं।

पूर्वोक्त समालोचना से यह सिद्ध नहीं होता कि रगपुर और रोपड़ के निवासी सिन्धु-सभ्यता की समस्त सांस्कृतिक विशिष्टताओं से सज्जित थे। सिन्धु-सभ्यता की अनुपलब्ध विशिष्टताओं की निर्दिष्ट सूची इस तथ्य का श्रेय प्रमाण है। पुरातत्त्व-सम्बन्धी जो साक्ष्य इन स्थानों की खुदाई से प्राप्त हुआ है स्पष्ट रूप से बतलाता है कि हड़प्पा-संस्कृति के सम्बाहक जो इन स्थानों में आकर आवाद हुए कई पीढ़ियों से सिन्धु-सभ्यता के केन्द्र-स्थानों (हड़प्पा-मोहेजो-दडो) से सम्पर्क छोड़ बैठे थे और इस सभ्यता की उत्कृष्ट कला-शैलियों को प्रायः भूल चुके थे। इन्हें अपने धर्म और चित्र-लिपि का भी ज्ञान विस्मृत हो गया था। सिन्धु-युग के लोग पीपल और शमी वृक्षों को पूज्य मानते थे। रगपुर और रोपड़ में कोई ऐसा प्रमाण नहीं मिला जो सिद्ध करता कि यहाँ के निवासी सिन्धु-संस्कृति के लोग अभी अपने प्राचीन धर्म के अनुयायी थे और सिन्धु-युग के देवताओं को पूजते थे। ऐसा प्रतीत होता है कि ये लोग अनपढ़ और अशिक्षित थे। रोपड़ में जो एक सिन्धु-मुद्रा मिली है वह आकस्मिक है और यह सिद्ध नहीं करती कि आम लोग साक्षर अथवा व्यापारी थे।

सिन्धु-सभ्यता के पूर्वोक्त दो उपनिवेशों की संस्कृति का जो चित्र निर्माण किया जा सकता है उससे पता लगता है कि अजिजस्वी सिन्धु-सभ्यता, जिसने सिन्धु नदी की विशाल उपत्यका पर १५०० वर्ष आधिपत्य जमाया, अन्त में इन स्थानों में पहुँच कर किस प्रकार धीरे-धीरे क्षीण होकर प्रलय के गर्भ में समा गयी। ईसापूर्व तीसरी सहस्राब्दी के उत्तरार्ध में जब सिन्धु-राज्य का पतन हुआ तो केन्द्र-नगरों के बहुत से लोग नये घरों की तलाश में भिन्न-भिन्न दिशाओं में बिखर गये थे। सम्भवतः पहले वे सिन्धु के काठे की सीमाओं पर आवाद हुए और समय के अतिक्रम के साथ आगे सरकते गये। मातृभूमि से वे जितना दूर होते गये अपनी मूल-संस्कृति के प्रभाव से उतना ही उनका सम्पर्क छूटता गया।

रगपुर और रोपड़ की कला-कृतियाँ उस क्षीयमाण संस्कृति-धारा के टपकते हुए विन्दुओं के समान हैं जिसके जीवनभूत पोषक स्रोत चिरकाल से सूख रहे थे। या यूँ कहिये कि ये उस उत्तम संस्कृति-दीपशिखा की छायामात्र थी जिसकी प्राण-रूप तैलधारा अब विच्छिन्न हो रही थी। सिन्धु-सभ्यता जब अपनी जन्मभूमि में उत्सन्न हो गयी तो रोपड़ और रगपुर में उत्खात अवनत दशा तक पहुँचने के लिये इसे कुछ शताब्दियों का समय अवश्य लगा होगा। सावारण्यतः किसी संस्कृति की उत्कृष्ट विशिष्टताओं को अशेषतः भूलने के लिये उतना ही समय आवश्यक है जितना उन्हें सीखने और उन्नत करने के लिए। उत्खाताओं के विचार के अनुसार रगपुर और

विष्ट हैं। इसी प्रकार रगपुर और रोपड़ की कुम्भकला पर शमी, केला, ताड़, मछली, मोर, बकरा आदि वनस्पति और पशुपक्षियों के प्राकृतिक अभिप्राय भी नहीं हैं।

पूर्वोक्त समालोचना से यह सिद्ध नहीं होता कि रगपुर और रोपड़ के निवासी सिन्धु-सभ्यता की समस्त सांस्कृतिक विशिष्टताओं से सज्जित थे। सिन्धु-सभ्यता की अनुपलब्ध विशिष्टताओं की निर्दिष्ट सूची इस तथ्य का श्रेष्ठ प्रमाण है। पुरातत्त्व-सम्बन्धी जो साक्ष्य इन स्थानों की खुदाई से प्राप्त हुआ है स्पष्ट रूप से बतलाता है कि हड़प्पा-संस्कृति के सम्बाहक जो इन स्थानों में आकर आवाद हुए कई पीढ़ियों से सिन्धु-सभ्यता के केन्द्र-स्थानों (हड़प्पा-मोहेजो-दडो) से सम्पर्क छोड़ बैठे थे और इस सभ्यता की उत्कृष्ट कला-शैलियों को प्रायः भूल चुके थे। इन्हें अपने धर्म और चित्र-लिपि का भी ज्ञान विस्मृत हो गया था। सिन्धु-युग के लोग पीपल और शमी वृक्षों को पूज्य मानते थे। रगपुर और रोपड़ में कोई ऐसा प्रमाण नहीं मिला जो सिद्ध करता कि यहाँ के निवासी सिन्धु-संस्कृति के लोग अभी अपने प्राचीन धर्म के अनुयायी थे और सिन्धु-युग के देवताओं को पूजते थे। ऐसा प्रतीत होता है कि ये लोग अनपढ़ और अशिक्षित थे। रोपड़ में जो एक सिन्धु-मुद्रा मिली है वह आकस्मिक है और यह सिद्ध नहीं करती कि आम लोग साक्षर अथवा व्यापारी थे।

सिन्धु-सभ्यता के पूर्वोक्त दो उपनिवेशों की संस्कृति का जो चित्र निर्माण किया जा सकता है उससे पता लगता है कि अजिजस्वी सिन्धु-सभ्यता, जिसने सिन्धु नदी की विशाल उपत्यका पर १५०० वर्ष आधिपत्य जमाया, अन्त में इन स्थानों में पहुँच कर किस प्रकार धीरे-धीरे क्षीण होकर प्रलय के गर्भ में समा गयी। ईसापूर्व तीसरी सहस्राब्दी के उत्तरार्ध में जब सिन्धु-राज्य का पतन हुआ तो केन्द्र-नगरों के बहुत से लोग नये घरों की तलाश में भिन्न-भिन्न दिशाओं में बिखर गये थे। सम्भवतः पहले वे सिन्धु के काठे की सीमाओं पर आवाद हुए और समय के अतिक्रम के साथ आगे सरकते गये। मातृभूमि से वे जितना दूर होते गये अपनी मूल-संस्कृति के प्रभाव से उतना ही उनका सम्पर्क छूटता गया।

रगपुर और रोपड़ की कला-कृतियाँ उस क्षीयमाण संस्कृति-धारा के टपकते हुए विन्दुओं के समान हैं जिसके जीवनभूत पोषक स्रोत चिरकाल से सूख रहे थे। या यूँ कहिये कि ये उस उत्तम संस्कृति-दीपशिखा की छायामात्र थी जिसकी प्राण-रूप तैलधारा अब विच्छिन्न हो रही थी। सिन्धु-सभ्यता जब अपनी जन्मभूमि में उत्सन्न हो गयी तो रोपड़ और रगपुर में उत्खात अवनत दशा तक पहुँचने के लिये इसे कुछ शताब्दियों का समय अवश्य लगा होगा। सावारण्यतः किसी संस्कृति की उत्कृष्ट विशिष्टताओं को अशेषतः भूलने के लिये उतना ही समय आवश्यक है जितना उन्हें सीखने और उन्नत करने के लिए। उत्खाताओं के विचार के अनुसार रगपुर और

विष्ट हैं। इसी प्रकार रगपुर और रोपड़ की कुम्भकला पर शमी, केला, ताड़, मछली, मोर, वकरा आदि वनस्पति और पशुपक्षियों के प्राकृतिक अभिप्राय भी नहीं हैं।

पूर्वोक्त समालोचना से यह सिद्ध नहीं होता कि रगपुर और रोपड़ के निवासी सिन्धु-सभ्यता की समस्त सांस्कृतिक विशिष्टताओं से सज्जित थे। सिन्धु-सभ्यता की अनुपलब्ध विशिष्टताओं की निर्दिष्ट सूची इस तथ्य का श्रद्धेय प्रमाण है। पुरातत्त्व-सम्बन्धी जो साक्ष्य इन स्थानों की खुदाई से प्राप्त हुआ है स्पष्ट रूप से बतलाता है कि हडप्पा-संस्कृति के मन्वाहक जो इन स्थानों में आकर आवाद हुए कई पीढ़ियों से सिन्धु-सभ्यता के केन्द्र-स्थानों (हडप्पा-मोहेजो-दडो) से सम्पर्क छोड़ बैठे थे और इस सभ्यता की उत्कृष्ट कला-शैलियों को प्रायः भूल चुके थे। इन्हे अपने धर्म और चित्र-लिपि का भी ज्ञान विस्मृत हो गया था। सिन्धु-युग के लोग पीपल और शमी वृक्षों को पूज्य मानते थे। रगपुर और रोपड़ में कोई ऐसा प्रमाण नहीं मिला जो सिद्ध करता कि यहाँ के निवासी सिन्धु-संस्कृति के लोग अभी अपने प्राचीन धर्म के अनुयायी थे और सिन्धु-युग के देवताओं को पूजते थे। ऐसा प्रतीत होता है कि ये लोग अनपढ़ और अशिक्षित थे। रोपड़ में जो एक सिन्धु-मुद्रा मिली है वह आकस्मिक है और यह सिद्ध नहीं करती कि आम लोग साक्षर अथवा व्यापारी थे।

सिन्धु-सभ्यता के पूर्वोक्त दो उपनिवेशों की संस्कृति का जो चित्र निर्माण किया जा सकता है उससे पता लगता है कि ओजस्वी सिन्धु-सभ्यता, जिसने सिन्धु नदी की विशाल उपत्यका पर १५०० वर्ष आधिपत्य जमाया, अन्त में इन स्थानों में पहुँच कर किस प्रकार धीरे-धीरे क्षीण होकर प्रलय के गर्भ में समा गयी। ईसापूर्व तीसरी सहस्राब्दी के उत्तरार्ध में जब सिन्धु-राज्य का पतन हुआ तो केन्द्र-नगरों के बहुत से लोग नये घरों की तलाश में भिन्न-भिन्न दिशाओं में बिखर गये थे। सम्भवतः पहले वे सिन्धु के काठे की सीमाओं पर आवाद हुए और समय के अतिक्रम के साथ आगे सरकते गये। मातृभूमि से वे जितना दूर होते गये अपनी मूल-संस्कृति के प्रभाव से उतना ही उनका सम्पर्क छूटता गया।

रगपुर और रोपड़ की कला-कृतियाँ उस क्षीयमाण संस्कृति-धारा के टपकते हुए बिन्दुओं के समान हैं जिसके जीवनभूत पोषक स्रोत चिरकाल से सूख रहे थे। या यूँ कहिये कि ये उस उत्तम संस्कृति-दीपशिखा की छायामात्र थी जिसकी प्राण-रूप तैलधारा अब विच्छिन्न हो रही थी। सिन्धु-सभ्यता जब अपनी जन्मभूमि में उत्सन्न हो गयी तो रोपड़ और रगपुर में उत्खात अवनत दशा तक पहुँचने के लिये इसे कुछ शताब्दियों का समय अवश्य लगा होगा। साधारणतः किसी संस्कृति की उत्कृष्ट विशिष्टताओं को अशेषतः भूलने के लिये उतना ही समय आवश्यक है जितना उन्हें सीखने और उन्नत करने के लिए। उत्खाताओं के विचार के अनुसार रगपुर और

विष्ट हैं। इसी प्रकार रगपुर और रोपड़ की कुम्भकला पर शमी, केला, ताड़, मछली, मोर, वकरा आदि वनस्पति और पशुपक्षियों के प्राकृतिक अभिप्राय भी नहीं हैं।

पूर्वोक्त समालोचना से यह सिद्ध नहीं होता कि रगपुर और रोपड़ के निवासी सिन्धु-सभ्यता की समस्त सांस्कृतिक विशिष्टताओं से सज्जित थे। सिन्धु-सभ्यता की अनुपलब्ध विशिष्टताओं की निर्दिष्ट सूची इस तथ्य का श्रद्धेय प्रमाण है। पुरातत्त्व-सम्बन्धी जो साक्ष्य इन स्थानों की खुदाई से प्राप्त हुआ है स्पष्ट रूप से बतलाता है कि हडप्पा-संस्कृति के मन्वाहक जो इन स्थानों में आकर आवाद हुए कई पीढ़ियों से सिन्धु-सभ्यता के केन्द्र-स्थानों (हडप्पा-मोहेजो-दडो) से सम्पर्क छोड़ बैठे थे और इस सभ्यता की उत्कृष्ट कला-शैलियों को प्रायः भूल चुके थे। इन्हे अपने धर्म और चित्र-लिपि का भी ज्ञान विस्मृत हो गया था। सिन्धु-युग के लोग पीपल और शमी वृक्षों को पूज्य मानते थे। रगपुर और रोपड़ में कोई ऐसा प्रमाण नहीं मिला जो सिद्ध करता कि यहाँ के निवासी सिन्धु-संस्कृति के लोग अभी अपने प्राचीन धर्म के अनुयायी थे और सिन्धु-युग के देवताओं को पूजते थे। ऐसा प्रतीत होता है कि ये लोग अनपढ़ और अशिक्षित थे। रोपड़ में जो एक सिन्धु-मुद्रा मिली है वह आकस्मिक है और यह सिद्ध नहीं करती कि आम लोग साक्षर अथवा व्यापारी थे।

सिन्धु-सभ्यता के पूर्वोक्त दो उपनिवेशों की संस्कृति का जो चित्र निर्माण किया जा सकता है उससे पता लगता है कि ओजस्वी सिन्धु-सभ्यता, जिसने सिन्धु नदी की विशाल उपत्यका पर १५०० वर्ष आधिपत्य जमाया, अन्त में इन स्थानों में पहुँच कर किस प्रकार धीरे-धीरे क्षीण होकर प्रलय के गर्भ में समा गयी। ईसापूर्व तीसरी सहस्राब्दी के उत्तरार्ध में जब सिन्धु-राज्य का पतन हुआ तो केन्द्र-नगरों के बहुत से लोग नये घरों की तलाश में भिन्न-भिन्न दिशाओं में बिखर गये थे। सम्भवतः पहले वे सिन्धु के काठे की सीमाओं पर आवाद हुए और समय के अतिक्रम के साथ आगे सरकते गये। मातृभूमि से वे जितना दूर होते गये अपनी मूल-संस्कृति के प्रभाव से उतना ही उनका सम्पर्क छूटता गया।

रगपुर और रोपड़ की कला-कृतियाँ उस क्षीयमाण संस्कृति-धारा के टपकते हुए बिन्दुओं के समान हैं जिसके जीवनभूत पोषक स्रोत चिरकाल से सूख रहे थे। या यूँ कहिये कि ये उस उत्तम संस्कृति-दीपशिखा की छायामात्र थी जिसकी प्राण-रूप तैलधारा अब विच्छिन्न हो रही थी। सिन्धु-सभ्यता जब अपनी जन्मभूमि में उत्सन्न हो गयी तो रोपड़ और रगपुर में उत्खात अवनत दशा तक पहुँचने के लिये इसे कुछ शताब्दियों का समय अवश्य लगा होगा। साधारणतः किसी संस्कृति की उत्कृष्ट विशिष्टताओं को अशेषतः भूलने के लिये उतना ही समय आवश्यक है जितना उन्हें सीखने और उन्नत करने के लिए। उत्खाताओं के विचार के अनुसार रगपुर और





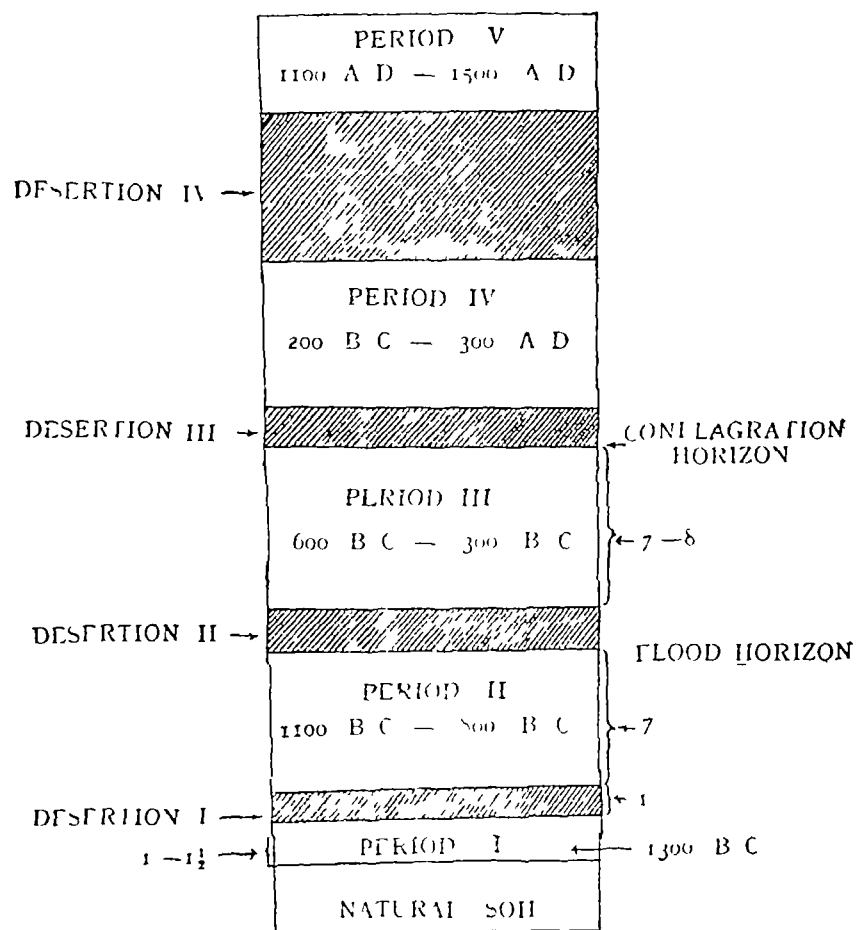

फलक ४६ हस्तिनापुर के खण्डहर की स्तर-रचना का दृश्य

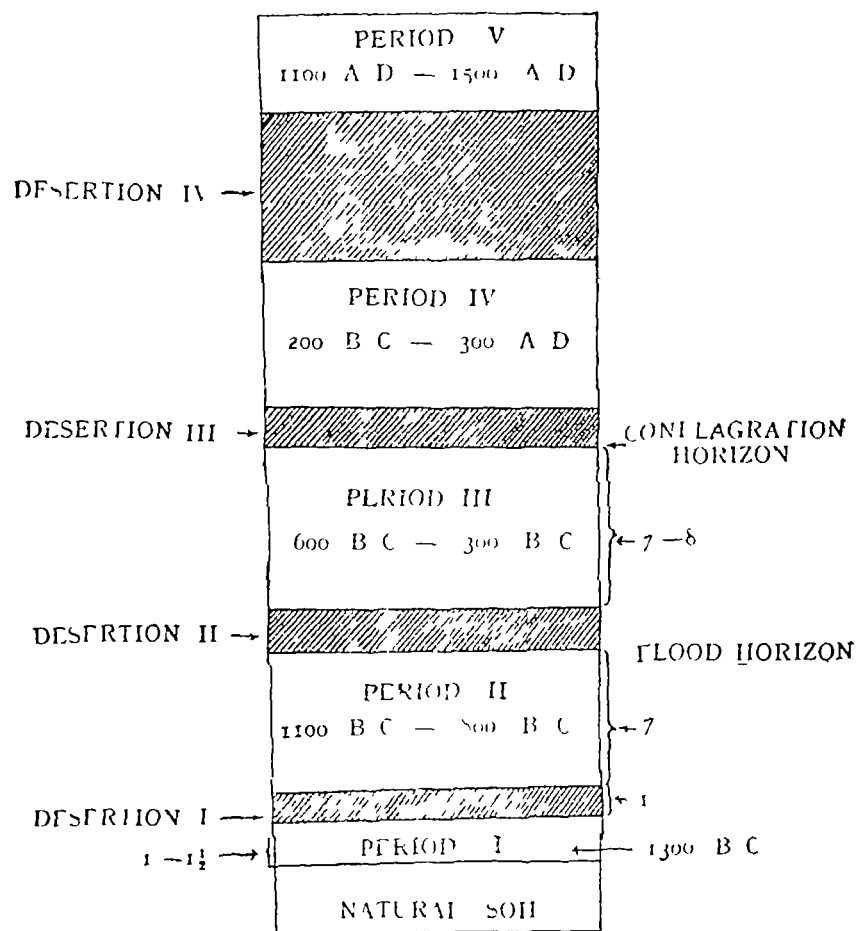

फलक ४६ हस्तिनापुर के खण्डहर की स्तर-रचना का दृश्य

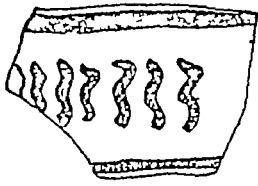

I

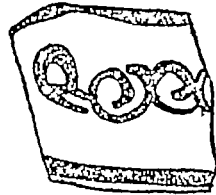

2

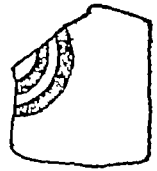

3



4



5



6

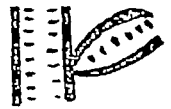

7



8



9



10



11



12

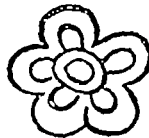

13

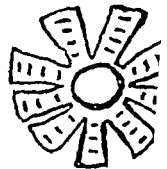

14

फलक ५० चित्रित सलेटी कुम्भकला पर अलकरण अभिप्राय

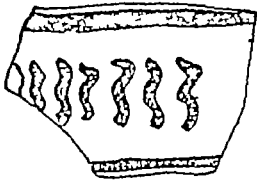

I

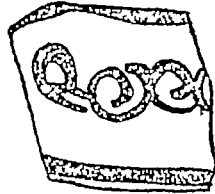

2

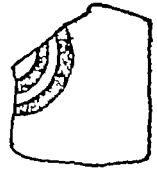

3



4



5



6



7



8



9



10



11



12

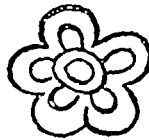

13

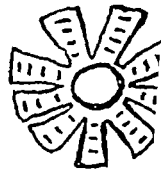

14

फलक ५० चित्रित सलेटी कुम्भकला पर अलकरण अभिप्राय

कलसियाँ', 'भृतक का अग्निदाह', 'गेरुवर्ण-कन्नै' और 'घोडा' इन तत्वों को भिन्न-भिन्न पुरातत्वज्ञों ने इंडो-यूरोपियन जातियों की सामूहिक हलचलों से सम्बद्ध किया है, परन्तु 'चित्रित सलेटी कुम्भकला' को किसी ने भी नहीं किया^१। इस कुम्भकला का आर्य-जाति के साथ सम्बन्ध अभी सिद्ध करना शेष है। दूसरी बात यह है कि 'इंडो-यूरोपियन' जाति यूनान में ईसापूर्व १२वीं शती में प्रविष्ट हुई थी। प्रवेश के अनन्तर इसने वहाँ मिनोयन-प्रभव की माइसीनियन सस्कृति को निर्मूल कर दिया था^२। अतः सलेटी कुम्भखड जो थेसली में मिले ई० पू० बारहवीं शती से पहले के नहीं हो सकते। ऐसी दशा में यह कल्पना करना असम्भव है कि वह 'इंडो-यूरोपियन' आर्यजाति जो १२वीं शती ईसापूर्व यूनान में पहुँची उसी शती में भारत में प्राचीन सरस्वती की वादी में भी आ प्रकट हुई। स्मरण रहे कि उत्तरी भारत में आर्य जाति के उपनिवेश इस तिथि के कई शताब्दियाँ पहले वन चुके थे।

'वोगाज़-क्यु' का लेख—लघु एशिया के 'वोगाज़-क्यु' नाम प्राचीन खण्डहर में खती (हिट्टाइड) और मितानियन आर्य राजवंशों के बीच निष्पन्न एक अहदनामों का लेख मिला था। हस्तिनापुर में 'काल-२' के स्तर में उत्खात 'चित्रित सलेटी कुम्भकला' को वैदिक आर्यों की कृति सिद्ध करने के प्रयत्न में श्री लाल ने 'वोगाज़-क्यु' के पूर्वोक्त लेख का जो साक्ष्य उपस्थित किया है वह भी अकिञ्चित्कर है। इससे यह सिद्ध नहीं होता कि मितानियन आर्य लोग, जो चौदहवीं शती ईसापूर्व मेसोपोटेमिया में शासन करते थे, भारत की ओर बढ़ते हुए इण्डो-यूरोपियन आर्य दल का अग्रगामी जत्था था। यदि हम इस मत को स्वीकार करें तो बहुत-सी कठिनाइयों का सामना करना पड़ेगा। पहली कठिनाई यह है कि यह मन उस सर्वसम्मत सिद्धान्त का विरोधी है जिसके अनुसार वैदिक आर्य उत्तरी भारत में ईसापूर्व १५०० के लगभग प्रविष्ट हुए थे। ऋग्वेद में दाशराज्ञ युद्ध का समकालीन घटना के रूप में वर्णन इस सिद्धान्त का अच्छा समर्थन करता है और पुराणों में दी हुई वशावलियों से भी इसे पुष्टि मिलती है^३। दूसरी कठिनाई यह है कि मितानियन आर्य लोग 'इण्डो-यूरोपियन' आर्य-जाति के 'शतम्-भाषी' प्राच्य दल के थे, न कि 'केंटम्-भाषी' प्रतीच्य-दल के^४। इसका अर्थ यह निकला कि वे या तो 'इण्डो-यूरोपियन' जाति की पूर्वी शाखा का जत्था था जो

१ चाइल्ड, वी० जी०—दि आर्यन्स, पृष्ठ १४३-१४८, १७६-१८३।

२ मजुमदार, आर० सी०—दि वैदिक एज, पृष्ठ २०८।

३ मजुमदार, आर० सी०—दि वैदिक एज, पृ० ३०७।

४ चाइल्ड, वी० जी०—दि आर्यन्स, पृ० ७१-७२।

कलसियाँ', 'भृतक का अग्निदाह', 'गेरुवर्ण-कन्नै' और 'घोडा' इन तत्वों को भिन्न-भिन्न पुरातत्वज्ञों ने इण्डो-यूरोपियन जातियों की सामूहिक हलचलों से सम्बद्ध किया है, परन्तु 'चित्रित सलेटी कुम्भकला' को किसी ने भी नहीं किया^१। इस कुम्भकला का आर्य-जाति के साथ सम्बन्ध अभी सिद्ध करना शेष है। दूसरी बात यह है कि 'इण्डो-यूरोपियन' जाति यूनान में ईसापूर्व १२वीं शती में प्रविष्ट हुई थी। प्रवेश के अनन्तर इसने वहाँ मिनोयन-प्रभव की माइसीनियन सस्कृति को निर्मूल कर दिया था^२। अतः सलेटी कुम्भखड जो थेसली में मिले ई० पू० बारहवीं शती से पहले के नहीं हो सकते। ऐसी दशा में यह कल्पना करना असम्भव है कि वह 'इण्डो-यूरोपियन' आर्यजाति जो १२वीं शती ईसापूर्व यूनान में पहुँची उसी शती में भारत में प्राचीन सरस्वती की वादी में भी आ प्रकट हुई। स्मरण रहे कि उत्तरी भारत में आर्य जाति के उपनिवेश इस तिथि के कई शताब्दियाँ पहले वन चुके थे।

'वोगाज़-क्यु' का लेख—लघु एशिया के 'वोगाज़-क्यु' नाम प्राचीन खण्डहर में खती (हिट्टाइट) और मितानियन आर्य राजवंशों के बीच निष्पन्न एक अहदनामों का लेख मिला था। हस्तिनापुर में 'काल-२' के स्तर में उत्खात 'चित्रित सलेटी कुम्भकला' को वैदिक आर्यों की कृति सिद्ध करने के प्रयत्न में श्री लाल ने 'वोगाज़-क्यु' के पूर्वोक्त लेख का जो साक्ष्य उपस्थित किया है वह भी अकिञ्चित्कर है। इससे यह सिद्ध नहीं होता कि मितानियन आर्य लोग, जो चौदहवीं शती ईसापूर्व मेसोपोटेमिया में शासन करते थे, भारत की ओर बढ़ते हुए इण्डो-यूरोपियन आर्य दल का अग्रगामी जत्था था। यदि हम इस मत को स्वीकार करें तो बहुत-सी कठिनाइयों का सामना करना पड़ेगा। पहली कठिनाई यह है कि यह मन उस सर्वसम्मत सिद्धान्त का विरोधी है जिसके अनुसार वैदिक आर्य उत्तरी भारत में ईसापूर्व १५०० के लगभग प्रविष्ट हुए थे। ऋग्वेद में दाशराज्ञ युद्ध का समकालीन घटना के रूप में वर्णन इस सिद्धान्त का अच्छा समर्थन करता है और पुराणों में दी हुई वशावलियों से भी इसे पुष्टि मिलती है^३। दूसरी कठिनाई यह है कि मितानियन आर्य लोग 'इण्डो-यूरोपियन' आर्य-जाति के 'शतम्-भाषी' प्राच्य दल के थे, न कि 'केंटम्-भाषी' प्रतीच्य-दल के^४। इसका अर्थ यह निकला कि वे या तो 'इण्डो-यूरोपियन' जाति की पूर्वी शाखा का जत्था था जो

१ चाइल्ड, वी० जी०—दि आर्यन्स, पृष्ठ १४३-१४८, १७६-१८३।

२ मजुमदार, आर० सी०—दि वैदिक एज, पृष्ठ २०८।

३ मजुमदार, आर० सी०—दि वैदिक एज, पृ० ३०७।

४ चाइल्ड, वी० जी०—दि आर्यन्स, पृ० ७१-७२।

कलसियाँ', 'मृतक का अग्निदाह', 'गेरुवर्ण-कब्रें' और 'घोडा' इन तत्वों को भिन्न-भिन्न पुरातत्वज्ञों ने इंडो-यूरोपियन जातियों की सामूहिक हलचलों से सम्बद्ध किया है, परन्तु 'चित्रित सलेटी कुम्भकला' को किसी ने भी नहीं किया^१। इस कुम्भकला का आर्य-जाति के साथ सम्बन्ध अभी सिद्ध करना शेष है। दूसरी बात यह है कि 'इंडो-यूरोपियन' जाति यूनान में ईसापूर्व १२वीं शती में प्रविष्ट हुई थी। प्रवेश के अनन्तर इसने वहाँ मिनोयन-प्रभव की माइसीनियन सस्कृति को निर्मूल कर दिया था^२। अतः सलेटी कुम्भखड जो थेसली में मिले ई० पू० बारहवीं शती से पहले के नहीं हो सकते। ऐसी दशा में यह कल्पना करना असम्भव है कि वह 'इंडो-यूरोपियन' आर्यजाति जो १२वीं शती ईसापूर्व यूनान में पहुँची उसी शती में भारत में प्राचीन सरस्वती की वादी में भी आ प्रकट हुई। स्मरण रहे कि उत्तरी भारत में आर्य जाति के उपनिवेश इस तिथि के कई शताब्दियाँ पहले बन चुके थे।

'वोगाज़-क्यु' का लेख—लघु एशिया के 'वोगाज़-क्यु' नाम प्राचीन खण्डहर में खती (हिट्टाइट) और मितानियन आर्य राजवंशों के बीच निष्पन्न एक अहदनामों का लेख मिला था। हस्तिनापुर में 'काल-२' के स्तर में उत्खात 'चित्रित सलेटी कुम्भकला' को वैदिक आर्यों की कृति सिद्ध करने के प्रयत्न में श्री लाल ने 'वोगाज़-क्यु' के पूर्वोक्त लेख का जो साक्ष्य उपस्थित किया है वह भी अकिञ्चित्कर है। इससे यह सिद्ध नहीं होता कि मितानियन आर्य लोग, जो चौदहवीं शती ईसापूर्व मेसोपोटेमिया में शासन करते थे, भारत की ओर बढ़ते हुए इण्डो-यूरोपियन आर्य दल का अग्रगामी जत्था था। यदि हम इस मत को स्वीकार करें तो बहुत-सी कठिनाइयों का सामना करना पड़ेगा। पहली कठिनाई यह है कि यह मत उस सर्वसम्मत सिद्धान्त का विरोधी है जिसके अनुसार वैदिक आर्य उत्तरी भारत में ईसापूर्व १५०० के लगभग प्रविष्ट हुए थे। ऋग्वेद में दाशराज युद्ध का समकालीन घटना के रूप में वर्णन इस सिद्धान्त का अच्छा समर्थन करता है और पुराणों में दी हुई वशात्रलियों से भी इसे पुष्टि मिलती है^३। दूसरी कठिनाई यह है कि मितानियन आर्य लोग 'इण्डो-यूरोपियन' आर्य-जाति के 'शतम्-भापी' प्राच्य दल के थे, न कि 'कॅटम्-भापी' प्रतीच्य-दल के^४। इसका अर्थ यह निकला कि वे या तो 'इण्डो-यूरोपियन' जाति की पूर्वी शाखा का जत्था था जो

१ चाइल्ड, वी० जी०—दि आर्यन्स, पृष्ठ १४३-१४८, १७९-१८३।

२ मजुमदार, आर० सी०—दि वैदिक एज, पृष्ठ २०८।

३ मजुमदार, आर० सी०—दि वैदिक एज, पृ० ३०७।

४ चाइल्ड, वी० जी०—दि आर्यन्स, पृ० ७१-७२।

कलसियाँ, 'मृतक का अग्निदाह', 'गेरुवर्ण-कब्रें' और 'घोडा' इन तत्वों को भिन्न-भिन्न पुरातत्वज्ञों ने इंडो-यूरोपियन जातियों की सामूहिक हलचलों से सम्बद्ध किया है, परन्तु 'चित्रित सलेटी कुम्भकला' को किसी ने भी नहीं किया^१। इस कुम्भकला का आर्य-जाति के साथ सम्बन्ध अभी सिद्ध करना शेष है। दूसरी बात यह है कि 'इंडो-यूरोपियन' जाति यूनान में ईसापूर्व १२वीं शती में प्रविष्ट हुई थी। प्रवेश के अनन्तर इसने वहाँ मिनोयन-प्रभव की माइसीनियन सस्कृति को निर्मूल कर दिया था^२। अतः सलेटी कुम्भखड जो थेसली में मिले ई० पू० बारहवीं शती से पहले के नहीं हो सकते। ऐसी दशा में यह कल्पना करना असम्भव है कि वह 'इंडो-यूरोपियन' आर्यजाति जो १२वीं शती ईसापूर्व यूनान में पहुँची उसी शती में भारत में प्राचीन सरस्वती की वादी में भी आ प्रकट हुई। स्मरण रहे कि उत्तरी भारत में आर्य जाति के उपनिवेश इस तिथि के कई शताब्दियाँ पहले बन चुके थे।

'वोगाज़-क्यु' का लेख—लघु एशिया के 'वोगाज़-क्यु' नाम प्राचीन खण्डहर में खती (हिट्टाइट) और मितानियन आर्य राजवंशों के बीच निष्पन्न एक अहदनामों का लेख मिला था। हस्तिनापुर में 'काल-२' के स्तर में उत्खात 'चित्रित सलेटी कुम्भकला' को वैदिक आर्यों की कृति सिद्ध करने के प्रयत्न में श्री लाल ने 'वोगाज़-क्यु' के पूर्वोक्त लेख का जो साक्ष्य उपस्थित किया है वह भी अकिञ्चित्कर है। इससे यह सिद्ध नहीं होता कि मितानियन आर्य लोग, जो चौदहवीं शती ईसापूर्व मेसोपोटेमिया में शासन करते थे, भारत की ओर बढ़ते हुए इण्डो-यूरोपियन आर्य दल का अग्रगामी जत्था था। यदि हम इस मत को स्वीकार करें तो बहुत-सी कठिनाइयों का सामना करना पड़ेगा। पहली कठिनाई यह है कि यह मत उस सर्वसम्मत सिद्धान्त का विरोधी है जिसके अनुसार वैदिक आर्य उत्तरी भारत में ईसापूर्व १५०० के लगभग प्रविष्ट हुए थे। ऋग्वेद में दाशराज युद्ध का समकालीन घटना के रूप में वर्णन इस सिद्धान्त का अच्छा समर्थन करता है और पुराणों में दी हुई वशात्रलियों से भी इसे पुष्टि मिलती है^३। दूसरी कठिनाई यह है कि मितानियन आर्य लोग 'इण्डो-यूरोपियन' आर्य-जाति के 'शतम्-भापी' प्राच्य दल के थे, न कि 'कॅटम्-भापी' प्रतीच्य-दल के^४। इसका अर्थ यह निकला कि वे या तो 'इण्डो-यूरोपियन' जाति की पूर्वी शाखा का जत्था था जो

१ चाइल्ड, वी० जी०—दि आर्यन्स, पृष्ठ १४३-१४८, १७९-१८३।

२ मजुमदार, आर० सी०—दि वैदिक एज, पृष्ठ २०८।

३ मजुमदार, आर० सी०—दि वैदिक एज, पृ० ३०७।

४ चाइल्ड, वी० जी०—दि आर्यन्स, पृ० ७१-७२।

कलसियाँ, 'मृतक का अग्निदाह', 'गेख्वर्ण-कब्रें' और 'घोडा' इन तत्वों को भिन्न-भिन्न पुरातत्वज्ञों ने इण्डो-यूरोपियन जातियों की सामूहिक हलचलों से सम्बद्ध किया है, परन्तु 'चित्रित सलेटी कुम्भकला' को किसी ने भी नहीं किया^१। इस कुम्भकला का आर्य-जाति के साथ सम्बन्ध अभी सिद्ध करना शेष है। दूसरी बात यह है कि 'इण्डो-यूरोपियन' जाति यूनान में ईसापूर्व १२वीं शती में प्रविष्ट हुई थी। प्रवेश के अनन्तर इसने वहाँ मिनोयन-प्रभव की माइसीनियन संस्कृति को निर्मूल कर दिया था^२। अतः सलेटी कुम्भखड जो थ्रेसली में मिले ई० पू० बारहवीं शती से पहले के नहीं हो सकते। ऐसी दशा में यह कल्पना करना असम्भव है कि वह 'इण्डो-यूरोपियन' आर्यजाति जो १२वीं शती ईसापूर्व यूनान में पहुँची उसी शती में भारत में प्राचीन सरस्वती की वादी में भी आ प्रकट हुई। स्मरण रहे कि उत्तरी भारत में आर्य जाति के उपनिवेश इस तिथि के कई शताब्दियाँ पहले वन चुके थे।

'वोगाज़-क्यु' का लेख—लघु एशिया के 'वोगाज़-क्यु' नाम प्राचीन खण्डहर में खती (हिट्टाइट) और मितानियन आर्य राजवंशों के बीच निष्पन्न एक अहदनामों का लेख मिला था। हस्तिनापुर में 'काल-२' के स्तर में उत्खात 'चित्रित सलेटी कुम्भकला' को वैदिक आर्यों की कृति सिद्ध करने के प्रयत्न में श्री लाल ने 'वोगाज़-क्यु' के पूर्वोक्त लेख का जो साक्ष्य उपस्थित किया है वह भी अकिञ्चित्कर है। इससे यह सिद्ध नहीं होता कि मितानियन आर्य लोग, जो चौदहवीं शती ईसापूर्व मेसोपोटेमिया में शासन करते थे, भारत की ओर बढ़ते हुए इण्डो-यूरोपियन आर्य दल का अग्रगामी जत्था था। यदि हम इस मत को स्वीकार करें तो बहुत-सी कठिनाइयों का सामना करना पड़ेगा। पहली कठिनाई यह है कि यह मन उस सर्वसम्मत सिद्धान्त का विरोधी है जिसके अनुसार वैदिक आर्य उत्तरी भारत में ईसापूर्व १५०० के लगभग प्रविष्ट हुए थे। ऋग्वेद में दाशराज्ञ युद्ध का समकालीन घटना के रूप में वर्णन इस सिद्धान्त का अच्छा समर्थन करता है और पुराणों में दी हुई वशावलियों से भी इसे पुष्टि मिलती है^३। दूसरी कठिनाई यह है कि मितानियन आर्य लोग 'इण्डो-यूरोपियन' आर्य-जाति के 'शतम्-भाषी' प्राच्य दल के थे, न कि 'कॅटम्-भाषी' प्रतीच्य-दल के^४। इसका अर्थ यह निकला कि वे या तो 'इण्डो-यूरोपियन' जाति की पूर्वी शाखा का जत्था था जो

१ चाइल्ड, वी० जी०—दि आर्यन्स, पृष्ठ १४३-१४८, १७६-१८३।

२ मजुमदार, आर० सी०—दि वैदिक एज, पृष्ठ २०८।

३ मजुमदार, आर० सी०—दि वैदिक एज, पृ० ३०७।

४ चाइल्ड, वी० जी०—दि आर्यन्स, पृ० ७१-७२।

कलसियाँ, 'मृतक का अग्निदाह', 'गेख्वर्ण-कन्नै' और 'घोडा' इन तत्वों को भिन्न-भिन्न पुरातत्वज्ञों ने इंडो-यूरोपियन जातियों की सामूहिक हलचलों से सम्बद्ध किया है, परन्तु 'चित्रित सलेटी कुम्भकला' को किसी ने भी नहीं किया^१। इस कुम्भकला का आर्य-जाति के साथ सम्बन्ध अभी सिद्ध करना शेष है। दूसरी बात यह है कि 'इंडो-यूरोपियन' जाति यूनान में ईसापूर्व १२वीं शती में प्रविष्ट हुई थी। प्रवेश के अनन्तर इसने वहाँ मिनोयन-प्रभव की माइसीनियन संस्कृति को निर्मूल कर दिया था^२। अतः सलेटी कुम्भकला जो थेसली में मिले ई० पू० बारहवीं शती से पहले के नहीं हो सकते। ऐसी दशा में यह कल्पना करना असम्भव है कि वह 'इंडो-यूरोपियन' आर्यजाति जो १२वीं शती ईसापूर्व यूनान में पहुँची उसी शती में भारत में प्राचीन सरस्वती की वादी में भी आ प्रकट हुई। स्मरण रहे कि उत्तरी भारत में आर्य जाति के उपनिवेश इस तिथि के कई शताब्दियाँ पहले वन चुके थे।

'वोगाज़-क्यु' का लेख—लघु एशिया के 'वोगाज़-क्यु' नाम प्राचीन खण्डहर में खत्ती (हिट्टाइट) और मितानियन आर्य राजवंशों के बीच निष्पन्न एक अहदनामों का लेख मिला था। हस्तिनापुर में 'काल-२' के स्तर में उत्खात 'चित्रित सलेटी कुम्भकला' को वैदिक आर्यों की कृति सिद्ध करने के प्रयत्न में श्री लाल ने 'वोगाज़-क्यु' के पूर्वोक्त लेख का जो साक्ष्य उपस्थित किया है वह भी अकिञ्चित्कर है। इससे यह सिद्ध नहीं होता कि मितानियन आर्य लोग, जो चौदहवीं शती ईसापूर्व मेसोपोटेमिया में शासन करते थे, भारत की ओर बढ़ते हुए इण्डो-यूरोपियन आर्य दल का अग्रगामी जत्था था। यदि हम इस मत को स्वीकार करें तो बहुत-सी कठिनाइयों का सामना करना पड़ेगा। पहली कठिनाई यह है कि यह मन उस सर्वसम्मत सिद्धान्त का विरोधी है जिसके अनुसार वैदिक आर्य उत्तरी भारत में ईसापूर्व १५०० के लगभग प्रविष्ट हुए थे। ऋग्वेद में दाशराज्ञ युद्ध का समकालीन घटना के रूप में वर्णन इस सिद्धान्त का अच्छा समर्थन करता है और पुराणों में दी हुई वशावतियों से भी इसे पुष्टि मिलती है^३। दूसरी कठिनाई यह है कि मितानियन आर्य लोग 'इण्डो-यूरोपियन' आर्य-जाति के 'शतम्-भापी' प्राच्य दल के थे, न कि 'कॅटम्-भापी' प्रतीच्य-दल के^४। इसका अर्थ यह निकला कि वे या तो 'इण्डो-यूरोपियन' जाति की पूर्वी शाखा का जत्था था जो

१ चाइल्ड, वी० जी०—दि आर्यन्स, पृष्ठ १४३-१४८, १७९-१८३।

२ मजुमदार, आर० सी०—दि वैदिक एज, पृष्ठ २०८।

३ मजुमदार, आर० सी०—दि वैदिक एज, पृ० ३०७।

४ चाइल्ड, वी० जी०—दि आर्यन्स, पृ० ७१-७२।

क कला का भारत के पश्चिमोत्तरी सीमाप्रान्त तथा आस-पास के क्षेत्र में अत्यन्तभाव है। यह वही भू-खण्ड है जहाँ भारत में प्रवेश करने के अनन्तर वैदिक आर्य चिरकाल तक आवाद रहे। स्वभावतः यह कुम्भकला इस प्रान्त में प्रचुर-सख्या में मिलनी चाहिए थी। परन्तु ऐसा देखने में नहीं आया। ब्रह्मावर्त और ब्रह्मर्षि देश में ही सीमित होने के कारण यह सम्भावना भी असंगत है कि यह कुम्भकला विदेशीय लोगों की कृति थी और भारत में कहीं बाहर से लाई गई थी।

हस्तिनापुर के टीलो में 'काल-२' के स्तर में जो बाढ़ के निशान मिले हैं आवश्यक नहीं कि वे निचक्षु के समय की बाढ़ के ही हों, जब तक कि इसके समर्थक अन्य प्रमाण नहीं मिलते। निचक्षु के समय की बाढ़ एक अभूतपूर्व दैवी कोप था जिसने समस्त हस्तिनापुर का नाम तक मिटा दिया। इसी स्तर से प्राप्त घोड़े की हड्डियों के अकेले प्रमाण से यह सिद्ध नहीं होता कि इस समय के लोग अवश्य ही आर्य थे। हडप्पा^१ और मोहेजो-दडो के खण्डहरों में घोड़े की हड्डियाँ पाई गयी थी परन्तु इससे यह निष्कर्ष नहीं निकलता कि सिन्धु-संस्कृति आर्य-संस्कृति थी।

हडप्पा-संस्कृति की चर्चा के प्रसंग में श्री बी० वी० लाल लिखते हैं कि "यह संस्कृति सिन्धुनदी की उपत्यका में ईसापूर्व तीसरी सहस्राब्दी के मध्य से दूसरी सहस्राब्दी के मध्य तक फली फूली।" यह तिथि जो उन्होंने सिन्धु-सम्यता के समस्त जीवनकाल की दी है डाक्टर मार्टिनर व्हीलर के दोषग्रस्त कालमान पर आधारित है। जैसा कि मैंने ऊपर सिद्ध किया है सिन्धु-सम्यता का आरम्भ ईसापूर्व चौथी सहस्राब्दी के पूर्वार्ध तक जा पहुँचता है। इसका समर्थन न केवल हडप्पा और मोहेजो-दडो के टीलो की स्तर-रचना से ही अपितु सिन्धु प्रान्त तथा मैसेपोटेमिया से उपलब्ध भौतिक प्रमाणों के साक्ष्य से भी होता है।

क कला का भारत के पश्चिमोत्तरी सीमाप्रान्त तथा आस-पास के क्षेत्र में अत्यन्तभाव है। यह वही भू-खण्ड है जहाँ भारत में प्रवेश करने के अनन्तर वैदिक आर्य चिरकाल तक आवाद रहे। स्वभावतः यह कुम्भकला इस प्रान्त में प्रचुर-सख्या में मिलनी चाहिए थी। परन्तु ऐसा देखने में नहीं आया। ब्रह्मावर्त और ब्रह्मर्षि देश में ही सीमित होने के कारण यह सम्भावना भी असंगत है कि यह कुम्भकला विदेशीय लोगों की कृति थी और भारत में कहीं बाहर से लाई गई थी।

हस्तिनापुर के टीलो में 'काल-२' के स्तर में जो बाढ़ के निशान मिले हैं आवश्यक नहीं कि वे निचक्षु के समय की बाढ़ के ही हों, जब तक कि इसके समर्थक अन्य प्रमाण नहीं मिलते। निचक्षु के समय की बाढ़ एक अभूतपूर्व दैवी कोप था जिसने समस्त हस्तिनापुर का नाम तक मिटा दिया। इसी स्तर से प्राप्त घोड़े की हड्डियों के अकेले प्रमाण से यह सिद्ध नहीं होता कि इस समय के लोग अवश्य ही आर्य थे। हडप्पा^१ और मोहेजो-दडो के खण्डहरों में घोड़े की हड्डियाँ पाई गयीं परन्तु इससे यह निष्कर्ष नहीं निकलता कि सिन्धु-संस्कृति आर्य-संस्कृति थी।

हडप्पा-संस्कृति की चर्चा के प्रसंग में श्री बी० वी० लाल लिखते हैं कि "यह संस्कृति सिन्धुनदी की उपत्यका में ईसापूर्व तीसरी सहस्राब्दी के मध्य से दूसरी सहस्राब्दी के मध्य तक फली फूली।" यह तिथि जो उन्होंने सिन्धु-सम्यता के समस्त जीवनकाल की दी है डाक्टर मार्टिनर व्हीलर के दोषग्रस्त कालमान पर आधारित है। जैसा कि मैंने ऊपर सिद्ध किया है सिन्धु-सम्यता का आरम्भ ईसापूर्व चौथी सहस्राब्दी के पूर्वार्ध तक जा पहुँचता है। इसका समर्थन न केवल हडप्पा और मोहेजो-दडो के टीलो की स्तर-रचना से ही अपितु सिन्धु प्रान्त तथा मैसेपोटेमिया से उपलब्ध भौतिक प्रमाणों के साक्ष्य से भी होता है।

RANGPUR

HARAPPAN HARAPPAN

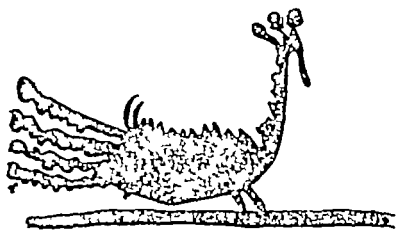

1



2



3



4



5



6



7



8



9

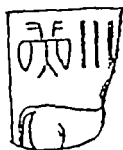

10



11

फलक ५१ रंगपुर तथा हड़प्पा से उत्पन्न अभिप्रायों की तुलना

अभिप्रायो मे समानान्तर पट्टियाँ, रेखापूर्ण अण्डाकृत, शककरपारा, लहरिया आदि वर्णनीय हैं।

रगपुर और रोपड की अपेक्षा लोथल प्राचीनतर—खण्डहर की स्तर-रचना से पता लगना है कि रगपुर और रोपड की अपेक्षा लोथल पाँच सौ वर्ष अधिक प्राचीन था (फलक ५२)। इस खण्डहर के अन्दर वीस फुट ऊँचे मलवे के भराव में केवल सिन्धु सस्कृति के ही अवशेष मिले, किसी अन्य सस्कृति के नहीं। इससे व्यक्त होता है कि इस खण्डहर के जीवन-काल में आरम्भ से अन्त तक यहाँ केवल सिन्धु-सस्कृति के लोग ही आवाद रहे। भारत-पुरातत्व विभाग की रिपोर्ट में लिखा है कि "रगपुर और रोपड के स्थानों में हड़प्पा-सस्कृति के लोगों की पहली बस्ती ईसापूर्व २००० के लगभग शुरू हुई और ईसापूर्व १५०० के आस-पास समाप्त हो गयी। इसके अनन्तर रोपड में कोई विजातीय लोग, जो चित्रित सलेटी कुम्भकला का प्रयोग करते थे, आकर बस गये। परन्तु रगपुर में हड़प्पा-सस्कृति के लोग धीरे-धीरे बदलते गये और अन्त में 'चमकीली लाल कुम्भकला' के निर्माताओं के रूप में परिणत हो गये।

प्राकार-काल—ईसापूर्व २००० के लगभग लोथल के स्थान पर वाढकाण्ड से बचने अथवा शत्रुओं के डर से एक प्राकार बनाया गया। इस प्राकार-काल से पहले एक लम्बा प्राक्-प्राकारकाल का युग था जो पाँच सौ वर्ष के लगभग लम्बा था (फलक ५२)। सन् १९४६ में डाक्टर व्हीलर ने हड़प्पा में 'टीला ए-वी' के इर्द-गिर्द भी एक दुर्ग-प्राकार की खुदाई की थी। लोथल की तरह हड़प्पा खण्डहर के जीवन में भी एक लम्बा 'प्राक्-प्राकार युग' काल था, यद्यपि डाक्टर व्हीलर इसे नहीं मानते। उनके मत में हड़प्पा का दुर्ग-प्राकार नवागन्तुक प्रौढ़ सिन्धु-सस्कृति के सम्बाहको की पहली कृति थी, और उनके पहले इस स्थान पर कोई विजातीय लोग निवास करते थे। जैसा कि मैं पहले निर्देश कर चुका हूँ, मेरा दृढ विश्वास है कि हड़प्पा के 'टीला ए-वी' में बना हुआ दुर्ग-प्राकार 'टीला-एफ' के पहले स्तर की इमारतों की अपेक्षा एक हजार वर्ष बाद का है।

लोथल का महत्त्व—सिन्धु-सम्यता के कालनिर्णय के लिये लोथल का खण्डहर एक मानदण्ड है। टीले के अन्दर की स्तर-रचना की परीक्षा से पता लगता है कि यह स्थान रगपुर और रोपड के खण्डहरों से पाँच सौ वर्ष अधिक पुराना था। इस टीले में हड़प्पा-सस्कृति के पहले स्तर की तिथि, उत्खाता के अपने अनुमान से, ईसापूर्व २५०० वर्ष है (फलक ५२)। डॉक्टर व्हीलर की सम्मति में यही तिथि प्रौढ़ सिन्धु-सस्कृति

१ दिसम्बर १९५४ में इण्डियन हिस्ट्री काँग्रेस के अहमदाबाद अधिवेशन में जो लेख मैंने दिया था उसमें मैंने यही विचार उपस्थित किया था।

हो सकता। पहले निर्देश किया गया है कि सिन्धु-सभ्यता हडप्पा के दुर्ग-प्राकार से एक हजार वर्ष अधिक प्राचीन है। लोथल की स्तर-रचना का साक्ष्य मेरे कालनिर्णय का समर्थन और डॉक्टर व्हीलर के कालनिर्णय का निराकरण करता है। लोथल के साक्ष्य के आलोक में डॉक्टर व्हीलर के कालमान (ई० पू० २५००-१५००) में सशोधन की आवश्यकता है। इस समय पुरानत्वज्ञ और ऐतिहासिक उन्हीं के कालनिर्णय को मान्य समझ कर व्यवहार में ला रहे हैं।

रगपुर का साक्ष्य—सन् १९५४-५५ में रगपुर में जो खनन हुआ उससे इस खडहर के निम्न स्तरों में हडप्पा-संस्कृति के और सब से ऊपर के स्तर में “उत्तरी काली घटी कुम्भकला” के अवशेष मिले थे ‘इडियन आर्क्योलोजी’ (सन् १९५४-५५) में लिखा है कि “रगपुर में हडप्पा संस्कृति अपनी स्वाभाविक मौत से मरी। यह धीरे धीरे क्षीण होती गयी और अन्त में उत्तरकालीन “चमकीली लाल कुम्भकला” की संस्कृति में परिणत होकर अपनी स्वतंत्र सत्ता को अशेषत खो बैठी।” मैंने इस कुम्भकला को राष्ट्रीय संग्रहालय नई दिल्ली में पुरानत्व प्रदर्शनी में सूक्ष्म दृष्टि से देखा था। मेरा विश्वास है कि यह हडप्पा की कुम्भकला से इतनी ही भिन्न है जितनी ‘कब्रिस्तान-एच’ की कुम्भकला। इसी की तरह ‘कब्रिस्तान-एच’ की कुम्भकला भी चमकीली और लाल रंग की है। दोनों में परस्पर बहुत समानता है। न केवल इनके आकार, रंग और मिट्टी ही समान हैं, अपितु इन पर चित्रित अभिप्राय भी परस्पर बहुत सादृश्य रखते हैं। उदाहरणत, रगपुर के वर्तनों पर जो हिरण चित्रित हैं (फलक ५१, ग) उनकी तुलना ‘कब्रिस्तान-एच’ के वर्तनों पर बने हिरणों से इस बात में की जा सकती है कि दोनों भाँति के हिरणों के सींग वक्र हैं, दुम शरीर से चिमटी हुई ऊपर को उठी हैं, और उनके शरीर भी कई बातों में समान हैं (फलक ५१, ग-घ) इसी प्रकार रगपुर के ठीकरो पर बने हुए गो-जाति के पशुओं के सिरो पर (फलक ४९, ड) मध्योन्नत आकार के सींग और खड़े कान ‘कब्रिस्तान-एच’ की कुम्भकला पर बने हुए पशुओं के सींगों के बहुत अनुरूप हैं (फलक ५१, छ, ज, ट)।

चमकीली लाल कुम्भकला—यह भली प्रकार मालूम है कि ‘कब्रिस्तान-एच’ में गड़े हुए लोग हडप्पा-संस्कृति के लोगों से भिन्न जाति के थे। वे हडप्पा में उस समय आये जब सिन्धु-संस्कृति प्रवल वेग से अवनति की ओर लुढ़क रही थी। अतः यह अनुमान लगाना युक्तिसंगत होगा कि कब्रिस्तान-एच के लोगों की तरह ‘चमकीली लाल कुम्भकला’ के कर्ता भी विजातीय थे और वे रगपुर में उस समय आकर

१ वत्स, माधोसरूप—एक्सकेवेशन्स एट हडप्पा, ग्र० २, फलक ६३, १०; फलक ६४, २, ३, फलक ६६, ५३, ६४ आदि।

वसे जब हड़प्पा सस्कृति वहाँ अपने जीवन के अन्तिम क्षणों में थी। हड़प्पा की तरह रगपुर में 'चमकीली लाल कुम्भकला' का अस्तित्व इस कारण नहीं था कि सिन्धु-सस्कृति के लोगों में धीरे-धीरे परिवर्तन हो गया था, अपितु इसलिये कि यहाँ भी एक विजातीय लोगों का दल महसा प्रकट हुआ था। सम्भवतः ये 'कब्रिस्तान-एच' के ही लोग थे जो सिन्धु-सस्कृति के लोगों का अनुसरण करते हुए हड़प्पा से चलते-चलते उस समय रगपुर में पहुँचे जब हड़प्पा-सस्कृति अन्तिम क्षणों में थी।

रगपुर के एक वर्तन पर विव्रित मोर (फलक ५१, क) ^१ भी सिद्ध करता है कि सिन्धु-सस्कृति का यह रूप उत्तरकालीन, अवनत और निकृष्ट था। यह हड़प्पा के वर्तनों पर बने हुए मोरों (फलक ५१, ख) से इतना भिन्न है कि इसे सिन्धु-सस्कृति की कलाकृति कहने में मन सक्नुवाता है। रगपुर का मोर हड़प्पा के मोर का विकृति रूप है और निस्सन्देह इस सस्कृति के अवनति काल का है। रगपुर और लोथल में लाल और मटियाली कुम्भकलाओं के ठीकरे जो समान स्तरों में मिले इस तथ्य का अतिरिक्त प्रमाण हैं कि रगपुर में उद्घाटित सिन्धु-सस्कृति का रूप इसके हासकाल का है। हड़प्पा और मोहेंजो-दड़ो में सिन्धु-सस्कृति के स्तरों में केवल लाल कुम्भकला के ही खड मिले थे। रगपुर और लोथल में हड़प्पा-सस्कृति के स्तरों में एक साथ लाल और मटियाली कुम्भकलाओं का मिलना इस बात का प्रतीक है कि सौराष्ट्र के निवासी सिन्धु-सस्कृति के लोगों और हड़प्पा-निवासी उनके पूर्वजों में एक लंबे समय का व्यवधान पड चुका था।

रोपड़ का साक्ष्य—सन् १९५४-५५ में रोपड़ के खडहर में जो खनन हुआ वह हड़प्पा-सस्कृति के कब्रिस्तान में ही केन्द्रित रहा। यद्यपि रोपड़ का प्रागैतिहासिक कब्रिस्तान हड़प्पा के 'कब्रिस्तान-आर-३७' से सादृश्य रखता है, तथापि इसमें हड़प्पा कब्रिस्तान के बहुत से तत्वों और विलक्षणताओं का अभाव है। इस बात का अनुभव करने के लिये एन्शेंट इंडिया न० ३ में प्रकाशित शव-वस्तुसामग्री का परिशीलन करना आवश्यक है ^२। इससे पता चलता है कि हड़प्पा के कब्रिस्तान आर-३७ में शवों के साथ जो वर्तन तथा दूसरी वस्तुएँ रखी जाती थी वे कितनी विचित्र और अनेकरूप होती थी। इनमें खुले मुँह और भावदुम पैदी के नाँद अडाकार और गोल मटके, गोलाकार आकार के ढकने, वृत्ताकार मजूपाएँ आदि, जिनमें प्रेत के उपभोग के लिये खाद्य पदार्थ रखे जाते थे, समाविष्ट थे। इन पर मोर, शमी, पीपल आदि धार्मिक अभिप्राय के चित्र बने थे (फलक ३४, क-ज)। रोपड़ के कब्रिस्तान में ये सब विशिष्ट-

१ इंडियन आर्कियालोजी, १९५४-५५, फलक १२ ए।

२. एन्शेंट इंडिया न० ३, चित्र १३ से २३ तक और फलक ४६, ४७।

ताएँ नहीं मिलती। न ही इसमें प्रेत के उपभोग के लिये कब्र में शव के साथ ताँबे के दर्पण (फलक ३४, ऋ), काजल और लेप डालने की सीपियाँ व कटोरियाँ आदि शृंगार की वस्तुएँ, जो हड़प्पा की कब्रों में पाई गईं, मिली हैं। हड़प्पा की कई कब्रों में शवों के साथ वनिरूप से वध किये हुए पशुओं और पक्षियों की अस्थियाँ थी। ये सब विलक्षणताएँ रोपड के शव-स्थान में नहीं मिली।

रोपड में उत्खात प्रागैतिहासिक शवस्थान सिन्धु-संस्कृति से प्रभावित अवश्य था, परन्तु हड़प्पा के शवस्थान आर-३७ का समकालीन नहीं हो सकता। प्रतीत होता है कि रोपड के कब्रिस्तान के लोगो का सम्पर्क चिरकाल से सिन्धु-सम्यता के केन्द्रस्थानों से छूट चुका था। मनुष्य समाज में जन्म-मरण-सम्बन्धी रीति-रिवाज कठिनता से बदलते हैं। यही कारण है कि सिन्धु-सम्यता के केन्द्रस्थानों से सम्बन्ध छूट जाने पर भी रोपड में शव गाड़ने की प्रथा जारी रही, परन्तु इस अन्तर में ये लोग अपनी बहुत सी प्राचीन प्रथाओं और परम्पराओं को भूल गये। अन्यथा रोपड के कब्रिस्थान में सिन्धु-संस्कृति की पूर्वोक्त विलक्षणताओं के अत्यन्ताभाव का कारण बतलाना कठिन है। 'इंडियन आर्कियालोजी' १९५३-५४ में लिखा था कि रोपड में उद्घाटित हड़प्पा-संस्कृति का रूप पूर्ण विकसित, प्रौढ़ एवं सब लक्षणों से युक्त था। मैंने अपने पहले लेख में निर्देश किया था कि हड़प्पा-संस्कृति का यह रूप उत्तरकालीन है। मुझे हर्ष है कि इंडियन आर्कियालोजी के १९५४-५५ के संस्करण में पुरातत्व विभाग ने अपने पिछले वर्ष के विचार में यह सशोधन कर दिया है कि "रोपड में सिन्धु-संस्कृति का जो रूप प्रकाश में आया वह प्रौढ़ हड़प्पा-संस्कृति का उत्तरकालीन रूप है।"

वाडा और सलौरा का साक्ष्य—सन् १९५४-५५ में पुरातत्व विभाग ने रोपड के निकट वाडा और सलौरा नाम के दो और प्रागैतिहासिक खडहरों का उद्घाटन कराया। ये खडहर एक दूसरे से लगभग ३०० गज के अन्तर पर स्थित हैं। 'वाडा' का सारा टीला हड़प्पा-संस्कृति की वस्तियों से भरा पड़ा था। परन्तु 'सलौरा' के टीले में इन संस्कृति की एक भी वस्ती नहीं थी। इसमें सबसे नीचे की आवादी में 'चित्रित सलेटी कुम्भकला' के ठीकरे मिले थे^१। इन टीलों की खुदाई से भी पता लगता है कि सिन्धु-संस्कृति के लोग और 'चित्रित सलेटी कुम्भकला' के निर्माता इन स्थानों में भी कभी परस्पर सम्पर्क में नहीं आये। ऐसी ही परिस्थिति रोपड, हस्तिनापुर आदि उन समस्त प्राचीन टीलों में पाई गई थी जहाँ-जहाँ "चित्रित सलेटी कुम्भकला" हड़प्पा-संस्कृति के स्तरो के ऊपर पड़ी थी। इस नवीन साक्ष्य के आधार पर एक बार फिर यह कहना पड़ता है कि 'चित्रित सलेटी कुम्भकला' वैदिक आर्यों की कृति नहीं थी।

१ इंडियन आर्कियालोजी, १९५४-५५, चित्र ३।

यदि ऐसा होता तो प्राचीन टीलो से उत्खात अन्त प्रमाण इस बात का समर्थन करते । स्मरण रहे कि आर्य-जाति लवे और कठोर सघर्ष के बाद भारत की मूल जातियो को, जिनमे एक सिन्धु-सम्यता के लोग भी थे, पराजित करके अपने वश मे लाने के समर्थ हुई थी । 'हस्तिनापुर के खडहर और महाभारत-काल' शीर्षक अपने लेख मे इस समस्या पर आलोचना करने के अनन्तर मैं इस निर्णय पर पहुँचा था कि 'चित्रित सलेटी कुम्भकला' के निर्माता वैदिक आर्य नहीं थे । 'वाडा' और 'सलौरा' टीलो की खुदाई मे जो प्रमाण मिले वे मेरे पूर्वोक्त निर्णय को पुष्ट करते हैं ।

सहायक-ग्रन्थ

- १ —ऐतरेय ब्राह्मण
- २ —एटिक्विटी, ग्र० १३
- ३ —एटिक्विटी, ग्र० १९, अंक ७६
- ४ —आक्योलाजीकल सर्वे ऑफ इंडिया, वार्षिक रिपोर्ट,
सन् १९११-१२
- ५ —आक्योलाजीकल सर्वे ऑफ इंडिया, वार्षिक रिपोर्ट,
सन् १९३४-३५
- ६ वार्टन—आरिजिन एंड डिवेलपमेट ऑफ वेबीलोनियन
राइटिंग
- ७ —केम्ब्रिज हिस्टरी ऑफ इंडिया, ग्र० १
- ८ चाइल्ड, वी० जी०—न्यू लाईट आन दि मोस्ट एन्शेंट ईस्ट
- ९ चाइल्ड, वी० जी०—दि आर्यन्स
- १० कनिधम, सर एलेग्जेंडर—सी० एस० आर०, न० ५
- ११ —घन्वन्तरीय निघण्टु
- १२ —एन्साइक्लोपीडिया ब्रिटैनिका
- १३ ईवान्स, सर आर्थर—पेलेस ऑफ मिनास एट नाँसस
- १४ फ्रेंकफर्ट, एच—सिलिडर सील्स
१५. फ्रेंकफर्ट, एच—टेल आस्मर एंड खाफजे
१६. फ्रेंकफर्ट, एच—आक्योलोजी एंड सुमेरियन प्राब्लेम
१७. घोष, ए०— इंडियन आक्योलोजी, १९५३-५४
१८. घोष, ए०—इंडियन आक्योलोजी, १९५४-५५
१९. घोष, ए०—एन्शेंट इंडिया न० १० एंड ११
२०. घोष, ए०—राजस्थान हेजर्ट, इट्स आक्योलोजिकल एस्पेक्ट
- २१ हाल, एच० आर—ए सीजन्स वर्क एट 'उर'
- २२ हाल एंड वूली—अल' उवेद
- २३ हटर, जी० आर०—स्क्रिप्ट ऑफ हडप्पा एंड मोहेजो-दडो
२४. —इलस्ट्रेटड लडन न्यूज, अक्टूबर ९, १९५२
- २५ किंग एल० डवल्यू०—हिस्टरी ऑफ सुमेर एंड एक्कड

- २६ मेकडानेल, ए० ए०—वैदिक माइथालोजी
- २७ मेकडानेल एड कीथ—वैदिक इडेक्स
- २८ मेके, ई०—फर्दर एक्सकेवेशन्स एट मोहेजो-दडो
- २९ मेके, ई०—चन्हुदडो एक्सकेवेशन्स
- ३० मेके, ई०—सुमेरियन पेलेस एड दि ए' सिमेट्री एट किश ।
- ३१ मेकेंजी, डी० ए०—मिथ्ज ऑफ वेवीलोनिया एड एसीरिया
—महाभारत, कर्णपर्व
- ३२ मजुमदार, एन० जी०—एक्सप्लोरेशन इन् सिध
- ३३ मजुमदार, आर० सी०—दि वैदिक एज
- ३४ मार्शल, सर जान—मोहेजो-दडो एड दि इडस वेली सिविलाइजेशन
- ३५ मेककौन—कम्पेरेटिव स्ट्रेटिग्राफी ऑफ अर्ली ईरान
- ३६ पार्जोटर, एफ० ई०—एन्शेंट इडियन हिस्टारिकल ट्रेडीशन
- ३७ स्टार, एफ० एस०—इडस वेली पेंटड पॉटरी
- ३८ स्टार्न, सर आरल—आक्योलाजिकल टुअर इन वजीरिस्तान, मेमायर
न० ३७
- ४० स्टार्न, सर आरल—आक्योलाजिकल टुअर इन गेट्रोपीया, मेमायर
न० ४३
- ४१ वत्स, माधोसरूप—एक्सकेवेशन्स एट हडप्पा
- ४२ वार्ड—सिलिडर सील्स ऑफ वेस्टर्न एशिया
- ४३ व्हीलर, सर मार्टीमर—एन्शेंट इडिया न० १
- ४४ व्हीलर, सर मार्टीमर—एन्शेंट इडिया न० ३
- ४५ व्हीलर, सर मार्टीमर—दि इडस सिविलाइजेशन (सप्लीमेटरी टु दि केम्ब्रिज
हिस्टरी ऑफ इडिया)
- ४६ व्हीली, सर लिओनार्ड—उर एक्सकेवेशन्स